



Инициатива граждан - это ветер, наполняющий паруса государства

Стр. 4



Спасатели и водолазы не прекращают поиск людей

Стр. 21

Уважаемые жители МО г.Саяногорск, 24 и 25 октября в администрации города работает «горячая линия» по вопросам выбора управляющих организаций МКД. Звоните по тел.: 8(39042)6-76-13 с 8.00 до 17.00.

№43 (862)
24 октября 2013 г.

www.sv-gazeta.info

Саянские ведомости

Еженедельная
Саяногорская
городская
газета

САЯНАЛу - 20

Фольгопрокатчики приближают Новый год



Начальник смены Сергей Рудаков

Вупаковку на основе фольги для новогодних подарков, которую на заводе уже начали печатать, будут одеты «Советское Шампанское», шоколадные яйца с сюрпризом, фигурки снеговика, снегурочки, зайчика.

Конфеты многих российских кондитерских фабрик, среди которых «Рот Фронт», «Красный Октябрь», «Славянка», «Бабаевская», «Россия», «Краскон», «Коркунов» и другие, давно упакованы в саяналскую фольгу. Кашированная фольга (склеенная с бумагой) позволяет шоколаду долго не портиться и не терять свои потребительские свойства.

- Нынче саяногорские фольгопрокатчики получили от российских потребителей и потребителей ближнего

зарубежья заказов больше, чем год назад. Подкупают качество и цена продукции САЯНАЛа, - рассказал управляющий директор завода Геннадий Гаманович. - Заказов у нас много - в месяц производим для различных регионов страны 300-400 тонн только кондитерской фольги.

Потребители довольны качеством нашей продукции, поэтому мы наблюдаем рост числа заказов. Постоянно расширяем свои возможности. В этом году по просьбе заказчиков выпустили фольгу с символикой сочинской Олимпиады. Печатаем заказы с символами наступающего 2014 года - года Лошади по восточному календарю. А заказам от Деда Мороза и российских кондитерских фабрик особенно рады и выполним их в лучшем виде.

Выставка всех удивит

В Саяногорске 25-26 октября состоится VII деловая выставка «Мы для города-2013». На ней традиционно будут представлены экспозиции предпринимателей, оказывающих различные услуги.

Организатор выставки - «Саян Экспо. ру». Информационным пар-

тнером выставки выступили медиа-группа «Юг Сибири» и туристский информационный центр РХ.

Отдельная экспозиция продемонстрирует индустрию туризма: рестораны, кафе, гостиницы, спа-центры, салоны красоты, санаторные услуги, сувенирную продукцию. Музей науки «Экспериментон» открывает интерактивную экспозицию,

а туристский информационный центр расскажет о туристических услугах республики. Генеральный партнер «АвтоХакасия» проведет тест-драйв автомобилей «Черри», «Ховер», «Джели».

Открытие состоится в 11.00 по адресу: Советский м-он, д. 25 «в», торгово-выставочный павильон «Триада».

Администрация МО г.Саяногорск продолжает прием документов на получение финансовой поддержки в форме гранта (до 300 тысяч рублей) начинающим субъектам малого предпринимательства. Подробности по тел.: 2-16-47 (отдел экономики и развития).

Внимание!

31 октября,
Черемушки, ДК «Энергетик»
с 10.00 до 19.00

Ярмарка меха от компании
«Золотое Руно»
г. Киров

Только у нас хит
сезона - шубы из
астрагана
и рагондина!

Кредит!*

Мы поменяем старую
шубу на новую!**

При ссылке на газету
- гарантированная скидка!



*ОАО «ОТП Банк» генеральная лицензия № 2766 от 04.03.2008

**Новая шуба предлагается со скидкой от 500-15000 в обмен на б/у шубу, оценка шуб происходит на выставке продавцами-консультантами. Подробная информация на выставке.

Реклама

СЛУХОВЫЕ АППАРАТЫ

от ведущих производителей
28 октября с 9.00 до 10.00 по адресу: Саяногорск, библиотека, Ленинградский м-он, д. 21 «в» российского и импортного производства.

Широкий ассортимент, аксессуары.
Пенсионерам скидка 10%. Гарантия 1 год.
При покупке аппарата - аксессуар в подарок.
Выезд специалиста на дом (бесплатно)

Предложение действительно на момент публикации.
Т. 8-913-632-52-92

Имеются противопоказания.
Необходима консультация специалиста
Св-во № 30623532840010 выд. 09.07.07г. ИФНС №11.
Товар сертифицирован.

Реклама

2-3 ноября ДК «Энергетик»
п. Черемушки

ИП Яковлев

Москва

Московская выставка-продажа
фабрики «КАСКАД»

Женских
и молодежных
пальто, курток,
пуховиков
от 44 до 68
размера



НОВАЯ
ОСЕННЯЯ КОЛЛЕКЦИЯ

Товар высокого качества

с 10.00 до 18.00

Реклама

**Первого ноября истекает срок уплаты налога на имущество физических лиц, транспортного и земельного налогов по начислениям за 2012 год.
За справками обращаться по адресу: г.Саяногорск, Советский микрорайон, д. 30.
Телефоны: 8(39042) 2-21-40, 7-54-75.**

Успех

Наши «народники» - лучшие

Хор народной песни Дворца культуры «Энергетик» стал лауреатом Всероссийского конкурса народных хоровых коллективов.

Творческий коллектив - детище и гордость руководителя Лидии Крашениниковой только что вернулся из Читы - места встречи 26-ти хоров, заявившихся на участие в конкурсе с территорий охватом Новосибирск - Владивосток. Наши покорили своим песенным талантом не только Забайкалье, но и жюри, в состав которого входили знатоки русской песни российского уровня. Диплом лауреатов - высокое признание возможностей и способностей коллектива, которому «от рода» три года. Чем взяли жюри и публику? Не голосами, а голосищами, которые буквально покорили слушателей.

Торжество

День города - не за горами

В администрации состоялось совещание по подготовке празднования Дня города, которому 6 ноября исполнится 38 лет.

Торжество будет насыщено различными мероприятиями. Планируются выставки, концертные программы с участием творческих коллективов, спортивные соревнования. В краеведческом музее за чашкой чая встретятся люди, которыми гордится город. А в художественной школе откроется галерея, где будут представлены картины саяногорских художников.

Гордимся

Результативный игрок команды

Воспитаник лицея №7 Иван Комаров стал бронзовым призером первенства мира по волейболу среди игроков молодежных команд, проходившего в Бразилии.

Иван выступает на позиции диагонального и считается в команде одним из самых результативных игроков.

В 2008 году саяногорский волейболист был приглашен в молодежный состав новосибирского «Локомотива», выступающего в суперлиге чемпионата России по волейболу. Сейчас он игрок дубля основной команды, учится в Новосибирском железнодорожном институте.



Поздравления

Администрация и Совет депутатов муниципального образования город Саяногорск сердечно поздравляют коллектив ОАО «РУСАЛ САЯНАЛ» с 20-летним юбилеем завода!

Благодаря профессионализму руководителей и самоотверженному труду работников, САЯНАЛ сегодня является одним из крупнейших и передовых предприятий металлургии по производству фольги. Высокий технический уровень и качество продукции завода известны не только в России, но и за рубежом. САЯНАЛ наглядно демонстрирует высокие производственно-технические возможности коллектива квалифицированных рабочих, инженеров, управленцев.

В этот праздничный день выражаем глубокую признательность работникам САЯНАЛА за высокий профессионализм, самоотверженный труд, преданность трудному и ответственному, но любимому делу. Примите искренние пожелания финансовой стабильности, перспективного развития, надежных деловых партнеров и личного благополучия.

Уважаемые автомобилисты, ветераны транспортной отрасли!

От всей души поздравляем вас с профессиональным праздником!

Напряженный труд работников автомобильного транспорта требует высокой отдачи, ответственности и профессионализма. Знания, опыт, квалификация и выдержка позволяют вам решать задачи любой сложности.

Ненастные дни, бессонные ночи, гололед и туман - все это со временем забывается. Остается главное: доставленные людям в срок сотни тысяч тонн грузов и, конечно, благодарность пассажиров.

Пусть в пути вам всегда сопутствует удача. Хороших вам дорог, стабильной и безаварийной работы, надежной техники, доброго здоровья, счастья и благополучия!

Уважаемые сотрудники отдела вневедомственной охраны!

Поздравляем вас с Днем работников службы вневедомственной охраны МВД РФ!

Вы с большой ответственностью и мужеством стоите на страже государственной и частной собственности, общественного порядка. Благодаря вам под надежной защитой находятся предприятия, организации и учреждения муниципального образования город Саяногорск. Самая лучшая оценка вашей напряженной и неустойчивой работы - признательность и доверие людей, которые высоко ценят ваш добросовестный труд.

Желаем вам крепкого здоровья, счастья, жизненной стойкости, успехов в работе!

Л.М. БЫКОВ,
Глава муниципального образования город Саяногорск

В.В. СИТНИКОВ,
Председатель Совета депутатов муниципального образования город Саяногорск

Новшество

САЗ создает эталонные участки

На заводе их уже пять. В дальнейшем лучшие практики и технологические новинки будут тиражироваться в масштабах всего предприятия, а количество участков увеличится для охвата всех направлений деятельности.

Внедряемые на эталонных участках мероприятия с использованием методов, инструментов и подходов производственной системы направлены на удовлетворение запросов потребителей продукции, снижение себестоимости выпускаемой продукции, минимизацию и устранение всех видов потерь, рациональное использование трудовых и материальных ресурсов.

- Все производства на заводе взаимосвязаны, поэтому мы сформировали эталонные участки во всех основных дирекциях, - рассказывает управляющий директор САЗа Антон Савченко. - Так, в литейном отделении №2 нацелились на производство продукции такого качества, которая полностью исключит претензии со стороны потребителя. Также будем разрабатывать технологии выпуска новых видов продукции. Электролизное производство своими задачами видит высокий уровень выхода по току, снижение расхода электроэнергии, формирование эффективного потока технологических операций.

Экология

Топляка в акватории водоема меньше

Саяно-Шушенская транспортная компания РусГидро завершает четвертый сезон реализации проекта по очистке водохранилища СШ ГЭС от затопленной и плавающей древесины.

С апреля по сентябрь транспортники извлекли из водоема и утилизировали около 115 тысяч м3 топляка, что соответствует плановому заданию на текущий год. Сейчас ведутся работы по рекультивации полигона - места захоронения древесного хлама.

Проект очистки водохранилища реализуется по заказу Федерального агентства водных ресурсов и рассчитан на семь лет. Его цель - улучшить качество воды, состояние ихтиофауны, эстетического облика ландшафта водоема. С 2010 года объемы топляка в водохранилище уменьшились почти на две трети.

Затопленная и плавающая древесина собирается в специальных запанях в акватории водоема, далее при помощи буксиров и катеров транспортируется к берегам залива. Здесь ее извлекают из воды и доставляют на полигон для захоронения, где засыпают слоем земли и гравия. Завершающим этапом утилизации древесного хлама является рекультивация полигона захоронения, включающая посадку травы.

К сведению

Уважаемые депутаты Совета депутатов муниципального образования г.Саяногорск четвертого созыва и избиратели города Саяногорска!

Доводим до вашего сведения, что 31 октября 2013 года в 10.00 в большом зале администрации муниципального образования г.Саяногорск (3-й этаж) состоится заседание 19-й сессии Совета депутатов муниципального образования г.Саяногорск четвертого созыва.

Основные вопросы повестки дня:

1. О признании полномочий депутатов Совета депутатов муниципального образования город Саяногорск четвертого созыва Т.Ф. Черепановой и М.П. Воробьевой.

2. О льготах по арендной плате за землю на территории муниципального образования город Саяногорск на 2014 год.

3. Об утверждении правил содержания сельскохозяйственных животных и птиц, пушных зверей на территории муниципального образования город Саяногорск.

4. Другие вопросы.

В.В. СИТНИКОВ,
Председатель Совета депутатов муниципального образования город Саяногорск

Обмен опытом

Современные технологии заинтересовали красноярцев

Специалисты профессорской клиники Красноярской государственной медицинской академии посетили Саяногорский реабилитационный центр для детей с ограниченными возможностями. Соседей заинтересовал опыт работы наших специалистов, использующих инновационные технологии для реабилитации детей-инвалидов.

Гости из академии дали высокую оценку тому, насколько активно в учреждении применяют современные технологии реабилитации детей с неврологической патологией и заболеваниями опорно-двигательного аппарата, в том числе с детским церебральным параличом. Среди инновационных методов реабилитации: биологическая обратная связь, Монтессори-терапии, кинезотерапия, иглорефлексотерапия, Войта-терапия, лечебная гимнастика с применением костюмов «Адели» и «Гравистат», различные виды массажа и другие эффективные процедуры.

Опыт работы специалистов центра стал настоль-

Материалы подготовили Валентина ЗНАМЕНЕВА, пресс-служба администрации Саяногорска, ИА «Хакасия»



Старшая медсестра Саяногорского реабилитационного центра Елена Волгина

ко любопытен соседям, что они изъявили желание направить невролога из академии на длительную командировку в Саяногорск.

Кристина КУЧМЕНКО,
пресс-секретарь Министерства труда и социального развития РХ

Серебристый след САЯНАЛа

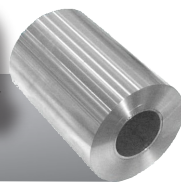

В октябре 1993 года на САЯНАЛе была получена первая литая заготовка. Это был настоящий прорыв! Прошло 20 лет...

Вы ежедневно с салютом живете

Уважаемые металлурги и полиграфисты, механики и энергетики, ветераны и стажеры, начальники и рабочие, поздравляю вас с 20-летним юбилеем завода!

Многие из вас строили корпус завода, монтировали оборудование в цехах, участвовали в пуске первого суперкастера. Мы прошли славный



За 20 лет на САЯНАЛ пришло третье поколение металлургов и полиграфистов. Сегодня ря-

дья - от освоения технологии производства фольги и упаковочных материалов до выхода на проектную мощность. В годы перестройки, когда многие заводы останавливались, наш наращивал объемы, осваивал новые виды продукции, в том числе те, на которые не был запроектирован.

дом с отцами и матерями, которые осваивали производство, трудятся их сыновья, дочери и даже внуки. И это прекрасно, что завод притягивает, а не отталкивает молодое поколение.

От всей души благодарю всех, кто строил САЯНАЛ, ветеранов производства и тех, кто работает сегодня. Огромное вам спасибо за добросовестный труд! Примите мои самые искренние слова поздравлений с юбилеем завода. Мира, добра и благополучия вам и вашим семьям!

Геннадий ГАМАНОВИЧ,
управляющий
директор САЯНАЛа

От всей души

Большое видится на расстоянии: с высоты двух десятков лет открылся вид на небывалые ранее возможности для индустриального роста Хакасии, Сибирского федерального округа, России. Сегодня очевидно то, о чем только догадывались в начале 90-х годов прошлого века... Выпуск алюминиевой фольги в нашей стране с применением импортного оборудования и современных технологий установил дружеские отношения между странами-потребителями, помог развитию пищевой, табачной, фармацевтической и других отраслей отечественной промышленности.

Лезвие мысли рождает идею

Разговоры о том, что имеет смысл связать в одну технологическую цепочку алюминиевое производство и выпуск фольги, витали в саяногорских металлургических кругах еще в конце 80-х годов прошлого века.

Инициаторами создания совместного предприятия по производству пищевой фольги и упаковочных материалов на основе алюминия стали директор СаА-За Геннадий Сиразутдинов и президент итальянской фирмы «Фата» Гаэтано Ди Роза. Учредительные документы были подписаны 20 ноября 1989 года в Риме.

Фирма «Фата» приняла на себя обязательство по поставке комплексного оборудования, его монтажу, наладке, пуску в работу. Фирма «Рейнольдс» пообещала передать передовую технологию, обеспечить валютную окупаемость предприятия путем реализации части продукции. Российская сторона обязалась выполнить строительные работы, подобрать кадры, организовать доленое финансирование и обеспечить строитель местным сырьем и материалами.

Степной потревожен сон

В Койбальской степи наращивали высоту производственных цехов. Строительные работы выполняли генеральный подрядчик – фирма «Саянстрой», специализированные – АМУ, СВЭМ и другие. Большую помощь оказал ремонтно-механический цех СаАЗа, взявший на себя все нестандартные работы по оборудованию. Персонал прошел обучение и стажировку на фольгопрокатных заводах СССР и Италии.

Первая продукция завода – алюминиевая заготовка шириной 1350 мм и толщиной 10 мм – была получена 27 октября 1993 года на линии непрерывной разливки. Эта дата стала днем рождения предприятия, а презентация первой очереди СП «САЯНАЛ» состоялась 22 июля 1994 года. К тому времени завод произвел более 8000 тонн алюминиевой заготовки!

Победный путь фольгопрокатного производства ознаменовали новые

веки. В начале августа 1994 года на универсальном фольгопрокатном стане «С-2» была получена первая фольга толщиной 14 микрон, затем – 9. Первая партия продукции была отправлена в марте 1995 года на Дмитровский опытный завод консервной ленты.

В октябре-декабре 1995 года завершились испытания машин каширования, лакирования и глубокой печати цеха отделки фольги. Первую лакированную упаковочную фольгу цех выпустил 11 октября, а 27 ноября на машине глубокой печати «Е-6» была произведена первая фольга, кашированная бумагой, с многоцветной печатью.

К концу 1995 года цель, поставленная в 1990 году, была достигнута. В эксплуатацию пущены все мощности завода!

Рулонами вьется по свету фольга

В настоящее время годовая производственная мощность предприятия составляет 47 650 тонн фольги гладкой и упаковочных материалов на ее основе. Фольга поставляется на 5 континентов, в 46 стран мира и 40 регионов России.

Самые крупные объемы выпуска пришлись на 2008 и 2012 годы. В декабре 2012 года завод достиг максимального выпуска – 40 666 тонн товарной продукции. В октября 2011 года САЯНАЛ выпустил самый большой объем фольги отделанной – 1023 тонны в месяц.

Главное событие последних лет – изготовление фольги толщиной 4,5 микрона, что в десять раз тоньше человеческого волоса! И по сей день никто не повторил достижение САЯНАЛа. Супертонкая фольга используется для производства конденсаторов, двухслойного комбинированного материала для запечатывания йогуртов, а также для табачной промышленности.

На САЯНАЛе выпускаются различные виды фольги: гладкая, твердая и мягкая, фольга для упаковки пищевых продуктов, изготовления упаковочных материалов, бытовых и технических целей. А также алюминиевая фольга с термосвариваемым покрытием для упаковки йогуртов. Гибкая для лекарственных препаратов. Кашированная бумагой для пищевой и табачной промышленности. Лакированная, окрашенная, печатная,



В складе готовой продукции

тисненная и другие виды алюминиевой фольги и многослойные комбинированные материалы на ее основе.

Практически все продовольственные товары «укутаны» в саянскую алюминиевую фольгу. Это конфеты и шоколад, соки и йогурты, жевательная резинка и сигареты, мороженое и плавленые сырки, чипсы, молочные продукты и многое другое. А также лекарства, бытовая фольга для кухни в рулонах, фольга для парикмахерских и косметических целей. Список очень большой!

Металлурги! Сплав труда и риска!

Целеустремленные, инициативные и неравнодушные работники фольгопрокатного производства два десятилетия были нацелены на стабильное достижение максимальных результатов во всем, что делали. А ценности находят отражение в успехах.

Обучение и освоение профессии происходит исключительно на предприятии, что привело к появлению целых рабочих династий. И теперь здесь уже не редкость, когда отец, закончив смену, передает станок сыну. Как на любом другом крупном предприятии, на САЯНАЛе есть свои семейные династии: Янушкайтис-Соловьевы, Ротарь-Сапрыкины, Бажины, Веремеенко, Романовские...

Всего на заводе работает около 700 специалистов.

САЯНАЛ стал кузницей кадров. Если первые работники саянского фольгопрокатного предприятия осваивали секреты мастерства в Европе, то теперь в Саяногорск едут желающие со всего мира обучиться «огненным» профессиям. Например, из Индии, Ирана...

Приоритетным направлением здесь остается забота о человеке: круглосуточно работают столовая и буфет, сотрудники ежегодно проходят медосмотр в медицинском центре РУСАЛа. По рекомендациям докторов каждый имеет возможность отдохнуть и поправить свое здоровье в санаториях-профилакториях. В социальный пакет работников САЯНАЛа входят и детские путевки в летние лагеря.

Молодежный совет устраивает соревнования по ловле рыбы и авто-квесты, организует туристические слеты, зимой проводит состязания по хоккею на валенках и «зимние забавы» для детей сотрудников. Проявляет активность совет ветеранов.

Особое место занимает на САЯНАЛе благотворительность. Руководство предприятия понимает, насколько важно поддержать не только металлургов, но и жителей Саяногорска. Вот почему немалые средства вкладываются в социальную сферу города.

С юбилеем, САЯНАЛ! С праздником вас, саянальцы!

По материалам альбома «САЯНАЛ на гребне времени»

Гости из Германии прибыли в Хакасию на международный семинар «Эффективный диалог граждан и власти», который прошел в Минусинске. Они привезли с собой богатый багаж интересных идей, с успехом воплощенных в жизнь в их стране.

Смотрим на все «Глазами граждан»

Немецкие ученые разложили по полочкам собственную методику взаимодействия власти и общества



В качестве главного аспекта методики вовлечения граждан в диалог с властью по решению социальных проблем и развитию территорий немецкие «ученые мужи» предлагают организацию выставки в формате «Глазами граждан». Они на практике выявили и просчитали, что такие выставки работают на результат, при котором частная инициатива или дельная мысль любого гражданина органично вписывается в планы тех или иных преобразований на местах.

Немцы - народ пунктуальный и организованный, поэтому свою методику они написали пошагово. Достижение конечной цели проекта эффективного взаимодействия власти и общества - в десяти шагах от начала воплощения этой идеи. Участники семинара протоптали их вместе с немцами за два дня. К финишу пришли с патристическим настроением: хорошие идеи - в массы!

Что за идеи и «с чем их едят»?

Для начала нужно и должно озвучить: семинар состоялся в культурно-развлекательном центре «Ровесник», а Минусинск стал первой площадкой для обмена опытом с Германией по вопросам местного самоуправления. И второй момент: здесь собрались представители общественности и государственных органов юга Красноярского края и Хакасии.

Заправляла «процессом» делегация общественной организации «Германо-российский форум», а самыми видными ее представителями стали Биргит Беем, Николас Бах - научные руководитель и сотрудник института менеджмента по сотрудничеству и междисциплинарным исследованиям города Берлин и Маркус Пристерат из Министрства внутренних дел. К слову сказать, это министерство наделено совершенно иными статусом и полномочиями, нежели у нас, русских. У немцев оно создано и работает в качестве Союза для демократии и толерантности и не имеет никакого отношения к людям в полицейской форме и при погонах. Вот такое интересное отличие...

В качестве лирического отступления стоит оговориться: гостей из Германии можно было на раз-два «вычислить» среди всех участников форума. В зале «Ровесника», мягко говоря, было достаточно прохладно, поэтому большинство «наших» предпочли накинуть на плечи кое-что из верхнего гардероба. Представители немецкой делегации не изменили общенациональной привычке: держать холодным не только разум, но и нос. Тоже интересное отличие...

Однако ближе к делу, началом которого послужило открытие семинара, где первое слово взял Алексей Меншиков - председатель Совета гражданской ассамблеи Красноярского края:

- Цель нынешнего форума - улучшение качества жизни граждан посредством тесного взаимодействия с местной властью, которая должна быть максимально открытой и доступной для общения с людьми. При этом каждый человек может понять и почувствовать: он вправе влиять на решения, принимаемые во благо развития и процветания его города или поселка.

Затем было озвучено, что население Хакасии не испытывает острого дефицита в открытом общении с республиканскими ветвями власти, равно как и с органами местного самоуправления в отдельных муниципалитетах. Однако учиться всегда пригодится, поэтому опыт Германии в этом плане будет далеко не лишним. Итак, что нам предложили немцы? Одним словом, как у них граждане влияют на социальное самочувствие общества и развитие их квартала, города, любого населенного пункта?

Для этого практически повсеместно работают выставки в формате «Глазами граждан». В самом начале определяются организаторы, которые вычленили проблему отдельной территории. Практика показала: в центре внимания жителей Германии оказались темы: отток жителей, снос зданий, загрязнение окружающей среды, большие потоки туристов и даже проблема проституции в отдельном взятом городском квартале. Затем организаторы выставки становятся инициаторами диалога между жителями, например, городского квартала, где озвучиваются, сталкиваются и проговариваются различные мнения и взгляды на решение той или иной проблемы. Самые меткие цитаты из интервью с людьми, а также интересные идеи и предложения по решению проблемы фиксируются на выставочных постерах при обязательном наличии портретной галереи участников интервью. В конечном итоге

выставка «Глазами граждан» становится наглядным информационным полем для начала дальнейших дискуссий и поисков совместных решений и выхода из сложившейся ситуации. В диалог втягиваются не только жители данного проблемного квартала, но и представители местной власти. При этом выставка является для них организационным центром, своеобразным штабом. Обобщенные выводы по решению проблемных вопросов выливается в гражданскую экспертизу и становится руководством к действию для местной власти.

Организация и вся работа выставки - это полное отрицание всяческих стихийных бунтов или сверхэмоциональных демонстраций своих взглядов и мнений. Никакой «революции», недовольств, поисков виновных или выяснений отношений. Понимаете, к чему именно на этом заостряется внимание? ТАК - это у них. У нас ЭТО несколько иначе, потому что в поиске выхода из любой проблемы мы обязательно будем искать того крайнего, по вине которого она возникла. Так что стоит поучиться у немцев их терпимости и терпению, умению цивилизованно и даже приятно решать общие проблемы при обязательном участии уважающего мнения друг друга тандема - власть и общество.

Мы тоже

«не лыком шиты»

Проект немецкой делегации по организации эффективного взаимодействия граждан и власти, безусловно, хорош. При его обсуждении участники семинара пришли к выводу: перед муниципалитетами разных стран стоят, по сути, схожие проблемы: улучшение качества жизни граждан, снижение социальной напряженности, открытый диалог власти и народа. Не исключено, что представленная немецкой делегацией методика найдет свое применение и на территории нашей республики. По крайней мере, немцы предложили нам хороший вариант

по выстраиванию и результативности такого диалога.

Взамен они взяли на заметку методы взаимодействия власти и общества на территории нашей республики. Судя по реакции немецкой делегации, по приезду на родину они примутся за организацию ТОСов и Обществанных палат, которые как раз строятся и работают в единой связке: местная власть и граждане. Показательным в этом плане является Саяногорск с его развитой системой и политикой подобного тесного и очень эффективного взаимодействия. Наш город неоднократно прозвучал и остался на слуху у немецкой делегации как пример самодостаточного муниципалитета, развивающегося с учетом интересов и социальных потребностей граждан.

О практике взаимодействия органов власти и гражданского сообщества рассказала Глава города Минусинска Наталья Федотова, исполняющая обязанности министра национальной и территориальной политики Республики Хакасия Дмитрий Тодышев. От имени Главы Хакасии Виктора Зимина выступил его заместитель Владимир Крафт. Он озвучил главную мысль, положенную в основу проведения семинара именно по такой тематике: «Эффективный диалог граждан и власти»:

- Инициатива граждан - это ветер, наполняющий паруса государства, а власть выступает в роли рулевого. Но когда ветра нет, власть превращается из рулевого в гребца и вынуждена разгребать все проблемы самостоятельно. Нынешнее мероприятие - наглядное доказательство тому, как важно делать это вместе. Хорошо, когда граждане выступают инициаторами, а власть поддерживает их инициативу морально и материально. Благодаря таким взаимоотношениям жизнь становится интересной, а любая территория - комфортной для проживания.

Немецкая делегация уехала, а мы остались, чтобы продолжать строить жизнь своего города, села, республики. При этом совсем не лишним будет помнить и знать: с нами поделились опытом, который вполне может пригодиться нам сегодня, потому что мы должны думать, каким будет наше завтра.

Мне, участнице этого семинара от Саяногорска и заместителю председателя ТОС «Енисей», методика немцев пришлась по душе. Считаю ее приемлемой для нашего островка общественного самоуправления, поэтому буду предлагать этот опыт для решения проблемы нехватки парковочных мест на территории нашего ТОСа.

Людия ШИМАНОВА

Новости республики

Предложениями заинтересовалась Москва

Обратить внимание на развитие Сибири - с таким предложением выступил Глава Хакасии на заседании Правительства России в Москве.

Федеральные чиновники обсудили стратегию развития Сибири до 2020 года, и доклад Виктора Зимина стал одним из ключевых моментов совещания. Руководитель Хакасии как председатель межрегиональной ассоциации «Сибирское соглашение» выразил мнение своих коллег. Он предложил создать за счет госрезервов Фонд развития Сибири - для развития различных агломераций. Инвестиции помогут открыть новые производства, дать работу людям и остановить отток специалистов в европейскую часть России. Как подчеркнул Виктор Зимин, Фонд станет реальной поддержкой сибирских регионов, которые уже сейчас испытывают трудности в связи с наступающим мировым кризисом. Причем проект сначала предлагается апробировать в Хакасии, а затем уже использовать этот опыт в других субъектах.

Виктор Зимин выразил заинтересованность в поддержке такого инструмента, как выплата «живых денег» жителям малых сел за содержание коров - по 500 рублей в месяц за корову. Если бы такой же объем расходов взял на себя федеральный бюджет, экономический и социальный эффект удвоился бы существенно увеличить. Дмитрий Медведев пообещал подумать над этим предложением.

Заинтересованность Председателя Правительства России вызвала и республиканская программа предоставления бесплатных земельных участков для молодежи и востребованных специалистов.

Регионам нужны инвесторы

В целях выполнения майских Указов Президента России, регионам с современной структурой экономики, к которым относится и Республика Хакасия, необходима финансовая поддержка федерального центра.

Это связано с тем, что наш регион в числе других наиболее чувствительно реагирует на негативные изменения на мировых рынках, в результате чего существенно снижаются поступления от налога на прибыль. Об этом заявил полномочный представитель Президента Российской Федерации в Сибирском федеральном округе Виктор Толоконский, который провел в Томске совещание на тему сбалансированности бюджета в целях выполнения Указов Президента от 7 мая 2012 года.

Одна из важнейших и наиболее затратных задач, по мнению полпреда, обеспечение роста заработной платы в бюджетной сфере до уровня средней по региону. Второй блок задач, обсуждавшийся на совещании, - обеспечение детей местами в дошкольных образовательных учреждениях.

Глава Хакасии Виктор Зимин по этому поводу неоднократно заявлял:

- Закрывать вопрос с нехваткой мест в детских садах необходимо ранее указанного руководителем государства срока - уже в 2015 году.

Помочь в этом может льготный кредит на строительство детских садов в размере 51 млн рублей, который Минфин России готов дать Хакасии уже в этом году.

Взмах кисти дарит зрителю шедевры

Незабываемые мгновения позволяет испытать передвижная выставка
Заслуженного художника России Григория Краснова

Спешу к яркому островку искусства - художественной школе «Колорит». Сегодня здесь знаковое событие для творческого бомонда Саяногорска – открытие выставки «Духовность, традиции, современность». Городская суэта остается за порогом школы. Еще шаг, и я растворяюсь в замечательных картинах художника: летописи истории Хакасии, сочных натюрмортов и необыкновенных пейзажах.

Всякого талантливого человека не может оставить равнодушным многовековая судьба земли бескрайних степей, целебных озер, чистых рек, изумрудной тайги и величественных гор. В 70-е годы прошлого века Григорий Краснов обращается к ее историко-культурным традициям. Просторы республики считаются археологической Меккой. Создавая картины на темы жизни и этнографии народов Хакасии, Григорий Степанович вошел в группу художников, направление творчества которых получило определение «сибирский неомифологизм».

Каждое полотно мастера – это жизнь от ее сотворения до дня сегодняшнего. Картины

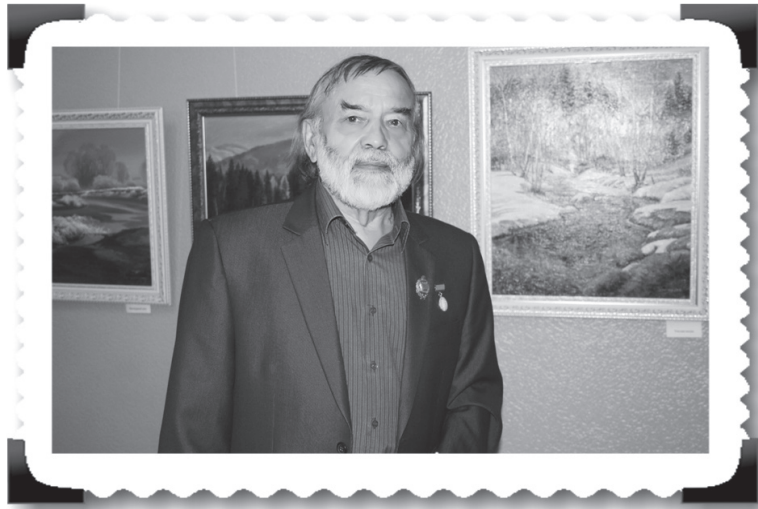

Большой мастер художественного ремесла

«Энергетический прорыв», «Воин», «У белых юрт», «Прыжок зверя», словно ниточки времени, уносят зрителя в далекое прошлое, без которого нет настоящего и будущего. Медленно двигаясь от одного холста к другому, ловлю себя на мысли: фантазия Краснова захватывает и увлекает в сюжет произведения. Расшифровывая мастерски переплетенные художником линии, знаки, фигуры, камни, буйство теней и вспышки стихий, невольно

становлюсь участником изобретенных событий.

Кроме философских композиций на выставке представлены великолепные натюрморты и завораживающие пейзажи. Глядя на снежные шапки елей, порожистые реки, огненные жарки, молочный туман над Красноярским морем, хочется шагнуть в картину и раствориться в красоте природы. В этом и заключена сила полотен Григория Краснова, которые заставляют фантазировать, думать и искренне восхищаться.

Страницы его судьбы

Будущий художник вырос в глухой уральской деревеньке в 12 дворов. С детства мечтал научиться рисовать.

- Как-то из Свердловска к нам приехал мальчик, который учился в художественной школе, - вспоминает Григорий Степанович. - Я с жадностью ловил каждое его слово!

Перед армией Григорий посетил родную деревню, к тому времени уже заброшенную. Пробрался в родительский дом, в котором царил разуха. Дорогие сердцу стены навеяли одно воспоминание за другим. За подоконником он обнаружил свои первые рисунки.

- Боже, с какой ностальгией я разглядывал их! - окунается в прошлое художник.

Потом наступили армейские будни. Их скрасили занятия в офицерской изостудии. Краснов убежал в самоволку, не страшась наказания, лишь бы с головой окунуться в увлекательный мир искусства. Любовь к творчеству предопределила выбор будущей специальности. Григорий поступил в Омский педагогический институт на художественно-графический факультет. Его преподавателями стали мастера с большой буквы. Они дали способному студенту прочную основу художественных знаний.

Красный диплом позволил выбрать место работы в Красноярске. До сих пор многие книги советских времен, выпущенные Красноярским книжным издательством, хранят графические рисунки художника-оформителя Григория Краснова.

Вскоре судьба забросила его в Ачинск. Там в педагогическом училище он преподавал методику рисунка, а в ДК «Ильич» вел изостудию. Будучи депутатом, помог в создании городской детской художественной школы и выставочного зала.

В 1971-ом приехал в Абакан с миссией организовать Союз художников Хакасии и стал его первым председателем. Два года назад, к своему 70-летию, Григорий Краснов получил звание «Заслуженный художник России».

Большой мастер художественного ремесла и ныне создает шедевры в столице Хакасии. В творческой среде республики он принадлежит к старшему поколению художников, среди которых имеет самый большой стаж - более 30 лет - в составе Союза художников страны.

Мнения

- Рассматриваю каждый мазок на картинах Григория Краснова, - делится впечатлениями руководитель образцовой студии «Вернисаж» Людмила Чечурова. - У него есть чему поучиться, что перенять. Его работы восхищают и дарят прекрасное настроение.

- Замечательно, что Саяногорск удостоен подобной выставки, - отмечает член Союза художников России Валентина Имайкина. - Горожане должны найти время для ее посещения. Интересными произведениями Григория Степановича можно не только любоваться, но и размышлять над ними. В его работах сливаются воедино душа и чистота помыслов.

События развернулись в исторической «крепости» - городском краеведческом музее. Команде из 20-ти ребятишек необходимо было выдержать физические и интеллектуальные испытания, чтобы выиграть ключи и получить сокровища Форта.

В выставочном зале музея гостей встречают наряженная Катюша, Проводник и Саяна Музеевна - хранительница исторических экспонатов. Многочисленные улыбки и азарт от предвкушения чего-то необычного создают удивительную атмосферу праздника, старт которому дает веселая музыка.

Первое серьезное испытание для ребят проходит в зале «Древности». Их задача сопоставить лежащие на столе древние предметы с современными. Команда с честью справляется с заданием, но для того чтобы

День рождения в музее

Свое десятилетие ученица школы №2 Катя Шуляк
отметила с друзьями по правилам популярной
приключенческой игры «Форт Боярд»

получить ключ у Саяны Музеевны, дети должны слепить из соленого теста точную копию «Майнской Венеры», которая занимает почетное место среди сокровищ музея.

- В зоне затопления Майнской ГЭС недалеко от устья реки Уй была открыта новая палеолитическая стоянка, - увлеченно рассказывает Проводник. - Во время спасательных раскопок на глубине около четырех метров археологи обнаружили остатки очага и антропоморфную статуэтку из обожженной глины. Как потом оказалось, это одно из древнейших керамических изделий,

возраст которого насчитывает 16 тысяч лет.

Ребятишки с удовольствием перевоплощаются в древних мастеров, и вскоре на столе красуется более десятка палеолитических Венер.

Следующий этап игры проходит в зале «Боевой славы», где ребята узнают интересные факты из военной биографии нашего земляка, Героя Советского Союза Геннадия Гордолова. Высокое звание командир десантного отряда получил за успешное проведение операции по форсированию Днепра 15 октября 1943 года. Подобное «задание» получает и команда во главе с Катюшей: два человека с помощью выдуваемого из легких воздуха должны переправить бумажный корабль на другую сторону емкости с водой. В это время с обеих сторон «противники» дуют и мешают переправе. Задание выполнено, но нет заветного ключа. Чтобы найти его, надо разгадать загадку, написанную на листе, из которого сделан кораблик. Попробуй, догадайся! Наконец ключ обнаружен на деревянном чемодане времен Великой Отечественной войны, а ребята, подгоняемая азартом, стремятся дальше в поисках приключений.

- Ребятки, сегодня вы пользуетесь компьютером, чтобы напечатать текст. Как вы думаете, а что для этого использовали раньше?

- Факс, - серьезно предполагает мальчика, чем смешит собравшихся.

- Машинная революция в 70-е годы XIX века затронула даже такую далекую от техники область как письмо, - увлекает ведущая историческими фактами детей. - Испокон веков человек пользовался для начертания письменных знаков только рукой. Но с изобретением пишущей машинки он поручил эту операцию механизму...

На столе стоит чернильница, рядом перо и печатная машинка. Перед детьми непростая задача - написать пером поздравления и пожелания Катюше. Ура! Они справляются с испытанием, и очередной ключ в копилке команды.

В поисках главных сокровищ - подарков для виновницы торжества - дети узнают о значении



Долгожданный подарок

Ноу-хау

подзора - «юбки» для кровати, любят пейзажами Надежды Максак, гордятся земляком и великим спортсменом Иваном Ярыгиным, посещают хакасскую юрту... На каждом этапе игры

сотрудники музея не просто рассказывают об истории родного края и его замечательных людях, но и устраивают очередные испытания. Собравшиеся в них ключи приводят искателей клада к большому барабану, внутрь которого высы-

паются конфеты. Одна из них - разгадка места расположения сокровищ. Им становится огромный деревянный сундук, в котором Катя со своими помощниками нашла долгожданную гитару и красивых кукол. Девчушка ликует от восторга!

Пока ребята проходят испытания, взрослые незаметно накрывают огромный стол - очередной сюрприз для друзей именинницы. А большой торт со свечами становится апогеем праздника...

Взгляд родителей

- Смотрю на детей - у них от счастья светятся глаза! После нескольких испытаний сын подбежал ко мне и говорит: мое день рождения будем праздновать только в музее, - рассказывает мама Саши Юлия Карабан. - Идея хороша и тем, что ребята на свой праздник могут пригласить побольше друзей, так как многим это сделать не позволяют маленькие квартиры.

- Совмещение познавательных и развлекательных моментов в шоу - прекрасная задумка организаторов, - считает Ирина Сулейманова. - Дети с удовольствием проходили все этапы испытаний, от души смеялись и радовались очередной победе в конкурсах, а это самое главное.

- Кафе и другие традиционные места празднования дня рождения ребенка уже поднадоели, - делится папа Кати Альберт Шуляк. - Поэтому мы с удовольствием согласились принять участие в новом проекте. ®

На мероприятиях побывала Лариса ПРОХОРОВА

Медицинское просвещение студентов

- Здоровье, которым обычно пренебрегают в юном возрасте, в зрелости превращается в труднодостижимую мечту, - считает кандидат медицинских наук, врач-кардиолог, врач-терапевт высшей квалификационной категории, доцент Саяно-Шушенского филиала Сибирского Федерального университета (СШФ СФУ) Андрей Закутский.



Среди предков Андрея Закутского были знаменитые врачи, такие как участник Крымской войны, генерал-майор (действительный статский советник) Иван Георгиевич Светозаров и полковник (коллежский советник) Михаил Михайлович Рукин, а также немало педагогов. Поэтому любовь к преподаванию «пустила корни» в его генах.

- Обучить человека сызмальства проще, чем потом ломать его устои, - уверен Андрей Владимирович. - Однажды я подумал, а почему бы не передать свои знания по спасению жизни молодому поколению? С этой мыслью пришел к директору Саяно-Шушенского филиала СФУ Елене Затеевой. Она - кандидат технических наук, очень прогрессивный человек, стремящийся

к новаторству, организовала во вверенном ей вузе медицинский кабинет, а для меня учредила должность - врач-терапевт высшей категории.

Так началась моя интенсивная медицинская и преподавательская работа со студентами университета. Дважды в неделю встречаюсь с учащимися бакалавриата на занятиях «Безопасность жизнедеятельности» (БЖД). Учу их, как медицинскими методами можно уберечь себя и своих близких от бед,

которые несут различные травмы и заболевания. Обучение проводится на специальном тренажере-манекене и основывается на ситуационных задачах, которые будущие энергетики обязаны решать оперативно.

- Легко даются студентам практические уроки?

- Они молодцы! Активно участвуют в обсуждении материала. Я выслушиваю их мнения, а затем, если того требуют обстоятельства, исправляю ответы и объясняю правильное решение.

Скоро в типографии вуза выйдут три подготовленных мной учебно-методических пособия. Они предназначены для обучения студентов азам медицины, но могут применяться и для занятий на производстве. Словом, полезны всем, кто интересуется своим здоровьем и желает его сберечь. Одно из пособий посвящено самообследованию, которое, в отличие от самолечения, - очень нужная область знаний. При подготовке этой публикации я опирался на наблюдения великих клиницистов: русского врача - Захарьина и английского - Гада.

Второе пособие о проблемах производственного травматизма. Зачастую травмы происходят по причине человеческой безалаберности - невыполнения правил техники безопасности и неосве-

домленности о возможных последствиях. В пособии немало разных «страшилок». Они весьма полезны. Будущие и состоявшиеся специалисты должны знать цену пренебрежения нормами личной безопасности.

- Третье пособие, конечно же, о правилах оказания первой помощи при чрезвычайных ситуациях.

- Вы угадали. А потому как мы готовим энергетиков, предпочтение отдано оказанию первой помощи при поражении электрическим током. В пособии будут опубликованы общепринятые в реаниматологии точки зрения. Их дополняют мои личные наработки, которые имели место за время 15-летней врачебной практики в области неотложной медицины.

Работники любого предприятия должны иметь не только специальную подготовку, но и обладать определенной культурой работы. Во всем цивилизованном мире медицинское просвещение признано основополагающим в любой профессии. Потому эти знания широко пропагандируются в нашем вузе. Кроме того, в нашем медицинском кабинете оказывается квалифицированная медицинская помощь студентам и сотрудникам учебного заведения и своевременно проводится прививочная кампания.

Нововведения на СШ ГЭС

- Медицина никогда не являлась ремеслом в чистом виде. Она в большей степени - искусство, - рассуждает начальник медицинской службы СШ ГЭС Андрей Закутский.

В конце 2010 года Андрей Владимирович обратился к директору Саяно-Шушенской ГЭС Валерию Кяри с предложением организовать на станции медицинскую службу.

- Обдумав все нюансы, Валерий Артурович поддержал мою идею, - рассказывает Андрей Владимирович. - Будучи превосходным инженером-гидроэнергетиком, он широко эрудирован и без труда вник в сложные вопросы организации здравоохранения на станции. А сейчас решает их с мастерством, которое не часто встретишь даже у маститых главных врачей. Поддержка директора фактически дала жизнь новому структурному подразделению филиала ОАО «РусГидро» - «Саяно-Шушенская ГЭС имени

П.С. Непорожного» - медпункту. Я как его руководитель непосредственно подчиняюсь заместителю директора по общим вопросам и хозяйственному обеспечению Николаю Финашкину. Он очень грамотный, корректный специалист и интеллигентный руководитель. Прекрасно помогает в решении сложных организационных проблем, уважительно относится к подчиненным. Для медиков станции созданы все условия, чтобы плодотворно работать. Во главу угла нашей деятельности мы ставим профилактику заболеваний. Это направление на современном уровне предполагает не только пропаганду здорового образа жизни и профилактическую вакцинацию, но и точную диагностику. Для этого медпункт оснащен прекрасным оборудованием: записываем и расшифровываем электрокардиограммы, проводим Холтеровское мониторирование ЭКГ и артериального давления, осуществляем экспресс-оценку глюкозы, холестерина и гемоглобина в крови. Занимаемся

профилактической, обучающей деятельностью и оказываем первичную медицинскую помощь по терапии, на что имеет соответствующая лицензия.

До появления медпункта на СШ ГЭС был здравпункт, который до 2010 года являлся частью службы техники безопасности. В тот период там работали прекрасные врачи Галина Забегаева и Михаил Мыглан.

- Сколько сотрудников в штате медпункта?

- Пять. Вместе мы - одна команда. Фельдшер Наталья Трофимова - специалист высшей квалификационной категории, около 28 лет работала хирургической медсестрой в поликлинике поселка Черемушки. Кроме большого опыта, глубоких знаний, у нее прекрасные организаторские способности, которые позволяют доверять ей руководство медпунктом во время моего отсутствия.

Фельдшер Ольга Войцеховская - тоже специалист высшей квалификационной категории. Работала на педиатрическом участке, в инфекционном ка-

бинете поликлиники поселка Черемушки. Это человек-легенда нашего поселка, под ее медицинской опекой выросло несколько поколений детей. Молодежь Черемушек до сих пор ласково называет ее тетей Олей. Она курирует в медпункте вакцинопрофилактику. Прививает работников станции от гриппа, вирусного гепатита В, клещевого энцефалита.

С 2011 года на Майнской ГЭС работает филиал медпункта - кабинет медицинской профилактики. Там трудятся фельдшера Валерия Кит и Александра Жуликова. В их обязанности входят пропаганда здорового образа жизни и тренировки по оказанию доврачебной помощи.

- Как проводится агитация вакцинопрофилактики?

- Оповещаем сотрудников по громкой связи и электронной почте. Вывешиваем объявления, ведем разъяснительную работу.

- По вашей инициативе на Майнской ГЭС организована работа столовой.

- Верно. Ее поддержал директор СШ ГЭС. В настоящее время там оборудована комната приема

пищи для сотрудников, работающих в ночную смену. Мы нашли с Валерием Артуровичем понимание и в вопросе организации предсменных осмотров персонала оперативной службы, бригад крановщиков, которые проводятся на Саяно-Шушенской и Майнской ГЭС, ОРУ-500.

- Андрей Владимирович, при вашей занятости вы находите время для проведения занятий по неотложной помощи в структурных подразделениях станций.

- Это просто необходимо делать. Мы работаем на большом предприятии, где с любым сотрудником в любое время может что-то произойти. Работающие рядом коллеги должны уметь оказать ему доврачебную помощь. Научить их - считаю своей задачей. То, что мы на правильном пути, подтверждает второе место команды сотрудников оперативной службы СШ ГЭС на соревнованиях, организованных ОАО «РусГидро». В вопросах медицинской подготовки они были лучшими. И это неслучайно, потому что уже неоднократно с успехом применяли приобретенные на занятиях знания и навыки на практике.

На Саяно-Шушенской ГЭС прекращены холостые сбросы воды, которые осуществлялись с использованием берегового водосброса.

После того как приточность к створу плотины снизилась до уровня, позволяющего пропускать поступающую воду через работающие агрегаты станции, затворы берегового водосброса были закрыты. В ближайшее время специалисты станции приступят к обследованию сооружения и проведут полный комплекс мероприятий в рамках его подготовки для прохождения осенне-зимнего периода.

Уровень притока в водохранилище Саяно-Шушенской ГЭС в половодный период 2013 года находился выше среднесезонных значений. В мае высокая приточность обеспечивалась активным снеготаянием в горах и по итогам месяца составила 2990 м³/с, что на 7,6% выше

Вода не будет бежать вхолостую

нормы. Анализ гидрологической обстановки и ранняя сработка водохранилища до минимальной отметки (к 21 апреля) в текущем году позволили в период весеннего паводка исключить холостые расходы воды и аккумулировать прибывающие водные ресурсы в водохранилище гидроэлектростанции. В июне приточность постепенно возросла за счет продолжающегося таяния снеготаяния и осадков в верховьях Енисея, к 24 июня достигла максимального значения - 6200 м³/с. Для снижения темпов наполнения водохранилища на СШ ГЭС начались холостые сбросы воды, которые впервые велись с использованием берегового водосброса. По мере снижения приточности к створу плотины объем холостых сбросов снижался, и 17 июля был прекращен пропуск воды через береговую водосброс. В целом же за июнь

приточность составила 4580 м³/с, что на 6% выше нормы, за июль - 2758 м³/с (90% от нормы).

В августе обильные дожди привели к необходимости возобновления холостого сброса воды для сохранения режима работы водохранилища в соответствии с графиком. Аналогичная ситуация сохранялась и в осенний сезон. Например, в сентябре среднее значение притока составило 2374 м³/с, что на 24% выше нормы.

Стоит отметить, что с начала половодного периода по согласованию с системным оператором Единой энергосистемы осуществлялось максимальное использование мощности агрегатов станции для пропуска притока и снижения объема холостых сбросов. Это позволило Саяно-Шушенской ГЭС к настоящему моменту выработать свыше 18 млрд

кВт/ч электроэнергии. Для сравнения: годовая выработка в 2012 году составила 17,94 млрд кВт/ч.

По состоянию на 21 октября приток к створу плотины составляет 1450 м³/с, суммарный пропуск воды через сооружение станции - 1580 м³/с, отметка уровня водохранилища - 536,75 м БС (при уровне максимального наполнения в 2013 году - 538 м). По прогнозам Гидрометцентра России, в последней декаде октября приточность ожидается в пределах 1600-1840 м³/с.

Специалисты станции осуществляют полный комплекс необходимых мероприятий по контролю уровня притока и обеспечению нормального функционирования гидротехнических сооружений СШ ГЭС.

**Материалы подготовила
Лариса ДЕМИНА**

Стоит знать

Свои дела посвящаем тебе, Енисей

Церемонией награждения были подведены итоги республиканского праздника «День Енисея-2013»

Мероприятие состоялось в большом зале Центра культуры имени Семена Кадышева. Его организатором выступил Государственный природный заповедник «Хакасский», а украшениями стали яркие концертные номера. Лирические, задорные и народные песни, посвященные великой реке, звучали под стать Енисею: мощно и раздольно.

Громкие фанфары возвестили об открытии праздника. Кулисы сцены принарядились в осенние пейзажи енисейских просторов. На экране побежали кадры о сибирской реке, сопровождаемые строчками из песен:

- Меж берегов,
где течет Енисей,
Воды несут нас
в историю дней...
- Над Енисеем –
великой рекой
Птицы поют
и - волшебный покой...

Концертную программу песней «От Волги до Енисея» открыла группа «Вариант» из поселка Копьево. «Россея, моя Россея...», - стучались слова в самое сердце. Интересно, услышали ли их юные зрители? Те, от кого будет зависеть будущее страны, красота ее безбрежных просторов, чистота рек и озер.

- Изучая законы природы,



Сплав журналистов-2013

можно научиться ее понимать, а значит, любить и беречь. Сегодня наш праздник посвящен тебе, Енисей-батюшка, - великой реке России и всего мира, - торжественно произнес ведущий и пригласил на сцену заместителя Главы Республики Хакасия Ивана Вагнера.

- Енисей – это не только водная артерия, но и надежный транспортный путь. Это река, на которой стоят две самые мощные в стране и крупнейшие в мире гидроэлектростанции. Сохранить ее для потомков – задача не из легких. Поэтому низкий поклон всем, кто стоит на защите сибирского исполина, привлекает внимание общественности и бизнеса к проблемам реки и пропагандирует экологические знания. Передаю слова бла-

годарности Главы Республики Хакасия Виктора Михайловича Зимина инициаторам нужного и важного праздника: республиканскому отделению Русского географического общества и компании РУСАЛ, - сказал в своем эмоциональном выступлении Иван Эрвинович.

Ему же была доверена почетная обязанность – вручить Благодарственные письма Главы Республики Хакасия тем, кто вносит огромный вклад в дело защиты и сохранения Енисея. Среди награжденных – саяногорцы: руководитель пресс-службы ОАО «РУСАЛ Саяногорск» Владимир Шулекин и бывший начальник отдела по связям с общественностью филиала ОАО «РусГидро» - «Саяно-Шушенская ГЭС имени П.С.

Непорожного» Ирина Жуйкова.

Видеоролик о проведенных мероприятиях, посвященных Дню Енисея, напомнил о том, что и в этом году немало сделано во имя спасения реки. Состоялось более 365 мероприятий, в которых приняли участие свыше 20-ти тысяч человек. За два года официального существования экологического праздника к акциям по защите и очистке берегов Енисея подключились жители не только Хакасии, но и других регионов страны.

В преддверии праздника Государственный комитет по охране объектов животного мира и окружающей среды Республики Хакасия при поддержке республиканского отделения Русского географического общества провел конкурс на лучшее освещение в СМИ и социальных сетях мероприятий по Дню Енисея-2013. Оргкомитет определил победителей в четырех номинациях. В номинации «Лучшее СМИ» победила газета «Черногорский рабочий», в номинациях «Лучший видеоматериал» - корреспондент Первого городского телевидения г.Саяногорска Ольга Городкова, «Лучший авторский репортаж» - журналист газеты «Саянские ведомости» Лариса Прохорова и «Лучший блогер» - Константин Коренев из Абакана.

Жители Красноярского края, Республик Хакасия и Тыва участвовали в конкурсе на лучшую эмблему. Из огромного числа работ жюри выделило 13 номинантов. Победителей определили народное голосование на Интернет-сайте и оргкомитет конкурса. Директор заповедника «Хакасский» Виктор Непомнящий в номинации «Лучшая эмблема праздника» вручил Диплом победителя компании РУСАЛ. Отныне придуманная русаловцами эмблема будет использоваться при проведении различных экологических мероприятий. Посмотреть выставку конкурсных символов участники встречи смогли в фойе большого зала Дворца культуры имени Семена Кадышева.

Особый колорит церемонии награждения придавали танцевальные композиции хореографического ансамбля «Фантазия» и образцовые студии танца «Ынархас», а также песни в исполнении квартета «Вариант».

Бесспорно, бережное отношение к природе родного края стало еще одной доброй сибирской традицией. Не даром, путешествуя по нашему суровому краю, Антон Чехов написал: «А здесь смотри - и ширь, и гладь, и Божья благодать! От Енисея удалюю несет, народ серьезный здесь живет. Сибирь он будет поднимать, о светлом будущем мечтать».

Лариса БОРОДИНА

Металлурги

Учатся по Президентской программе

Менеджер группы управления ремонтами дирекции обеспечения производства Саяногорского алюминиевого завода Антон Андерсон и оператор АППА Василий Савин приступили к повышению квалификации в Сибирском федеральном университете, в Красноярске.

Еще четверо саяногорских металлургов обучаются в Уральском федеральном университете, в Екатеринбурге, по Президентской программе повышения квалификации инженерных кадров «Совершенствование профессионального мастерства специалистов литейного производства».

Компания РУСАЛ считает обучение специалистов первостепенной задачей для успешного развития бизнеса. По итогам обучения завод получит технологий с новыми систематизированными навыками и знанием лучших практик, которыми они могут поделиться со своими коллегами.

Профорентация

Я б в рабочие пошел...

Представители десяти учебных заведений начального, среднего и дополнительного профессионального образования Хакасии встретились на ярмарке учебных мест со школьниками и студентами Саяногорского политехнического техникума.

Инициаторы и организаторы ярмарки - Центр занятости населения и городской отдел образования на базе политехникума создали условия для профессионального самоопределения и профессиональной ориентации учащихся и студентов, демонстрации спектра обучающих услуг и квалификаций, предоставляемых профессиональными образовательными организациями. По обращениям участников ярмарки было проведено профориентационное тестирование. По итогам опроса наибольшее количество положительных отзывов у них получили Саяно-Шушенский филиал «СФУ п.Черемушки» и Саяногорский политехнический техникум.

Людмила ДИРГЕЛАС,
начальник профотдела ЦЗН

Викторина

Поближе узнать именинника

Эту возможность накануне 38-летия Саяногорска предоставляют своим читателям и жителям города коллектив редакции газеты «Саянские ведомости» и сотрудники Центральной городской библиотеки.

Ознакомьтесь и ответьте на вопросы представленной викторины до 1 ноября. Правильными ответами вы докажете, что являетесь настоящими жителями своего города, о котором знаете практически все. За это и получите заслуженный приз. Ответы принимаются в приемной редакции «Саянские ведомости» по адресу: Заводской микрорайон, дом 31.

1. Какой предмет найден в окрестностях нашего города и хранится в Государственном Эрмитаже? Каков возраст этой находки?

2. По данным автора первого научного труда «История Сибири» Г.Ф. Миллера, острог именовался хакасами Умай-Тура, потому что находился вблизи скалистой горы Умай-Тайга. Назовите этот острог. В каком году он был поставлен?

3. Назовите дату открытия месторождения медноколчедановых руд.

4. В каком году было первое упоминание о податном населении, проживающем в деревне Означенное?

5. Когда в поселке Означенное появился первый многоквартирный дом? Назовите его адрес.

6. Первое заседание поэтов и литераторов, строителей Саяно-Шушенской ГЭС состоялось в этот замечательный день. Назовите дату и название объединения.

7. Когда вышел первый номер многотиражной газеты строительства Саяно-Шушенской ГЭС «Огни Саян»?

8. 25 декабря 1974 года подписан договор...

9. Когда был открыт в нашем городе первый памятник воинам, павшим на фронтах Великой Отечественной войны?

10. Назовите дату перекрытия Енисея.

11. Кто такой Николай Николаевич Успенский? Как его имя увековечено в нашем городе?

12. Кто стал первым Почетным гражданином города, в каком году?

13. Назовите фамилию первого директора Саянского алюминиевого завода.

14. Этого человека называли «Саяногорский Марселев». Назовите его и расскажите о нем.

15. Этому Герою Советского Союза установлен бюст в поселке Майна. Назовите его и расскажите о нем.

«Знаешь О Жизни?»

Молодежный клуб «Deutsche Junigoren» немецкого культурного фонда (руководитель Жанна Филиппова) объединил студентов Саяногорского политехнического техникума на реализацию межрегионального проекта-тренинга. Они не только ведут здоровый образ жизни, но и пропагандируют его.

На одной из встреч студенты-волонтеры познакомили с проектом воспитанников Саяногорского реабилитационного центра для детей с ограниченными возможностями. Разговор носил неформальный характер. Каждому была дана

возможность свободно высказать свою точку зрения и совместно прожить проблемную ситуацию.

Дети были разделены на группы и прошли пять станций: «Взгляд на жизнь», «С песней по жизни», «Движение – это жизнь», «Жизненное целеполагание» и «Жизнь без риска». На всех обучающих площадках участникам предлагалось пройти испытания и творческие задания, получить информацию, которая расширила бы их представления о том, как сохранить свое здоровье и сделать правильный выбор.

Забыв про свои комплексы, ребята пели, разучивали танцевальные движения, дискутировали о вредных привычках и их последствиях,

Проект-тренинг

мастерили коллаж «Движение – это жизнь!». Глядя на них, трудно было представить, что некоторые дети имеют тяжелые заболевания: глаза их светились от радости, а с лиц не сходила улыбка!

Такое общение обогащает. Умение жить вместе, сострадать ближнему, чувство ответственности – это как раз то, чего не хватает современной молодежи. А для наших воспитанников - это мощный стимул для вовлечения в активную жизнь, приобретения новых друзей и интересов, а главное, почувствовать себя полноценными людьми.

Ольга СТЕПАНОВА,
Людмила ВАСИЛЬЦОВА,
Светлана ФИЛАТОВА,
педагоги Саяногорского
реабилитационного центра

Семейные старты

Победители получили абонементы в ФСК

Восемь семейных команд, представляющих предприятия компании РусГидро: СШ ГЭС, Гидроремонт-ВКК, Ленгидропроект, а также подразделение ведомственной охраны Минэнерго РФ, вышли на арену физкультурно-спортивного комплекса побороться в веселых состязаниях за право называться самой дружной и спортивной семьей.

Корпоративный праздник «Папа, мама, я – дружная семья!» был посвящен 35-летию юбилею со дня пуска первого гидроагрегата Саяно-Шушенской ГЭС. Программа соревнований включала пять конкурсов и эстафет. Каждое задание малыши и их родители выполняли с полной отдачей сил, то вырываясь на



Команда Егор и К

лидирующие позиции, то отдавая преимущество соперникам. В итоге по результатам состязаний победителем стала семья Кондратовых (ведомственная охрана), второе место заработала команда Селютиных (Гидроремонт-ВКК). Непростая ситуация для судейской коллегии сложилась по определению третьего финалиста. Две семьи - Толмачевых и Царевых, представляющие Гидроремонт-ВКК, набрали равное количество очков. Команда Царевых решила уступить третье место своим оппонентам, у которых ребенок младше. Тем самым дружная семья доказала всем, что спортивная борьба должна быть честной.

Победители получили награды, а участники - поощрительные призы. Главным сюрпризом для команд стали бесплатные абонементы на посещение физкультурно-спортивного комплекса.

Короткой строкой

Воспитанница спорткомплекса «Алые паруса», кандидат в мастера спорта Яна Бережная завоевала на первенстве Сибирского федерального Округа серебряную медаль на дистанции 400 метров комплексным плаванием. До звания «Мастер спорта» Яне не хватило всего две секунды. Тренирует спортсменку ее отец - Сергей Бережной.

Воспитаннице Центра детского творчества Екатерине Орловой присвоено звание «Кандидат в мастера спорта России» по дзюдо. Тренер Екатерины - Анатолий Красненков.

Администрация города, комитет по делам молодежи, физической культуре и спорту поздравляют спортсменов и их тренеров с отличными результатами.

Восхождение

Перевал покорился упорным

В Черемушках состоялся старт-забег «Восхождение», посвященный 35-летию пуска первого агрегата СШ ГЭС и 85-летию юбилею ветерана спорта Хакасии Николая Малых.



На старт. Внимание. Марш!

Более 100 участников, среди которых были дети, работники подразделений СШ ГЭС, пенсионеры, спортсмены из городов Хакасии, собрались на заснеженный стадион ФСК. Таких сложных погодных условий, как нынче, в истории этих соревнований не было. Участникам предлагался укороченный вариант трассы, но, к удивлению организаторов, все «восходители» его отвергли, изъявив желание проверить свои силы именно в таких условиях. После финиша многие признались, что значительный снежный покров стал изюминкой восхождения. Одним словом, экстрим...

Соревнования проходили в трех возрастных категориях. В результате в мужской группе «41 год и старше» призерами стали Сергей Кондратьев (охрана СШ ГЭС), Юрий Конобеев (ОАО «Природа») и Сергей Мазурик (СШ ГЭР). У женщин сильнейшими оказались Елена Гончарова (Саяногорск), Валентина Земцова (Черемушки) и Екатерина Щербань (СШ ГЭС, ОС).

В возрастной группе «21-40 лет» среди мужчин вышли победителями Михаил Сорокин (Абаза), Дмитрий Комаров (СШТК) и Михаил Совков (Шушенское). Среди женщин в этой же группе героинями дня судейская коллегия назвала Маргариту Ярных (Красноярск), Анастасию Кравчук (СШ ГЭС ПТС) и Дарью Винокурову (ИП).

В младшей возрастной группе «до 20 лет» среди юношей лучше всех справились с дистанцией Сергей Медведев (школа №1 п. Черемушки), Дмитрий Алимов (Саяногорск) и Евгений Майтаков (Абаза). Среди девушек победу праздновали Алина Ульянова и Ирина Сысоева (школа №1 п. Черемушки), Ксения Сюсина (Шушенское).

Среди семейных команд высокие результаты показали семьи Новицких (Саяногорск), Сысоевых и Медведевых (Черемушки). Самым младшим «восходителем» оказался Рома Сысоев (шесть лет), а самым старшим – саяногорец Петр Морозов (79 лет).

Среди подразделений места распределились следующим образом: призовые места у ВКК (СШ ГЭР) – первое, МЧС и СШТК (второе и третье), на четвертом и пятом - СШФ СФУ и ОС, шестое и седьмое место у СТСУ и ФГУП. Последними пришли к финишу сотрудники СМО.

Татьяна ПАВЛЕНКОВА,
главный судья забега

Ориентировщики

Привезли букет наград

Команда станции туризма и экскурсий «Борус» в очередной раз стала сильнейшей.

Соревнования по спортивному ориентированию, посвященные памяти известного в Красноярском крае ориентировщика Виктора Голодника, который погиб при разработке детского туристического маршрута, проходили в районе села Малая Минуса.

Наши спортсмены в составе 23-х человек достойно прошли все испытания. По итогам соревнований победителями в своих группах стали Татьяна Гасман и Сергей Коростелев. Вторые места заняли Любовь Черноусова и Сергей Бондаренко. Третье - у Валерии Локьяевой и Галины Жидковой. Кроме того, Татьяна Гасман выполнила задания второго взрослого разряда по спортивному ориентированию.

Борусовцам остался завершающий осенний сезон соревнований. Он стартует в поселке Синеворск 27 октября. Желаем удачи!



Все испытания прошли достойно!

Все было по-настоящему

Турслет

С раннего утра на территории школы №8 началась подготовительная работа к традиционному, однодневному туристскому мероприятию для воспитанников с ограниченными возможностями. Одни устанавливали палатки, другие строили препятствия... Чего только не придумали организаторы!

К назначенному времени команды маршем прошли к месту проведения турслета. Сколько выдумки и смекалки приложили классные руководители и ребята, чтобы на переключке ярко и громко звучало название их команды и девиз! Под гимн в небо взметнулся флаг, возвещающий о начале праздника. Директор школы Роза Михайлова дала старт соревнованиям и - началось!

Классные на то и КЛАССНЫЕ, они были со своими воспитанниками рядом и даже пробовали некоторые этапы пройти вместе с командой. В основном все участники справились с заданиями: передвигались по канату со страховкой, преодолевали «болота по кочкам», перебежали по бревну и перепрыгивали препятствия с помощью веревки. Всем очень понравилась командная игра-



Каждый выбрал нужную вещь для похода

эстафета «Выбери нужную вещь для похода». К вечеру, конечно, устали, но интересным мероприятием остались довольны.

Большую организационную работу в подготовке и проведении слета провели учителя физкультуры школы Ирина Гончарова и Ольга Рутковская. Обслуживала соревнования медсестра Наталья Шкуратова. Большое спасибо от ребят и учителей школы директору станции детского и юношеского туризма «Бо-

рус» Виктору Злобову и методисту Елене Меркуловой; судейской бригаде: Сергею Коростелеву, Татьяне Богомоловой, Надежде Черноусовой, Вере Мирюгиной, Александру Манину. Они третий год проводят в нашей школе замечательные спортивные праздники.

Эмилия ЮНГБЛЮД,
учитель русского языка
и литературы
коррекционной
школы-интерната №8

Программа телепередач с 28 октября по 3 ноября

Понедельник 28 октября

Программа центрального телевидения

Первый	Россия	НТВ	РТС	РенТВ	ТВ7	СТС	ТВЦ	ЦЕНТР	Культура
05.00 "Доброе утро". 09.00 Новости. 09.05 Контрольная закупка. 09.35 "Женский журнал". 09.45 "Жить здорово!" (12+) 10.55 Модный приговор. 12.00 Новости. 12.10 "Время обедавать!". 12.50 "Доброго здоровья!" (12+) 13.40 "Истина где-то рядом" (16+) 14.00 Другие новости. 14.25 "Домработница". Т.с.(16+) 15.00 Новости. 15.15 "Самый лучший муж" (16+) 16.10 "В наше время" (12+) 17.00 "Наедине со всеми". (16+) 18.00 Вечерние новости 18.50 "Давай поженемся!" (16+) 19.50 "Пусть говорят" (16+) 21.00 "Время". 21.30 "Сын отца народов". Т.с. (16+). 23.30 "Вечерний Ургант" (16+). 00.00 Ночные новости. 00.10 "Познер" (16+). 01.10 "Голубая лагуна" (12+). 03.15 "Ироничный Дон Кихот" (12+) 04.15 Контрольная закупка	05.00 Утро России. 09.00 "1000 мелочей". 09.45 "О самом главном". 10.30 "Кулагин и партнеры". (12+) 11.00 Вести. 11.30 Местное время. 11.50 Вести. Дежурная часть. 12.00 "ТАЙНЫ СЛЕДСТВИЯ". (12+) 13.00 "Особый случай". (12+) 14.00 Вести. 14.30 Местное время. 14.50 Вести. Дежурная часть. 15.00 "ТАЙНЫ ИНСТИТУТА БЛАГОРОДНЫХ ДЕВИЦ". 16.00 "Семейные обязанности". (12+) 17.00 Вести. 17.10 Местное время. 17.30 "Тайны следствия". (12+) 18.30 "Прямой эфир". (12+) 19.40 Местное время. 20.00 Вести. 20.50 Спокойной ночи, малыши! 21.00 "Пепел". Т.с.(16+) 23.45 "Чужая земля". 01.00 "Девчата".	06.00 "НТВ утром". Первое городское 07.10 "ЧЕТВЕРТАЯ ВЛАСТЬ" 08.35 Т.с. "ВОЗВРАЩЕНИЕ МУХТАРА" (16+). Первое городское 10.00 "ЧЕТВЕРТАЯ ВЛАСТЬ" 10.20 Т.с. "ВОЗВРАЩЕНИЕ МУХТАРА" (16+). 10.55 "До суда" (16+). 11.55 Суд присяжных (16+). 13.00 Сегодня. 13.25 "Суд присяжных" (16+). 14.35 "ДЕЛО ВРАЧЕЙ" (16+). Первое городское 15.30 "ЧЕТВЕРТАЯ ВЛАСТЬ" Сегодня. 16.00 "Прокурорская проверка" (16+). 17.40 "Говорим и показываем". (16+). Первое городское 18.30 "ПЕРВЫЕ НОВОСТИ" 19.00 Сегодня. 19.30 Т.с. "ПАСЕЧНИК" (16+). 21.25 Т.с. «КАРПОВ» (16+). Первое городское 23.15 "ПЕРВЫЕ НОВОСТИ" 23.35 "СЛЕД САЛАМАНДРЫ" (16+). 01.40 "Лучший город Земли" (12+). 02.40 Дикий мир (0+).	06:05 «Мультимир» 6+ 07:00 РТС «Бум» 16+ 07:30 РТС «Территория 02» 16+ 07:40 РТС «Хакасия рулит» 16+ 08:00 «Хочу знать!» 16+ 08:25 «Порядок действий» 16+ 08:50 «Час суда» 16+ 09:35 «Покоренный космос» 16+ 10:20 Х/ф «И это все о нем» 16+ 11:35 «Мультимир» 6+ 12:15 «Татьянин день» 16+ 13:00 РТС «Новости» 16+ 13:10 «Территория призраков» 16+ 14:00 «Виртуозы» 16+ 14:50 «Марш Турецкого» 16+ 15:35 М/Ф «Школа вампиров» 12+ 16:00 РТС «Новости» 16+ 16:10 «Аврора» 16+ 17:35 «Холостяк Гари» 16+ 18:00 «Человек и время» 16+ 18:45 «Мыслить как преступник» 16+ 19:30 РТС «Новости» 16+ 20:00 РТС «Резонанс» 16+ 20:30 «Доказательство вины» 16+ 21:10 Х/ф «Лучшая жизнь» 16+ 23:00 РТС «Новости» 16+ 23:30 Х/ф «Большие гонки» 16+ 01:00 «Мистическая гибель звезд» 16+ 01:50 Музыка на РТС	05.00 Не ври мне! 16+. 06.00 "Том и Джерри" 6+. 06.30 Званный ужин. 16+. 07.30 "СЛЕДАКИ". 16+. 08.00 "Экстренный вызов". 16+. 08.30 Новости "24". 16+. 09.00 "Господство машин". 16+. 12.00 "Экстренный вызов". 16+. 12.30 Новости "24". 16+. 13.00 Званный ужин. 16+. 14.00 "Семейные драмы". 16+. 15.00 "Семейные драмы". 16+. 16.00 Не ври мне! 16+. 17.00 Не ври мне! 16+. 18.00 "ВЕРНОЕ СРЕДСТВО". 16+. 19.00 "ПЕРВЫЕ НОВОСТИ" 19.30 "БЕЗ СРОКА ДАВНОСТИ". 16+. 20.30 "Военная тайна" 16+. 22.30 "Живая тема". 16+. 23.30 Новости "24". 16+. 23.50 "Экстренный вызов". 16+. 00.10 "ПОБЕГ ИЗ ШОУШЕНКА" 16+.	07.00 «Саквояж» (16+) 07.25 «АВТОРЕЙТИНГ» (16+) 08.00 Т.с. «6 кадров» (16+) 09.00 «Саквояж» (16+) 09.25 «АВТОРЕЙТИНГ» (16+) 10.00 «МОЛОДЕЖКА» (16+) 11.00 Х/ф «ВАН ХЕЛЬСИНГ» (16+) 13.25 Т.с. «6 кадров» (16+) 13.35 Т.с. «ДАЕШЬ МОЛОДЕЖЬ!» (16+) 14.00 Т.с. «ВОРОНИНЫ» (16+) 16.00 Т.с. «ДАЕШЬ МОЛОДЕЖЬ!» (16+) 17.00 Т.с. «ВОРОНИНЫ» (16+) 18.00 «ДВА ОТЦА И ДВА СЫНА» (16+) 18.30 «ВОСЬМИДЕСЯТЫЕ» (16+) 19.30 «ДВА ОТЦА И ДВА СЫНА» (16+) 20.00 «МОЛОДЕЖКА» (16+) 21.00 Nota Bene (16+) 21.30 «Выход есть» (16+) 22.00 Х/ф «ДРЯНЫЕ ДЕВЧОНКИ» (16+) 23.50 Т.с. «6 кадров» (16+) 00.00 Nota Bene (16+) 00.30 КИНО В ДЕТАЛЯХ (16+) 01.30 Т.с. «ВОРОНИНЫ»	06.00 "Настроение". 08.30 "Это случилось в милиции". (12+) 10.10 "Зоя Федорова". (16+) 11.10 Петровка, 38 (16+) 11.30 События. 11.50 "Постскриптум" (16+) 12.55 "В центре событий" (16+) 13.55 "Хищники". (6+). 14.30 События. 14.50 Петровка, 38 (16+) 15.10 Городское собрание (12+) 16.05 "Сержант милиции". (12+) 17.30 События. 17.50 "Турвирус". (16+) 18.25 "Право голоса".(16+) 19.30 Город новостей. 19.45 "Мамочки". (16+) 21.45 Петровка, 38 (16+) 22.00 События. 22.20 "МИСТЕР МОНК. ДЕФЕКТИВНЫЙ ДЕТЕКТИВ". (12+) 23.15 "Битва на овощебазе" (16+) 00.05 События. 00.30 "Футбольный центр". 01.00 "Мозговой штурм" (12+) 01.30 "Лучший друг моего мужа". (16+) 03.35 "ИНСПЕКТОР ЛЬЮИС". (12+) 05.25 Линия защиты (16+)	07.00 "Евроныс" 10.00 Новости культуры. 10.15 "Наблюдатель". 11.15 "ПЕРРИ МЭЙСОН". 12.10 "Мстерские голландцы". 12.20 "Вавилонская башня". 13.15 "Линия жизни". 14.10 "Белая гвардия". 14.55 "Ефим Учитель. Больше, чем кино". 15.40 Новости культуры. 15.50 "Воскресение". 19.05 "Новая Россия". 19.30 Новости культуры. 19.45 Главная роль. 20.00 "Сати. Нескучная классика...". 20.40 "Викинги". 21.35 "Острова". 22.15 "Тем временем" 23.00 "Сцены из жизни". 23.30 Новости культуры. 23.50 "Кинескоп" 00.30 "Вслух". 01.15 "И оглянулся я на дела мои..." 01.40 "ПЕРРИ МЭЙСОН" 02.30 Концерт для альта с оркестром.		

В ПРОГРАММЕ ВОЗМОЖНЫ ИЗМЕНЕНИЯ, НЕ ЗАВИСЯЩИЕ ОТ РЕДАКЦИИ ГАЗЕТЫ

Программа кабельного телевидения

Русский иллюзион	Россия 2	Звезда	Домашний	Перец	Пятый канал	ТВ3	ТНТ
04:10 Зависть богов 16+ 06:25 Кавказская рулетка 16+ 07:45 Ирония удачи. 16+ 08:30 Ирония удачи. 16+ 09:15 Греческие каникулы 16+ 10:45 Диагноз любовь 16+ 12:10 Не скажу 16+ 14:00 Дастиш фантастиш 16+ 15:25 Кипяток 16+ 17:15 Высота 89 16+ 19:05 Невинные создания 6+ 20:25 Марс 12+ 22:10 Жара 16+ 23:50 Исчезнувшие. 16+ 00:50 Мастер Востока 16+ 02:15 1814 12+ 14:00 Вчера, сегодня, завтра 12+ 16:05 Поп 16+ 18:20 Голубая сталь 16+ 20:05 Когда я был певцом 12+ 22:00 Вчера, сегодня, завтра 12+ 00:05 Поп 16+ 02:20 Голубая сталь 16+ 04:05 Когда я был певцом 12+ 06:00 Вчера, сегодня, завтра 12+ 08:05 Поп 16+ 10:20 Голубая сталь 16+ 12:05 Когда я был певцом 12+	09.00 "Законы природы" 09.35 "Моя рыбалка" 10.05 "Диалоги о рыбалке" 10.30 "Страна спортивная" 11.00 ПАНОРАМА 13.25 "Угрозы современного мира". 14.25 "Наука 06.0" 15.30 "Моя планета" 16.00 БОЛЬШОЙ СПОРТ 16.20 "Непобедимый" [16+] 19.45 БОЛЬШОЙ СПОРТ 19.55 Хоккей. КХЛ. 22.15 Смешанные единоборства. [16+] 23.25 Хоккей. КХЛ. 01.45 БОЛЬШОЙ СПОРТ 02.05 "Астероиды - хороший, плохой, злой" 03.05 Top Gear [16+] 04.10 "Летучий отряд". [16+] 05.45 "Моя планета" 06.15 "Моя рыбалка" 06.45 "Диалоги о рыбалке" 07.10 "Бадюк в Таиланде" 08.40 "Рейтинг Баженова"	06:00 "Александр Суворов". (12+) 07:15, 09:15 "На всю оставшуюся жизнь". Т.с. (6+) 09:00, 13:00, 16:00, 18:00, 22:00 НОВОСТИ ДНЯ 13:15 "Фронтальной бомбардировщик Су-24". (12+) 14:15 "Отряд Кочубея". Т.с. (16+) 16:15 "Батя". Т.с. (12+) 18:30 "Незримый бой". (16+) 19:30 "Штурм Берлина" (12+) 20:10 "Длинное, длинное дело..." (12+) 22:30 "Ошибка резидента". (12+) 01:15 "Оружие XX века". (12+) 01:45 "Однофамилец". Х.ф. (12+) 04:20 "Я служу на границе". Х.ф. (12+)	06:30 УДАЧНОЕ УТРО 06:55, 09:05, 10:15, 13:10, 19:20, 20:15, 23:45 «ОСЕНЬ ЗА ОКНОМ» 7:00 ИСКУССТВО ЖИЗНИ 16+ 07:30 ЗВЕЗДНЫЕ ИСТОРИИ. 08:00 ПОЛЕЗНОЕ УТРО (0+) 08:10, 11:10, 12:10, 17:05, 22:45 «ЧЕТЫРЕ СТИХИИ» 08:40 ДЕЛА СЕМЕЙНЫЕ С ЕЛЕНОЙ ДМИТРИЕВОЙ 09:40 ПО ДЕЛАМ НЕСОВЕРШЕННОЛЕТНИХ 11:40 КТО, ЕСЛИ НЕ Я? (16+) 13:45 ТАРИФ НА ПРОШЛОЕ 17:45 ДОСТАТЬ ЗВЕЗДУ (16+) 18:00 ДОКТОР ХАУС 18:30 РЕГИОН 19 16+ 18:40 ЗАГАДОЧНАЯ ХАКАСИЯ 16+ 18:50 ИСКУССТВО ЖИЗНИ 16+ 19:00 НЕ РОДИСЬ КРАСИВОЙ Личная жизнь ДОКТОРА Селива новой 22:35 ЗВЕЗДНЫЕ ИСТОРИИ. 23:00 РТС НОВОСТИ 23:30 ВАНЬКА (12+) 01:20 УСКОЛЬЗЮЩАЯ ЛЮБОВЬ 03:10 ПО ДЕЛАМ НЕСОВЕРШЕННОЛЕТНИХ 05:10 ЗВЕЗДНЫЕ ИСТОРИИ. (16+) 05:35 ДОСТАТЬ ЗВЕЗДУ (16+) 05:50 ЦВЕТОЧНЫЕ ИСТОРИИ (0+) 06:00 НАШ ДОМАШНИЙ МАГАЗИН. (16+) 06:25 МУЗЫКА	08:00 МУЛЬТФИЛЬМЫ (0+) 08:30 "УДАЧНОЕ УТРО" (0+) 09:00 МУЛЬТФИЛЬМЫ (0+) 10:00 "ПОЛЕЗНОЕ УТРО" (0+) 10:40 "АНЕКДОТЫ" (16+) 11:00 "ОБМЕН БЫТОВОЙ ТЕХНИКИ" (0+) 11:30 «РОБИН ГУД - ПРИНЦ ВОРОВ» (16+) 14:30 «6 КАДРОВ» (16+) 15:00 «ОПЕРА» 17:10 "УЛЕТНОЕ ВИДЕО" (16+) 18:00 "ДОРОЖНЫЕ ВОЙНЫ" (16+) 18:30 "ВНЕ ЗАКОНА" (16+) 19:00 "ВНЕ ЗАКОНА" (16+) 19:30 "ВНЕ ЗАКОНА" (16+) 20:00 "ИХ РАЗЫСКИВАЕТ ПОЛИЦИЯ" (16+) 20:30 "АНЕКДОТЫ" (16+) 21:30 "УЛЕТНОЕ ВИДЕО" (16+) 22:30 "ДОРОЖНЫЕ ВОЙНЫ" (16+) 00:00 "КВН. НА БИС" (16+) 00:30 «СВЕТОФОР» (16+) 01:30 "УЛЕТНОЕ ВИДЕО" (16+) 02:00 "АНЕКДОТЫ" (16+) 02:30 "ГОЛЫЕ И СМЕШНЫЕ" 03:00 "УДАЧНАЯ НОЧЬ" (0+) 03:30 «КЛАД» (16+) 05:55 «ХИЩНИКИ» 07:40 МУЛЬТФИЛЬМЫ (0+)	06:00 "Сейчас" 06:10 "Защита Метлиной" (16+) 07:00 "Утро на 5" (6+) 09:45 "Место происхождения" 10:00 "Сейчас" 10:30 «Под прикрытием». (16+) 11:20 «Под прикрытием». (16+) 12:00 "Сейчас" 12:30-17:35 «Под прикрытием». (16+) 18:30 "Сейчас" 19:00 «Бульдозер» (16+) 19:30 «А глаз как у орла» (16+) 20:00 «А мне наплевать» (16+) 20:30 «След. Ангел смерти» (16+) 21:20 «След. Мужская дружба» (16+) 22:00 "Сейчас" 22:25 «ОСА. Любовь до гроба» (16+) 23:20 "Момент истины". (16+) 00:20 "Место происхождения" (16+) 01:20 "Правда жизни". (16+) 01:55 «Зимняя вишня» (12+) 03:40 «Республика ШКИД» (12+)	06.00 "Мультфильмы". 0+. 09.00 У моего ребенка шестое чувство 12+. 10.00 Человек-невидимка 12+. 11.00 Другие новости 12+. 12.00 "Энергетические вампиры" 12+. 13.00 Х.ф. "ЗАТМЕНИЕ" 16+. 16.00 "Гадалка" 12+. 16.30 "Гадалка" 12+. 17.00 "Параллельный мир" 12+. 18.00 Другие новости 12+. 18.30 "Охотники за привидениями" 16+. 19.00 "Охотники за привидениями" 16+. 19.30 "ПЯТАЯ СТРАЖА". Т.с.16+. 20.30 "ПЯТАЯ СТРАЖА". Т.с.16+. 21.30 Мистические истории 16+. 23.00 Х.ф. "РАСПЛАТА" 16+. 01.00 Другие новости 12+. 01.30 "ПОХИТИТЕЛИ ТЕЛ" 16+. 03.15 Х.ф. "СКАЗКА О ЗВЕЗДНОМ МАЛЬЧИКЕ" 0+.	07:00 "Никеллодеон на ТНТ" 07:30 Первое городское «Каждую пятницу» 07:55 "Счастливы вместе" (16+) 08:25 "Счастливы вместе" (16+) 09:00 "Дом-2. Lite" (16+) 10:30 "Битва экстрасенсов" (16+) 11:30 "Лузеры" (16+) 13:30 "Универ" - "Любовь - морковь" (16+) 14:00 "Универ" - "Жиголо" (16+) 14:30 "Реальные пацаны" (16+) 15:00 "Студия 17" (16+) 15:30-19:30 "Интерны" (16+) 20:00 "Универ. Новая общага" (16+) 20:30 "Универ. Новая общага" 21:00 "Сколько у тебя?" (16+) 23:00 "Дом-2. Город любви" (16+) 00:00 "ДОМ-2. После заката" (16+)

Программа центрального телевидения

Первый	Россия	НТВ	РТС	РенТВ	ТВ7 СТС	ТВЦ	ЦЕНТР	Культура
05.00 "Доброе утро". 09.00 Новости. 09.05 Контрольная закупка. 09.35 "Женский журнал". 09.45 "Жить здорово!" (12+) 10.55 Модный приговор. 12.00 Новости. 12.10 "Время обедавать!". 12.50 "Доброго здоровья!" (12+) 13.40 "Истина где-то рядом" (16+) 14.00 Другие новости. 14.25 "Домработница". Т.с.(16+) 15.00 Новости. 15.15 "Самый лучший муж" (16+) 16.10 "В наше время" (12+). 17.00 "Наедине со всеми". (16+) 18.00 Вечерние новости 18.50 "Давай поженимся!" (16+) 19.50 "Пусть говорят" (16+) 21.00 "Время". 21.30 "Сын отца народов". Т.с.(16+) 23.30 "Вечерний Ургант" (16+) 00.00 Ночные новости. 00.10 "Свобода и справедливость" (18+) 01.10 "Имя" (16+). 03.20 "Ангелина Вовк" (12+) 04.20 Контрольная закупка	05.00 Утро России. 09.00 "1000 мелочей". 09.45 "О самом главном". 10.30 "Кулагин и партнеры". 11.00 Вести. 11.30 Местное время. 11.50 Вести. Дежурная часть. 12.00 "ТАЙНЫ СЛЕДСТВИЯ". 13.00 "Особый случай". (12+) 14.00 Вести. 14.30 Местное время. 14.50 Вести. Дежурная часть. 15.00 "ТАЙНЫ ИНСТИТУТА БЛАГОРОДНЫХ ДЕВИЦ". 16.00 "Семейные обстоятельства". 17.00 Вести. 17.10 Местное время. 17.30 "Тайны следствия - 10". 18.30 "Прямой эфир". (12+). 19.40 Местное время. 20.00 Вести. 20.50 Спокойной ночи, малыши! 21.00 "Пепел". Т.с. (16+) 23.45 Специальный корреспондент. (16+) 00.50 "Кузькина мать. Итоги".	06.00 "НТВ утром". Первое городское 07.10 "ПЕРВЫЕ НОВОСТИ" 08.35 Т.с. "ВОЗВРАЩЕНИЕ МУХТАРА" (16+). Первое городское 10.00 "ПЕРВЫЕ НОВОСТИ" 10.20 Т.с. "ВОЗВРАЩЕНИЕ МУХТАРА" (16+). 10.55 "До суда" (16+). 11.55 Суд присяжных (16+). 13.00 Сегодня. 13.25 "Суд присяжных" (16+). 14.35 "ДЕЛО ВРАЧЕЙ" (16+). Первое городское 15.30 "ПЕРВЫЕ НОВОСТИ" 16.00 Сегодня. 16.25 "Прокурорская проверка" (16+). 17.40 "Говорим и показываем". (16+). Первое городское 18.30 "ПЕРВЫЕ НОВОСТИ" 19.00 Сегодня. 19.30 Т.с. "ПАСЕЧНИК" (16+). 21.25 Т.с. «КАРПОВ» (16+). Первое городское 23.15 "ПЕРВЫЕ НОВОСТИ" 23.35 Т.с. "СЛЕД САЛАМАНДРЫ" (16+). 01.35 Главная дорога (16+). 02.05 "Чудо техники" (12+). 02.40 Дикий мир (0+).	06:05 «Мультимир» 6+ 07:00 РТС «Новости» 16+ 07:30 РТС «Резонанс» 16+ 08:00 «Хочу знать!» 08:25 «Порядок действий» 16+ 08:50 «Час суда» 16+ 09:35 «Необыкновенные судьбы» 10:25 Х/ф «И это все о нем» 16+ 11:40 «Мультимир» 12+ 12:15 «Татьянин день» 16+ 13:00 РТС «Новости» 16+ 13:10 «Территория призраков» 14:00 «Виртуозы» 14:50 «Марш Турецкого» 16+ 15:35 «Школа вампиров» 12+ 16:00 РТС «Новости» 16+ 16:10 «Аврора» 16+ 17:35 «Холостяк Гари» 16+ 18:00 «Сердце капитана Немова» 16+ 18:45 «Мыслить как преступник» 19:30 РТС «Новости» 16+ 20:00 РТС «Регион 19» 16+ 20:10 РТС «Расследование» 16+ 20:30 «Доказательство вины» 16+ 21:10 Х/ф «Много шума из ничего» 16+ 23:00 РТС «Новости» 23:30 Х/ф «Черная орхидея» 16+ 01:00 «Геннадий Хазанов. Мистический автопортрет» 01:50 Музыка на РТС 16+	05.00 "ПОБЕГ ИЗ ШОУШЕНКА" 16+. 06.00 "Том и Джерри" 6+. 06.30 Званный ужин. 16+. 07.30 "СЛЕДАКИ". 16+. 08.00 "Экстренный вызов". 16+. 08.30 Новости "24". 16+. 09.00 "Иллюзия разума". 16+. 12.00 "Экстренный вызов". 16+. 12.30 Новости "24". 16+. 13.00 Званный ужин. 16+. 14.00 "Семейные драмы". 16+. 15.00 "Семейные драмы". 16+. 16.00 Не ври мне! 16+. 17.00 Не ври мне! 16+. 18.00 "ВЕРНОЕ СРЕДСТВО". 16+. 19.00 "ПЕРВЫЕ НОВОСТИ" 19.30 "БЕЗ СРОКА ДАВНОСТИ". 16+. 20.30 "Территория заблуждений". 16+. 22.30 "Пища богов". 16+. 23.30 Новости "24". 16+. 23.50 "Экстренный вызов". 16+. 00.10 "ШЕСТОЙ ДЕНЬ" 16+.	07.00 Nota Bene (16+) 07.30 «Выход есть» (16+) 08.00 Т.с. «6 кадров» (16+) 08.30 «ВОСЬМИДЕСЯТЫЕ» (16+) 09.00 Nota Bene (16+) 09.30 «Выход есть» (16+) 10.00 «МОЛОДЕЖКА» (16+) 11.00 Х/ф «ДРЯНЫЕ ДЕВЧОНКИ» (16+) 12.50 Т.с. «6 кадров» (16+) 13.00 Т.с. «ДАЕШЬ МОЛОДЕЖЬ!» 14.00 Т.с. «ВОРОНИНЫ» 16.00 «ДВА ОТЦА И ДВА СЫНА» (16+) 16.30 «ВОСЬМИДЕСЯТЫЕ» (16+) 17.00 Т.с. «ВОРОНИНЫ» (16+) 18.00 «ДВА ОТЦА И ДВА СЫНА» (16+) 18.30 «ВОСЬМИДЕСЯТЫЕ» (16+) 19.30 «ДВА ОТЦА И ДВА СЫНА» (16+) 20.00 «МОЛОДЕЖКА» (16+) 21.00 Nota Bene (16+) 21.30 «ПОСТСКРИПТУМ» (16+) 22.00 Х/ф «ПОСЛЕДНИЙ ОТПУСК» (16+) 00.00 Nota Bene (16+) 00.30 Т.с. «6 кадров» (16+) 01.00 Т.с. «ВОРОНИНЫ»	06.00 "Настроение". 08.30 "Случай на шахте восемь" (12+) 10.20 "Владимир Басов". (12+) 11.10 Петровка, 38 11.30 События. 11.50 "МЕТОД ЛАВРОВОЙ". (16+) 12.50 "Дом вверх дном" (12+) 13.50 "Секреты из жизни животных". (6+). 14.30 События. 14.50 Город новостей 15.10 "Наша Москва" 15.30 "Сержант милиции". (12+) 16.55 "Доктор И..." (16+) 17.30 События. 17.50 "Истории спасения" (16+) 18.25 "Право голоса". (16+) 19.30 Город новостей. 19.45 "Мамочки". (16+) 21.45 Петровка, 38 (16+) 22.00 События. 22.20 "МИСТЕР МОНК. ДЕФЕКТИВНЫЙ ДЕТЕКТИВ". (12+) 23.15 "Большие деньги. Соблазн и проклятье". (16+) 00.05 События. 00.30 "Криминальная фишка Генри". (16+) 02.30 "Последняя любовь Империи". (12+) 04.10 "Русский фокстрот". 05.25 "Хищники". (6+).	06.30 "Евроньюс" 10.00 Новости культуры. 10.15 "Наблюдатель". 11.15 "ПЕРРИ МЭЙ-СОН". 12.10 "Космология". 13.00 "Пятое измерение". 13.30 "Кинескоп" 14.10 "Белая гвардия" 15.00 "Сати. Нескучная классика..." 15.40 Новости культуры. 15.50 "Викинги" 16.40 "Доктор Воробьев. Перечитывая автобиографию" 17.10 "Александр Дранков. Король сенсаций". 17.50 Знаменитые симфонии. Ф. Шуберт. 18.40 "Путь мистика и интеллектуала в Китае". 19.30 Новости культуры. 19.45 Главная роль. 20.00 Власть факта" 20.40 "Викинги" 21.35 "Железная стена" 22.20 "Игра в бисер" 23.00 "Тамара Синявская. Сцены из жизни" 23.30 Новости культуры. 23.50 "Пылая страсть". (18+) 01.20 Л. Бетховен. Концерт. 01.55 "ПЕРРИ МЭЙ-СОН". 02.45 "Луций Анней Сенека"	

В ПРОГРАММЕ ВОЗМОЖНЫ ИЗМЕНЕНИЯ, НЕ ЗАВИСЯЩИЕ ОТ РЕДАКЦИИ ГАЗЕТЫ

Программа кабельного телевидения

Русский иллюзион	Россия 2	Звезда	Домашний	Перец	Пятый канал	ТВ3	ТВ000	ТНТ
04:00 Кавказская рулетка 16+ 05:25 Греческие каникулы 16+ 06:50 Диагноз любовь 16+ 08:10 Не скажу 16+ 09:55 Дастиш фантастиш 16+ 11:20 Кипяток 16+ 13:05 Высота 89 16+ 15:00 Невинные создания 6+ 16:20 Марс 12+ 18:05 Исчезнувшие. 16+ 19:05 Жара 16+ 20:45 Мастер Востока 16+ 22:10 1814 12+ 23:55 Исчезнувшие. 16+ 00:50 Кошечка 16+ 02:30 Люди добрые 16+ TV21 14:00 Пропала маленькая девочка 12+ 15:35 Путешествие 17:20 Забытые 16+ 18:45 Фальшивомонетки 16+ 20:30 Парадокс 12+ 22:00 Пропала маленькая девочка 12+ 23:35 Путешествие 01:20 Забытые 16+ 02:45 Фальшивомонетки 16+ 04:30 Парадокс 12+ 06:00 Пропала маленькая девочка 12+ 07:35 Путешествие с домашними животными 09:20 Забытые 16+ 10:45 Фальшивомонетки 16+ 12:30 Парадокс 12+	09.10 "Рейтинг Баженова" 09.40 "24 кадра" [16+] 10.05 "Наука на колесах" 10.30 "POLY.tech" 11.00 ПАНОРАМА 13.25 "Астероиды - хороший, плохой, злой" 14.25 "Наука 06.0" 15.30 "Моя планета" 16.00 БОЛЬШОЙ СПОРТ 16.20 Top Gear [16+] 17.25 "24 кадра" [16+] 17.55 "Наука на колесах" 18.25 "Курьерский особой важности" [16+] 20.40 "Колизей. Арена смерти" [16+] 21.45 БОЛЬШОЙ СПОРТ 22.05 "Непобедимый" [16+] 01.45 БОЛЬШОЙ СПОРТ 02.05 "Основной элемент". 02.35 "Основной элемент". 03.05 "Наука 06.0" 04.10 "Летучий отряд". [16+] 05.45 "Моя планета" 06.15 "24 кадра" [16+] 06.45 "Наука на колесах" 07.15 "Стальные кулаки Окинав" 07.45 "Тайна острова" 08.10 "Душа Самурая" 08.35 "Моя рыбалка"	06:00 "Александр Суворов". (12+) 07:10 "Батя". Т.с. (12+) 09:00, 13:00, 16:00, 18:00, 22:00 НОВОСТИ ДНЯ 09:15 "Говорит Москва". Х.ф. (6+) 11:10 "Отряд Кочубя". Т.с. (16+) 13:15 "Тайны разведки". (12+) 14:15 "Отряд Кочубя". Т.с. (16+) 16:15 "Батя". Т.с. (12+) 18:30 "Незримый бой". (16+) 19:30 "Штурм рейстага" (12+) 20:10 "Суровые километры". Х.ф. (12+) 22:30 "Судьба резидента". Х.ф. (12+) 01:30 "Из жизни Потапова". Х.ф. (12+) 03:20 "Без видимых причин". Х.ф.(12+) 04:55 "История моря". (12+)	06:30 УДАЧНОЕ УТРО (0+) 06:55, 9:05, 10:15, 13:10, 19:20, 20:15, 23:45 «ОСЕНЬ ЗА ОКНОМ» 07:00 РТС НОВОСТИ 16+ 07:30 ЗВЕЗДНЫЕ ИСТОРИИ. (16+) 08:00 ПОЛЕЗНОЕ УТРО (0+) 08:10, 11:10, 12:10, 17:05, 22:45 «ЧЕТЫРЕ СТИХИИ» 16+ 08:40 ДЕЛА СЕМЕЙНОЙ С ПЛЕНОЙ ДМИТРИЕВОЙ (16+) 09:40 ПО ДЕЛАМ НЕСОВЕРШЕННОЛЕТНИХ 11:40 КТО, ЕСЛИ НЕ Я? (16+) 13:40 ДОСТАТЬ ЗВЕЗДУ (16+) 14:00 ЗВЕЗДНАЯ ТЕРРИТОРИЯ 15:05 ОДИНОЧЕСТВО ЛЮБВИ 17:00 ИГРЫ СУДЬБЫ 18:00 ДОКТОР ХАУС 18:30 БУМ 16+ 19:00 НЕ РОДИСЬ КРАСИВОЙ 20:45 ЛИЧНАЯ ЖИЗНЬ ДОКТОРА СЕЛИВАНОВОЙ 22:35 ЗВЕЗДНЫЕ ИСТОРИИ. (16+) 23:00 РТС НОВОСТИ 23:30 БЕЗ МУЖЧИН (16+) 00:55 ПОСЛЕДНЕЕ МЕТРО (16+) 03:30 ПО ДЕЛАМ НЕСОВЕРШЕННОЛЕТНИХ 05:30 ЗВЕЗДНЫЕ ИСТОРИИ. (16+) 06:00 НАШ ДОМАШНИЙ МАГАЗИН. (16+) 06:25 МУЗЫКА	08:00 МУЛЬТФИЛЬМЫ (0+) 08:30 УДАЧНОЕ УТРО (0+) 09:00 МУЛЬТФИЛЬМЫ (0+) 10:00 "ПОЛЕЗНОЕ УТРО" (0+) 10:40 "АНЕКДОТЫ" (16+) 11:00 "ОБМЕН БЫТОВОЙ ТЕХНИКИ" (0+) 11:30 «БРИГАДА. НАСЛЕДНИК» (16+) 13:30 "АНЕКДОТЫ" 14:00 «6 КАДРОВ» 15:00 «ОПЕРА» 17:10 "УЛЕТНОЕ ВИДЕО" (16+) 18:00 "ДОРОЖНЫЕ ВОИНЫ" (16+) 18:30 "ВНЕ ЗАКОНА" (16+) 19:00 "ВНЕ ЗАКОНА" (16+) 19:30 "ВНЕ ЗАКОНА" (16+) 20:00 "ИХ РАЗЫСКИВАЕТ ПОЛИЦИЯ" (16+) 20:30 "АНЕКДОТЫ" (16+) 21:30 "УЛЕТНОЕ ВИДЕО" (16+) 22:30 "ДОРОЖНЫЕ ВОИНЫ" (16+) 00:00 "КВН. НА БИС" 00:30 «СВЕТОФОР» 01:30 "УЛЕТНОЕ ВИДЕО" (16+) 02:00 "АНЕКДОТЫ" 02:30 "ГОЛЫЕ И СМЕШНЫЕ" (18+) 03:00 "УДАЧНАЯ НОЧЬ" (0+) 03:30 «ОСОБЬ 4: ПРОБУЖДЕНИЕ» (16+) 05:25 «КЛАД» (16+) 07:45 МУЛЬТФИЛЬМЫ (0+)	06:00 "Сейчас" 06:10 «Агентство специальных расследований» (16+) 07:00 "Утро на "5" (6+) 09:45 "Место происхождения" 10:00 "Сейчас" 10:30 «Под прикрытием». (16+) 11:30 «Под прикрытием». (16+) 12:00 "Сейчас" 12:30 «Под прикрытием». (16+) 13:00 «Под прикрытием». (16+) 14:00 «Под прикрытием». (0+) 15:00 "Место происхождения" 15:30 "Сейчас" 16:00 "Открытая студия" 17:00 «Агентство специальных расследований» (16+) 18:00 "Место происхождения" 18:30 "Сейчас" 19:00 «Угонщик поневоле» (16+) 19:30 «В ожидании смерти» (16+) 20:00 «Идеальный отец» (16+) 20:30 «След. Карать нельзя простить» (16+) 21:20 «След» (16+) 22:00 "Сейчас" 22:25 «ОСА. Плата за мечту» (16+) 23:20 «А зори здесь тихие» (12+) 03:05 «Напролом» (16+) 05:05 «А зори здесь тихие...» (12+)	06.00 "Мультфильмы". 0+. 09.00 "ДЕЖУРНЫЙ АНГЕЛ" 12+. 10.00 "ПЯТАЯ СТРАЖА". Т.с.16+. 11.00 Другие новости 12+. 11.30 "Городские легенды". 12+. 12.00 "Рок Большого театра" 12+. 13.00 Боги из космоса 12+. 14.00 "10 способов" 12+. 15.00 Мистические истории 16+. 16.00 "Гадалка" 12+. 16.30 "Гадалка" 12+. 17.00 "Параллельный мир" 12+. 18.00 Другие новости 12+. 18.30 "Охотники за привидениями" 16+. 19.00 "Охотники за привидениями" 16+. 19.30 "ПЯТАЯ СТРАЖА". Т.с.16+. 20.00 "Идеальный отец" (16+) 20.30 "ПЯТАЯ СТРАЖА". Т.с.16+. 21.30 Мистические истории 16+. 23.00 Х.ф. "ТРИ ДНЯ НА ПОБЕГ". 16+. 01.30 Другие новости 12+. 01.45 Большая Игра Покер Старз 18+. 02.45 "ЗАТМЕНИЕ" 16+.	07:00 "Никеллодеон на ТНТ" (12+) 07:30 "Никеллодеон на ТНТ" (12+) 07:55 "Счастливы вместе" - "Рома Букин и кубок Петра" 08:25 "Счастливы вместе" - "Не твое собачье тело!" (16+) 09:00 "Дом-2. Lite" (16+) 10:30 "Битва экстрасенсов" (16+) 11:30 "Сколько у тебя?" (16+) 13:30 "Универ" - "Жиголо" (16+) 14:00 "Универ" - "Переполюх в общаге" (16+) 14:30 "Универ. Новая общага" (16+) 15:00 "Универ. Новая общага" (16+) 15:30-18:30 "Реальные пацаны" (16+) 19:00 "Интерны" (16+) 20:00 "Универ. Новая общага" (16+) 21:00 "Сидни Уайт" (16+) 23:05 "Дом-2. Город любви" (16+) 00:05 "ДОМ-2. После заката" (16+) 00:30 "Загадка американской девочки"	

Первый	Россия	НТВ	РТС	РенТВ	ТВ7	СТС	ТВЦ	ЦЕНТР	Культура
05.00 "Доброе утро". 09.00 Новости. 09.05 Контрольная закупка. 09.35 "Женский журнал". 09.45 "Жить здорово!" (12+) 10.55 Модный приговор. 12.00 Новости. 12.10 "Время обедавать". 12.50 "Доброго здоровья!" (12+) 13.40 "Истина где-то рядом" (16+) 14.00 Другие новости. 14.25 "Домработница". Т.с.(16+) 15.00 Новости. 15.15 "Самый лучший муж" (16+) 16.10 "В наше время" (12+) 17.00 "Наедине со всеми". (16+) 18.00 Вечерние новости 18.50 "Давай поженимся!" (16+) 19.50 "Пусть говорят" (16+) 21.00 "Время". 21.30 "Высоцкий". Т.с.(16+) 23.20 "Вечерний Ургант" (16+) 23.50 Ночные новости. 00.00 "Политика" (18+). 01.00 "Омен" (18+). 02.50 "Похищенный сын" (12+)	05.00 Утро России. 09.00 "1000 мелочей". 09.45 "О самом главном". 10.30 "Кулагин и партнеры". 11.00 Вести. 11.30 Местное время. 11.50 Вести. Дежурная часть. 12.00 "ТАЙНЫ СЛЕДСТВИЯ". (12+) 13.00 "Особый случай". (12+) 14.00 Вести. 14.30 Местное время. 14.50 Вести. Дежурная часть. 15.00 "ТАЙНЫ ИНСТИТУТА БЛАГОРОДНЫХ ДЕВИЦ". 16.00 "Семейные обстоятельства". (12+) 17.00 Вести. 17.10 Местное время. 17.30 "Тайны следствия - 10". (12+) 18.30 "Прямой эфир". (12+) 19.40 Местное время. 20.00 Вести. 20.50 Спокойной ночи, малыши! 21.00 "Пепел". Т.с. (16+) 22.50 Х.ф. "Охота на пиранию".	06.00 "НТВ утром". Первое городское 07.10 "ПЕРВЫЕ НОВОСТИ" 08.35 Т.с. "ВОЗВРАЩЕНИЕ МУХТАРА" (16+). Первое городское 10.00 "ПЕРВЫЕ НОВОСТИ" 10.20 Т.с. "ВОЗВРАЩЕНИЕ МУХТАРА" (16+). 10.55 "До суда" (16+). 11.55 Суд присяжных (16+). 13.00 Сегодня. 13.25 "Суд присяжных" (16+). 14.35 "ДЕЛО ВРАЧЕЙ" (16+). Первое городское 15.30 "ПЕРВЫЕ НОВОСТИ" 16.00 Сегодня. 16.25 "Прокурорская проверка" (16+). 17.40 "Говорим и показываем". (16+). Первое городское 18.30 "ПЕРВЫЕ НОВОСТИ" 19.00 Сегодня. 19.30 Т.с. "ПАСЕЧНИК" (16+). 21.25 Т.с. «КАРПОВ» (16+). Первое городское 23.15 "ПЕРВЫЕ НОВОСТИ" 23.35 Т.с. "СЛЕД САЛАМАНДРЫ" (16+). 01.35 Квартирный вопрос (0+). 02.35 Дикий мир (0+).	06:05 «Мультимир» 6+ 07:00 РТС «Новости» 16+ 07:30 РТС «Регион 19» 16+ 07:45 РТС «Расследование» 16+ 08:00 «Хочу знать!» 08:25 «Порядок действий» 16+ 08:50 «Час суда» 16+ 09:35 «Зеленый огурец» 16+ 10:00 Х/ф «И это все о нем» 16+ 11:10 «Мультимир» 12+ 12:15 «Татьянин день» 16+ 13:00 РТС «Новости» 16+ 13:10 «Территория призраков» 14:00 «Виртуозы» 14:50 «Марш Турецкого» 16+ 15:35 «Школа вампиров» 12+ 16:00 РТС «Новости» 16+ 16:10 «Аврора» 16+ 17:35 «Холостяк Гари» 16+ 18:00 «Сердце капитана Немова» 18:45 «Мыслишь как преступник» 19:30 РТС «Новости» 16+ 20:00 РТС «Официальная среда» 16+ 20:10 РТС «Загадочная Хакасия» 20:30 «Доказательство вины» 16+ 21:10 Х/ф «Аляска» 16+ 23:00 РТС «Новости» 16+ 23:30 Х/ф «Варварины свадьбы» 16+ 01:00 «Я - Вольфганг Мессинг» 16+ 01:50 Музыка на РТС	05.00 Не ври мне! 16+. 06.00 Мультфильм 16+. 06.30 Званый ужин. 16+. 07.30 "СЛЕДАКИ". 16+. 08.00 "Экстренный вызов". 16+. 08.30 Новости "24". 16+. 09.00 "Смерть им к лицу". 16+. 11.00 "Смотреть всем!". 16+. 12.00 "Экстренный вызов". 16+. 12.30 Новости "24". 16+. 13.00 Званый ужин. 16+. 14.00 "Семейные драмы". 16+. 15.00 "Семейные драмы". 16+. 16.00 Не ври мне! 16+. 17.00 Не ври мне! 16+. 18.00 "ВЕРНОЕ СРЕДСТВО". 16+. 19.00 "ПЕРВЫЕ НОВОСТИ" 19.30 "БЕЗ СРОКА ДАВНОСТИ". 16+. 20.30 "Королева преступного мира". 16+. 23.30 Новости "24". 16+. 23.50 "Экстренный вызов". 16+. 00.10 "ВОДНЫЙ МИР" 12+.	07.00 Nota Bene 07.30 «ПОСТСКРИПТУМ» (16+) 08.00 Т.с. «6 кадров» (16+) 08.30 «ВОСЬМИДЕСЯТЫЕ» (16+) 09.00 Nota Bene (16+) 09.30 «ПОСТСКРИПТУМ» (16+) 10.00 «МОЛОДЕЖКА» (16+) 11.00 Х/ф «ПОСЛЕДНИЙ ОТПУСК» (16+) 13.00 Т.с. «6 кадров» (16+) 13.05 Т.с. «ДАЕШЬ МОЛОДЕЖЬ!» (16+) 14.00 Т.с. «ВОРОНИНЫ» (16+) 16.00 «ДВА ОТЦА И ДВА СЫНА» (16+) 16.30 «ВОСЬМИДЕСЯТЫЕ» (16+) 17.00 Т.с. «ВОРОНИНЫ» (16+) 18.00 «ДВА ОТЦА И ДВА СЫНА» (16+) 18.30 «ВОСЬМИДЕСЯТЫЕ» (16+) 19.30 «ДВА ОТЦА И ДВА СЫНА» (16+) 20.00 «МОЛОДЕЖКА» (16+) 21.00 Nota Bene (16+) 21.30 «Разберемся» (16+) 22.00 Х/ф «ВОЙНА НЕВЕСТ» 23.40 «6 кадров» 00.00 Nota Bene (16+) 00.30 ФИЛЬМ О ФИЛЬМЕ «ГОРЬКО!» 01.00 «ВОРОНИНЫ» (16+)	06.00 "Настроение". 08.25 "Неоконченная повесть". (12+) 10.20 "Элина Быстрицкая". (12+) 11.10 Петровка, 38 (16+) 11.30 События. 11.50 "МЕТОД ЛАВРОВОЙ". (16+) 12.50 "Дом вверх дном" (12+) 13.50 "Секреты из жизни животных". (6+). 14.30 События. 14.50 Город новостей 15.10 "Наша Москва" (12+) 15.30 "Сержант милиции". (12+) 16.55 "Доктор И..." (16+) 17.30 События. 17.50 Линия защиты (16+) 18.25 "Право голоса".(16+) 19.30 Город новостей. 19.45 "Мамочки". (16+) 21.40 Петровка, 38 (16+) 22.00 События. 22.20 "МИСТЕР МОНК. ДЕТЕКТИВНЫЙ ДЕТЕКТИВ". (12+) 23.10 "Большие деньги". (16+) 00.00 События. 00.25 "Русский вопрос" (12+) 01.10 "В ожидании любви". (12+) 04.50 Петровка, 38 (16+) 05.10 "Битва на овощебазе" (16+)	06.30 "Евроњьюс" 10.00 Новости культуры. 10.15 "Наблюдатель". 11.15 "ПЕРРИ МЭЙСОН" 12.10 "Космология" 13.00 Красуйся, град Петров! 13.30 "Здесь место свято" 14.10 "Белая гвардия" 15.00 "1970-е. Золотая осень СССР?" 15.40 Новости культуры. 15.50 "Викинги" 16.40 "Доктор Воробьев" 17.10 "Николай Гумилев. Заветное" 17.50 Знаменитые симфонии. И. Брамс. 18.40 "Споры о Конфуции" 19.30 Новости культуры. 19.45 Главная роль. 20.00 "Абсолютный слух". 20.40 "Викинги". 21.35 "Дольше жизни". 23.00 "Тамара Сиянская. Сцены из жизни". 23.30 Новости культуры. 23.50 "Разврат. История Мэри Уайтхаус". 01.20 П. И. Чайковский. 01.55 "ПЕРРИ МЭЙСОН". 02.45 "Константин Циолковский"		

В ПРОГРАММЕ ВОЗМОЖНЫ ИЗМЕНЕНИЯ, НЕ ЗАВИСЯЩИЕ ОТ РЕДАКЦИИ ГАЗЕТЫ

Программа кабельного телевидения

Русский мюзикон	Россия 2	Звезда	Домашний	Перец	Пятый канал	ТВ3	ТНТ
04:00 Не скажу 16+ 06:05 Дастиш фантастиш 16+ 07:25 Кипяток 16+ 09:05 Высота 89 16+ 10:50 Невинные создания 6+ 12:10 Исчезнувшие. 16+ 13:10 Марс 12+ 14:50 Жара 16+ 16:35 Мастер Востока 16+ 18:00 Исчезнувшие. 16+ 18:55 1814 12+ 20:40 Кошечка 16+ 22:20 Люди добрые 16+ 00:00 Исчезнувшие. 16+ 00:50 Мужчина в доме 16+ 02:15 Одиночество крови 16+ 14:00 Лето волков 15:00 Бульвар Спасения 16+ 16:40 Большая маленькая я 12+ 18:15 Доброе утро, Вавилон 16+ 20:20 Скайлайн 12+ 22:00 Лето волков 23:00 Бульвар Спасения 16+ 00:40 Большая маленькая я 12+ 02:15 Доброе утро, Вавилон 16+ 04:20 Скайлайн 12+ 06:00 Лето волков 07:00 Бульвар Спасения 16+ 08:40 Большая маленькая я 12+ 10:15 Доброе утро, Вавилон 16+ 12:20 Скайлайн 12+	09.00 "Рейтинг Баженова" 09.30 "Рейтинг Баженова" 10.00 Top Gear [16+] 11.00 ПАНОРАМА 12.55 Футбол. 14.55 БОЛЬШОЙ СПОРТ 15.25 Футбол. 17.25 БОЛЬШОЙ СПОРТ 17.45 Смешанные единоборства. 19.45 БОЛЬШОЙ СПОРТ 19.55 Футбол. 21.55 БОЛЬШОЙ СПОРТ 22.25-02:25 Футбол. 04.20 "Наука 06.0" 05.20 "Моя планета" 05.45 "Рейтинг Баженова" 06.15 "Рейтинг Баженова" 06.45 "Все, что движется" 08.40 "Моя рыбалка" Рынок. Покупатель - продавец: - Какая у вас себестоимость кило картошки? - Себестоимость - коммерческая тайна, а тебестоимость - 60 рублей за кило.	06:00 "Александр Суворов". (12+) 07:10 "Батя". Т.с. (12+) 09:00, 13:00, 16:00, 18:00, 22:00 НОВОСТИ ДНЯ 09:25 "Длинное, длинное дело..." Х.ф. (12+) 11:10 "Отряд Кочубея". Т.с. (16+) 13:15 "Спецагент Яков Блюмкин" (12+) 14:15 "Отряд Кочубея". Т.с. (16+) 16:15 "Батя". Т.с. (12+) 18:30 "Незримый бой". (16+) 19:30 "Пражская наступательная операция" (12+) 20:15 "Корпус генерала Шубникова". Х.ф. (12+) 22:30 "Возвращение резидента". Х.ф. (12+) 01:10 "Партизанская искра". Х.ф. (12+) 03:10 "Пока фронт в обороне". Х.ф. (12+) 04:50 "История моря". (12+)	06:30 УДАЧНОЕ УТРО (0+) 06:55, 9:05, 10:15, 13:10, 19:20, 20:15, 23:45 «ОСЕНЬ ЗА ОКНОМ» 07:00 РТС НОВОСТИ 07:30 ЗВЁЗДНЫЕ ИСТОРИИ. (16+) 08:00 ПОЛЕЗНОЕ УТРО (0+) 08:10, 11:10, 12:10, 17:05, 22:45 «ЧЕТЫРЕ СТИХИИ» 16+ 08:40 ДЕЛА СЕМЕЙНЫЕ (16+) 09:40 ПО ДЕЛАМ НЕСОВЕРШЕННОЛЕТНИХ 11:40 КТО, ЕСЛИ НЕ Я? (16+) 13:40 ЗВЁЗДНАЯ ТЕРРИТОРИЯ 14:40 ОДИНОКАЯ ЖЕНЩИНА 17:00 ИГРЫ СУДЬБЫ 18:00 ДОКТОР ХАУС 18:30 Расследование 18:40 Среда 16+ 18:50 ИСКУССТВО ЖИЗНИ 16+ 19:00 НЕ РОДИСЬ КРАСИВОЙ 20:45 ЛИЧНАЯ ЖИЗНЬ ДОКТОРА СЕЛИВАНОВОЙ 22:35 ЗВЁЗДНЫЕ ИСТОРИИ. (16+) 23:00 РТС НОВОСТИ 23:30 ИРОНИЯ УДАЧИ (16+) 01:20 СЕМЕЙНЫЙ ОЧАГ (16+) 03:15 ПО ДЕЛАМ НЕСОВЕРШЕННОЛЕТНИХ 05:15 ЗВЁЗДНЫЕ ИСТОРИИ. (16+) 05:40 ЦВЕТОЧНЫЕ ИСТОРИИ (0+) 06:00 НАШ ДОМАШНИЙ МАГАЗИН. (16+) 06:25 МУЗЫКА	08:00 МУЛЬТФИЛЬМЫ (0+) 08:30 "УДАЧНОЕ УТРО" (0+) 09:00 МУЛЬТФИЛЬМЫ (0+) 10:00 "ПОЛЕЗНОЕ УТРО" (0+) 10:40 "АНЕКДОТЫ" (16+) 11:00 "ОБМЕН БЫТОВОЙ ТЕХНИКИ" (0+) 11:30 «ОХРАННИК ДЛЯ ДОЧЕРИ» 13:50 "АНЕКДОТЫ" (16+) 14:00 «6 КАДРОВ» (16+) 15:00 «ОПЕРА» 17:00 "УЛЕТНОЕ ВИДЕО" (16+) 18:00 "ДОРОЖНЫЕ ВОЙНЫ" (16+) 18:30 "ВНЕ ЗАКОНА" (16+) 20:00 "ИХ РАЗЫСКИВАЕТ ПОЛИЦИЯ" (16+) 20:30 "АНЕКДОТЫ" (16+) 21:30 "УЛЕТНОЕ ВИДЕО" (16+) 22:30 "ДОРОЖНЫЕ ВОЙНЫ" (16+) 00:00 "КВН. НА БИС" (16+) 00:30 «СВЕТОФОР» (16+) 01:30 "УЛЕТНОЕ ВИДЕО" (16+) 02:00 "АНЕКДОТЫ" (16+) 02:30 "ГОЛЫЕ И СМЕШНЫЕ" (18+) 03:00 "УДАЧНАЯ НОЧЬ" (0+) 03:30 «ХИМЕРА» (16+) 05:25 «ОСОБЬ 4: ПРОБУЖДЕНИЕ» (16+) 07:25 МУЛЬТФИЛЬМЫ (0+)	06:00 "Сейчас" 06:10 «Агентство специальных расследований» (16+) 07:00 "Утро на 5" (6+) 09:45 "Место происхождения" 10:00 "Сейчас" 10:30 «Сезон охоты» (16+) 12:00 "Сейчас" 12:30 «Сезон охоты» (16+) 12:55 «Сезон охоты» (16+) 15:00 "Место происхождения" 15:30 "Сейчас" 16:00 "Открытая студия" 17:00 «Агентство специальных расследований» (16+) 18:00 "Место происхождения" 18:30 "Сейчас" 19:00 «Опасный клоун» (16+) 19:30 «Верная жена» (16+) 20:00 «Два отца» (16+) 20:30 «След» (16+) 21:20 «След» (16+) 22:00 "Сейчас" 22:25 «ОСА. Вспомнить все» (16+) 23:20 «Палач» (16+) 02:40 «А зори здесь тихие» (12+)	06.00 "Мультфильмы". 0+. 09.00 "ДЕЖУРНЫЙ АНГЕЛ" 12+. 10.00 "ПЯТАЯ СТРАЖА". Т.с. 16+. 11.00 Другие новости 12+. 11.30 "Городские легенды" 12+. 12.00 "Балерины Большого" 13.00 "Происхождение ангелов" 14.00 "10 способов" 15.00 Мистические истории 16+. 16.00 "Гадалка" 12+. 17.00 "Параллельный мир" 12+. 18.00 Другие новости 12+. 18.30 "Охотники за привидениями" 16+. 19.00 "Охотники за привидениями" 16+. 19.30 "ПЯТАЯ СТРАЖА". Т.с. 16+. 20.30 "ПЯТАЯ СТРАЖА". Т.с. 16+. 21.30 Мистические истории 16+. 23.00 Х.ф. "УБЕЙ МЕНЯ НЕЖНО". 16+. 01.00 Другие новости 12+. 01.15 Большая Игра Покер Старз "Боги из космоса" 12+. 03.15 "Происхождение ангелов" 04.15 Х.ф. "УБЕЙ МЕНЯ НЕЖНО" 16+.	07:00 "Никелодeon на ТНТ" (12+) 07:30 "Никелодeon на ТНТ" 07:55 "Счастливы вместе" - "Не твое собачье тело!" (16+) 08:25 "Счастливы вместе" - "Гроб на колесиках" (16+) 09:00 "Дом-2. Lite" (16+) 10:30 "Битва экстрасенсов" (16+) 11:30 "Сидни Уайт" (16+) 14:00 Первое городское «Каждую пятницу» 14:30-18:30 "Универ. Новая общага" 19:00 "Интерны" (16+) 19:30 "Интерны" (16+) 20:00 "Универ. Новая общага" (16+) 21:00 "В пролёте" 23:10 "Дом-2. Город любви" (16+) 00:10 "ДОМ-2. После заката" (16+) 00:40 "Тогда и сейчас" (16+)

12 Программа телепередач

Четверг 31 октября

Программа центрального телевидения

Первый	Россия	НТВ	РТС	РенТВ	ТВ7 СТС	ТВЦ	Культура
05.00 "Доброе утро". 09.00 Новости. 09.05 Контрольная закупка. 09.35 "Женский журнал". 09.45 "Жить здорово!" (12+) 10.55 Модный приговор. 12.00 Новости. 12.10 "Время обедать!". 12.50 "Доброго здоровья!" 13.40 "Истина где-то рядом" (16+) 14.00 Другие новости. 14.25 "Домработница". Т.с.(16+) 15.00 Новости. 15.15 "Самый лучший муж" (16+) 16.10 "В наше время" (12+) 17.00 "Наедине со всеми". (16+) 18.00 Вечерние новости 18.50 "Давай поженемся!" (16+) 19.50 "Пусть говорят" (16+) 21.00 "Время". 21.30 "Высоцкий". Т.с.(16+) 23.30 "Вечерний Ургант" (16+) 00.00 Ночные новости. 00.10 На ночь глядя (16+) 01.05 "Военный ныряльщик" 03.35 "Леонид Гайдай. Великий пересмешник" (12+) 04.30 Контрольная закупка	05.00 Утро России. 09.00 "1000 мелочей". 09.45 "О самом главном". 10.30 "Кулагин и партнеры". 11.00 Вести. 11.30 Местное время. 11.50 Вести. Дежурная часть. 12.00 "ТАЙНЫ СЛЕДСТВИЯ". 13.00 "Особый случай". (12+). 14.00 Вести. 14.30 Местное время. 14.50 Вести. Дежурная часть. 15.00 "ТАЙНЫ ИНСТИТУТА БЛАГОРОДНЫХ ДЕВИЦ". 16.00 "Семейные обстоятельства". 17.00 Вести. 17.10 Местное время. 17.30 "Тайны следствия - 10". 18.30 "Прямой эфир". (12+) 19.40 Местное время. 20.00 Вести. 20.50 Спокойной ночи, малыши! 21.00 Т.с. "Пепел". (16+) 22.50 "Поединок". (12+) 00.25 Х.ф. "Шум земли"	06.00 "НТВ утром". Первое городское 07.10 "ПЕРВЫЕ НОВОСТИ" 08.30 Спасатели 09.00 "Медицинские тайны" (16+). 09.35 Т.с. "ВОЗВРАЩЕНИЕ МУХТАРА" (16+). Первое городское 10.00 "ПЕРВЫЕ НОВОСТИ" 10.20 Т.с. "ВОЗВРАЩЕНИЕ МУХТАРА" (16+). 10.55 "До суда" (16+). 11.55 Суд присяжных (16+). 13.00 Сегодня. 13.25 "Суд присяжных" (16+). 14.35 "ДЕЛО ВРАЧЕЙ" (16+). Первое городское 15.30 "ПЕРВЫЕ НОВОСТИ" 16.00 Сегодня. 16.25 "Прокурорская проверка" 17.40 "Говорим и показываем". Первое городское 18.30 "ПЕРВЫЕ НОВОСТИ" 19.00 Сегодня. 19.30 Т.с. "ПАСЕЧНИК" (16+). 21.25 Т.с. «КАРПОВ» (16+). Первое городское 23.15 "ПЕРВЫЕ НОВОСТИ" 23.35 Т.с. "СЛЕД САЛАМАНДРЫ" 01.35 "Дачный ответ" (0+). 02.40 Дикий мир (0+).	06:05 «Мультимир» 6+ 07:00 РТС «Новости» 16+ 07:30 РТС «Официальная среда» 16+ 07:45 РТС «Загадочная Хакасия» 16+ 08:00 «Хочу знать!» 08:25 «Порядок действий» 16+ 08:50 «Час суда» 16+ 09:35 «Мать и дочь» 10:20 Х/ф «И это все о нем» 16+ 11:30 «Мультимир» 12+ 12:15 «Татьянин день» 16+ 13:00 РТС «Новости» 16+ 13:10 «Территория призраков» 14:00 «Виртуозы» 14:50 «Марш Турецкого» 16+ 15:35 «Школа вампиров» 12+ 16:00 РТС «Новости» 16+ 16:10 «Аврора» 16+ 17:35 «Холостяк Гари» 16+ 18:00 «Сердце капитана Немова» 18:45 «Мыслить как преступник» 16+ 19:30 РТС «Новости» 16+ 20:00 РТС «Матрешка» 16+ 20:30 «Доказательство вины» 16+ 21:10 Х/ф «Слушатель» 16+ 22:40 «Холостяк Гари» 16+ 23:00 РТС «Новости» 16+ 23:30 Х/ф «Странник» 16+ 01:00 «Я - Вольфганг Мессинг» 16+ 01:50 Музыка на РТС	05.00 Не ври мне! 06.00 Сборник мультфильмов 06.30 Званный ужин. 07.30 "СЛЕДАКИ". 16+. 08.00 "Экстренный вызов". 16+. 08.30 Новости "24". 09.00 "Королева преступного мира". 16+. 12.00 "Экстренный вызов". 16+. 12.30 Новости "24". 13.00 Званный ужин. 16+. 14.00 "Семейные драмы". 16+. 15.00 "Семейные драмы". 16+. 16.00 Не ври мне! 16+. 17.00 Не ври мне! 16+. 18.00 "ВЕРНОЕ СРЕДСТВО". 16+. 19.00 "ПЕРВЫЕ НОВОСТИ" 19.30 "БЕЗ СРОКА ДАВНОСТИ". 16+. 20.30 "Великие тайны воды". 16+. 21.30 "Эликсир молодости". 16+. 22.30 "Какие люди!". 16+. 23.30 Новости "24". 16+. 23.50 "Экстренный вызов". 16+. 00.10 "ЗАПАДНЯ" 16+. 02.20 "Чистая работа". 12+.	07.00 Nota Bene (16+) 07.30 «Разберемся» 08.00 Т.с. «6 кадров» (16+) 08.30 «ВОСЬМИДЕСЯТЫЕ» (16+) 09.00 Nota Bene (16+) 09.30 «Разберемся» (16+) 10.00 «МОЛОДЕЖКА» (16+) 11.00 Х/ф «ВОЙНА НЕВЕСТ» (16+) 12.40 Т.с. «6 кадров» (16+) 13.05 Т.с. «ДАЕШЬ МОЛОДЕЖЬ!» 14.00 Т.с. «ВОРОНИНЫ» (16+) 16.00 «ДВА ОТЦА И ДВА СЫНА» (16+) 16.30 «ВОСЬМИДЕСЯТЫЕ» (16+) 17.00 Т.с. «ВОРОНИНЫ» (16+) 18.00 «ДВА ОТЦА И ДВА СЫНА» (16+) 18.30 «ВОСЬМИДЕСЯТЫЕ» (16+) 19.30 «ДВА ОТЦА И ДВА СЫНА» (16+) 20.00 «МОЛОДЕЖКА» (16+) 21.00 Nota Bene (16+) 21.30 «САКВОЯЖ» (16+) 22.00 Х/ф «16 ЖЕЛАНИЙ» (16+) 23.45 «6 кадров» (16+) 00.00 Nota Bene (16+) 00.30 Т.с. «6 кадров» (16+) 01.00 «ВОРОНИНЫ» (16+)	06.00 "Настроение". 08.30 "Евдокия". (12+) 10.35 "Родня" (12+) 11.10 Петровка, 38 (21.(16+)) 11.30 События. 11.50 "МЕТОД ЛАВРОВОЙ". (16+) 12.50 "Дом вверх дном" (12+) 13.50 "Все об акулах". (12+) 14.30 События. 14.50 Город новостей (22. 15.10 "Наша Москва" (12+) 15.30 "Сыщик". 1-я серия.(16+). 16.55 "Доктор И..." 17.30 События. 17.50 "Осторожно, мошенники!" (16+) 18.25 "Право голоса".(16+) 19.30 Город новостей. 19.45 "Мамочки". (16+) 21.40 Петровка, 38 (16+) 22.00 События. 22.20 "МИСТЕР ФОНК. ДЕФЕКТИВНЫЙ ДЕТЕКТИВ". 23.15 "Советский гамбит". (12+) 00.05 События. 00.30 "Луч на повороте". (16+) 02.15 "Случай на шахте восемь" (12+) 04.00 "Истории спасения" (16+) 04.35 Линия защиты (16+) 05.15 "Секреты из жизни животных". (6+).	06.30 "Евроньюс" 10.00 Новости культуры. 10.15 "Наблюдатель". 11.15 "ПЕРРИ МЭЙ-СОН". 12.10 "Язык имен в Древней Руси и Скандинавии" 13.00 "Этнография и кино" 13.25 "Ноев ковчег" 13.55 "Мировые сокровища культуры" 14.10 "Белая гвардия" 15.00 "Абсолютный слух". 15.40 Новости культуры. 15.50 "Викинги". 16.40 "Доктор Воробьев" 17.10 "За науку отвечает Келдыш!" 17.50 Знаменитые симфонии. П. Чайковский. 18.40 "Китайский чань-буддизм. Истоки и сущность". 19.30 Новости культуры. 19.45 Главная роль. 20.00 Черные дыры. Белые пятна. 20.40 "Загадки мумии Нефертити" 21.25 "Кто мы?" 21.55 "Мировые сокровища культуры" 22.10 "Культурная революция" 23.00 "Тамара Синявская" 23.30 Новости культуры. 23.50 "Народ против Ларри Флинта" 01.55 "ПЕРРИ МЭЙ-СОН" 02.45 "Шарль Перро"

В ПРОГРАММЕ ВОЗМОЖНЫ ИЗМЕНЕНИЯ, НЕ ЗАВИСЯЩИЕ ОТ РЕДАКЦИИ ГАЗЕТЫ

Программа кабельного телевидения

Русский иллюзион	Россия 2	Звезда	Домашний	Перец	Пятый канал	ТВ3	ТНТ
04:00 Кипяток 16+ 05:55 Высота 89 16+ 07:55 Невинные создания 6+ 09:10 Марс 12+ 10:50 Жара 16+ 12:30 Исчезнувшие. 16+ 13:30 Мастер Востока 16+ 14:55 1814 12+ 16:35 Кошечка 16+ 18:20 Исчезнувшие. 16+ 19:10 Люди добрые 16+ 20:50 Мужчина в доме 16+ 22:15 Одиночество крови 16+ 00:00 Исчезнувшие. 16+ 00:50 Марш славянки 16+ 02:30 Эффект домино 16+ 14:00 Лето волков 15:00 Ветер 16+ 17:10 Новеллы Ги Де Мопассана 18:20 Гленгарри 19:00 Глен Росс 12+ 20:05 Съёмки в Палермо 16+ 22:00 Лето волков 23:00 Ветер 16+ 01:10 Новеллы 02:20 Гленгарри 03:00 Глен Росс 12+ 04:05 Съёмки в Палермо 16+ 06:00 Лето волков 07:00 Ветер, который качает вереск 16+ 09:10 Новеллы 10:20 Гленгарри 12:05 Съёмки в Палермо 16+	09.05 "Рейтинг Баженова" 09.35 "Рейтинг Баженова" 10.05 "Большой тест-драйв" 11.00 ПАНОРАМА 13.25 "Основной элемент". 13.55 "Основной элемент". 14.25 "Наука 06.0" 15.30 "Моя планета" 16.00 БОЛЬШОЙ СПОРТ 16.20 "Полигон". 16.55 "Полигон". 17.25 "Код апокалипсиса" [16+] 19.30 "Рейтинг Баженова" [16+] 20.30 БОЛЬШОЙ СПОРТ 20.55 Футбол. 22.55 БОЛЬШОЙ СПОРТ 23.40 Футбол. 01.40 БОЛЬШОЙ СПОРТ 02.05 "Следственный эксперимент". [16+] 02.35 "Следственный эксперимент". [16+] 03.05 "Наука 06.0" 04.10 "Летучий отряд". [16+] 05.45 "Моя планета" 06.15 "Язь против еды" 06.45 "POLY.тех" 07.15 "Полигон". 07.45 "Полигон". 08.10 "Моя рыбалка" 08.40 "Рейтинг Баженова"	06:00 "Как умер Сталин". (12+) 07:10 "Батя". Т.с. (12+) 09:00, 13:00, 16:00, 18:00, 22:00 НОВОСТИ ДНЯ 09:20 "Суровые километры". Х.ф (12+) 11:10 "Отряд Кочубея". Т.с. (16+) 13:15 "Граф советской разведки" (12+) 14:15 "Отряд Кочубея". Т.с. (16+) 16:15 "Батя". Т.с. (12+) 18:30 "Незримый бой". (16+) 19:30 "Капитуляция Германии" (12+) 20:15 "Наградить (посмертно)". Х.ф. (12+) 22:30 "Конец операции "Резидент". Х.ф. (12+) 01:20 "Юнга Северного флота". Х.ф. (6+) 03:00 "Говорит Москва". Х.ф. (6+) 04:55 "История моря". (12+)	06:30 УДАЧНОЕ УТРО (0+) 06:55, 9:05, 10:15, 13:10, 19:20, 20:15, 23:45 «ОСЕНЬ ЗА ОКНОМ» 07:00 РТС НОВОСТИ 07:30 ЗВЕЗДНЫЕ ИСТОРИИ. (16+) 08:00 ПОЛЕЗНОЕ УТРО (0+) 08:10, 11:10, 12:10, 17:05, 22:45 «ЧЕТЫРЕ СТИХИИ» 16+ 08:40 ДЕЛА СЕМЕЙНЫЕ С ЕЛЕНОЙ ДМИТРИЕВОЙ (16+) 09:40 ПО ДЕЛАМ НЕСОВЕРШЕННОЛЕТНИХ 11:40 КТО, ЕСЛИ НЕ Я? (16+) 13:40 ДОСТАТЬ ЗВЕЗДУ (16+) 14:05 ЗВЕЗДНАЯ ТЕРРИТОРИЯ 15:05 ГЛУПАЯ ЗВЕЗДА (12+) 17:00 ИГРЫ СУДЬБЫ 18:00 ДОКТОР ХАУС 18:30 БУМ 16+ 19:00 НЕ РОДИСЬ КРАСИВОЙ 20:45 ЛИЧНАЯ ЖИЗНЬ ДОКТОРА СЕЛИВАНОВОЙ (16+) 22:35 ЗВЕЗДНЫЕ ИСТОРИИ. (16+) 23:00 РТС НОВОСТИ 23:30 НЕЖНАЯ КОЖА (16+) 01:50 ВЕСЕЛЕНЬКОЕ ВОСКРЕСЕНЬЕ! (16+) 04:00 ПО ДЕЛАМ НЕСОВЕРШЕННОЛЕТНИХ (16+) 06:00 НАШ ДОМАШНИЙ МАГАЗИН. (16+) 06:25 МУЗЫКА	08:00 МУЛЬТФИЛЬМЫ (0+) 08:30 "УДАЧНОЕ УТРО" (0+) 09:00 МУЛЬТФИЛЬМЫ (0+) 10:00 "ПОЛЕЗНОЕ УТРО" (0+) 10:40 "АНЕКДОТЫ" 11:00 "ОБМЕН БЫТОВОЙ ТЕХНИКИ" (0+) 11:30 «КОНТРАБАНДА» (16+) 13:20 "АНЕКДОТЫ" (16+) 14:00 «6 КАДРОВ» 15:00 «ОПЕРА» 17:00 "УЛЕТНОЕ ВИДЕО" (16+) 18:00 "ДОРОЖНЫЕ ВОЙНЫ" (16+) 18:30 "ВНЕ ЗАКОНА" 20:00 "ИХ РАЗЫСКИВАЕТ ПОЛИЦИЯ" (16+) 20:30 "АНЕКДОТЫ" (16+) 21:30 "УЛЕТНОЕ ВИДЕО" (16+) 22:30 "ДОРОЖНЫЕ ВОЙНЫ" (16+) 00:00 "КВН. НА БИС" (16+) 00:30 «СВЕТОФОР» (16+) 01:30 "УЛЕТНОЕ ВИДЕО" (16+) 02:00 "АНЕКДОТЫ" (16+) 02:30 "ГОЛЫЕ И СМЕШНЫЕ" 03:00 "УДАЧНАЯ НОЧЬ" (0+) 03:30 «СОЛДАТ-КИБОРГ» (16+) 05:20 "СОЛДАТЫ УДАЧИ" (16+) 07:35 "УЛЕТНОЕ ВИДЕО" (16+) 07:50 МУЛЬТФИЛЬМЫ (0+)	06:00 "Сейчас" 06:10 "Агентство специальных расследований" с В.Разбегаевым (16+) 07:00 "Утро на "5" (6+) 09:45 "Место происхождения" (16+) 10:00 "Сейчас" 10:30 «Сердца трех». (12+) 11:25 «Сердца трех». (12+) 12:00 "Сейчас" 12:30-14:35 «Сердца трех». (12+) 15:30 "Сейчас" 16:00 "Открытая студия" 17:00 "Защита Метлиной" (16+) 18:00 "Место происхождения" 18:30 "Сейчас" 19:00 «Баловень судьбы» (16+) 19:30 «Потерянные дни» (16+) 20:00 «Двойной угон» (16+) 20:30 «След. Дурак» (16+) 21:20 «След. Подайте на пропитание» (16+) 22:00 "Сейчас" 22:25 «ОСА. Ледышка в сердце» (16+) 23:20 "Легенды нашего кинематографа: «Ты - мне, я - тебе!» (12+) 01:05 «Семь невест ефрейтора Збруева» (12+) 03:00 «Палач» (16+)	06.00 "Мультфильмы". 0+. 09.00 "Нечисть. Йети" 12+. 10.00 "Нечисть. Русалки" 12+. 11.00 "Хэллоуин в каждом из нас" 12+. 13.00 "Нечисть. Феи" 12+. 14.00 "Нечисть. Гномы" 12+. 15.00 "Нечисть. Вампиры" 16.00 "Нечисть. Оборотни" 17.00 "Нечисть. Мумии" 12+. 18.00 Другие новости 12+. 18.30 "Охотники за привидениями" 16+. 19.00 "Охотники за привидениями" 16+. 19.30 "ПЯТАЯ СТРАЖА". Т.с.16+. 20.30 "ПЯТАЯ СТРАЖА". Т.с.16+. 21.30 Мистические истории 16+. 22.30 "Нечисть. Черти" 12+. 23.30 "Нечисть. Вий" 12+. 00.30 Другие новости 12+. 01.00 Европейский покерный тур 02.00 "Нечисть. Феи" 12+. 03.00 "Нечисть. Гномы" 12+. 04.00 "Хэллоуин в каждом из нас" 12+.	07:00 "Никеллодеон на ТНТ" (12+) 07:30 Первое городское "Каждую пятницу" 07:55 "Счастливы вместе" - "Гроб на колесиках" (16+) 09:00 "Дом-2. Lite" (16+) 10:30 "Битва экстрасенсов" (16+) 11:30 "В пролёте" (16+) 14:00 "Универ" - "Глухарь" (16+) 14:30 "Универ. Новая общага" (16+) 15:00 "Универ. Новая общага" (16+) 15:30-18:30 "САШАТАНЯ" - "Роллс-Ройс Майкла" (16+) 19:00 "Интерны" (16+) 20:00 "Универ. Новая общага" (16+) 21:00 "Чего ждать, когда ждешь ребенка" (16+) 23:10 "Дом-2. Город любви" (16+) 00:10 "ДОМ-2. После заката" (16+) 00:40 "Труп невесты" (12+) 02:15 "Следы во времени" (16+)

Программа телепередач 13

Пятница 1 ноября

Программа центрального телевидения

Первый	Россия	НТВ	РТС	РЕН ТВ	ТВ7 СТС	ТВЦ	Культура
05.00 "Доброе утро". 09.00 Новости. 09.05 Контрольная закупка. 09.35 "Женский журнал". 09.45 "Жить здорово!" (12+) 10.55 Модный приговор. 12.00 Новости. 12.10 "Время обеда". 12.50 "Доброго здоровья!" (12+) 13.40 "Истина где-то рядом" (16+) 14.00 Другие новости. 14.25 "Домработница". Т.с.(16+) 15.00 Новости. 15.15 "Самый лучший муж" (16+) 16.10 "В наше время" (12+) 17.00 "Жди меня". 18.00 Вечерние новости 18.50 "Человек и закон" (16+) 19.50 "Поле чудес" (16+) 21.00 "Время". 21.30 "Голос" (12+) 23.40 "Вечерний Ургант" (16+) 00.35 "Нью-Йоркское такси" (16+) 02.25 "Незамужняя женщина" (16+) 04.50 Контрольная закупка	05.00 Утро России. 08.55 Мусульмане. 09.05 "1000 мелочей". 09.45 "О самом главном". 10.30 "Кулагин и партнеры". (12+) 11.00 Вести. 11.30 Местное время. 11.50 Вести. Дежурная часть. 12.00 "ТАЙНЫ СЛЕДСТВИЯ". (12+) 13.00 "Особый случай". (12+) 14.00 Вести. 14.15 Дневник Сочи 2014. 14.30 Местное время. 14.50 Вести. Дежурная часть. 15.00 "ТАЙНЫ ИНСТИТУТА БЛАГОРОДНЫХ ДЕВИЦ". 16.00 "Семейные обстоятельства". (12+) 17.00 Вести. 17.10 Местное время. 17.30 "Тайны следствия". (12+) 18.30 "Прямой эфир". (12+) 19.40 Местное время. 20.00 Вести. 20.50 Спокойной ночи, малыши! 21.00 Т.с. "Сваты". (12+) 00.05 "Живой звук". 01.30 "Девять признаков измены". (12+)	06.00 "НТВ утром". Первое городское 07.10 "ПЕРВЫЕ НОВОСТИ" 08.35 Т.с. "ВОЗВРАЩЕНИЕ МУХТАРА" (16+). Первое городское 10.00 "ПЕРВЫЕ НОВОСТИ" 10.20 Т.с. "ВОЗВРАЩЕНИЕ МУХТАРА" (16+). 10.55 "До суда" (16+). 11.55 Суд присяжных (16+). 13.00 Сегодня. 13.25 "Суд присяжных" (16+). 14.35 "ДЕЛО ВРАЧЕЙ" (16+). Первое городское 15.30 "ПЕРВЫЕ НОВОСТИ" 16.00 Сегодня. 16.25 "Прокурорская проверка" (16+). 17.40 "Говорим и показываем". (16+). Первое городское 18.30 "ПЕРВЫЕ НОВОСТИ" 19.00 Сегодня. 19.30 Т.с. "ПАСЕЧНИК" (16+). 21.25 Т.с. "СЛЕД САЛАМАНДРЫ" (16+). 01.25 Т.с. "ДОРОЖНЫЙ ПАТРУЛЬ" (16+).	06:05 «Мультимир» 6+ 07:00 РТС «Новости» 16+ 07:30 РТС «Матрешка» 16+ 08:00 «Хочу знать!» 16+ 08:25 «Порядок действий» 16+ 08:50 «Час суда» 16+ 09:35 «Мать и дочь» 16+ 10:20 Х/ф «И это все о нем» 16+ 12:15 «Татьянин день» 16+ 13:00 РТС «Новости» 16+ 13:10 «Территория призраков» 16+ 13:55 «Бла бла шоу» 15:15 «Умора» 16+ 16:00 РТС «Новости» 16+ 16:10 «Аврора» 16+ 17:35 «Холостяк Гари» 16+ 18:00 «Сердце капитана Немова» 16+ 18:45 «Мыслить как преступник» 16+ 19:30 РТС «Новости» 16+ 20:00 РТС «Территория 02» 16+ 20:10 РТС «Хакасия рулит» 16+ 20:30 «Доказательство вины» 16+ 21:10 Х/ф «Большая перемена» 18+ 22:30 «Хочу знать» 16+ 23:00 РТС «Новости» 16+ 23:30 Х/ф «Арсен Люпен» 16+ 01:30 «Раймонд Паулс. Возвращение маэстро» 16+ 02:20 Музыка на РТС 16+	05.00 "ЗАПАДНЯ" 16+. 05.30 "Дальние родственники" 16+. 06.00 Мультфильм 6+. 06.30 Званый ужин. 16+. 07.30 "СЛЕДАКИ". 16+. 08.00 "Экстренный вызов". 16+. 08.30 Новости "24". 16+. 09.00 "Великие тайны воды". 16+. 10.00 "Эликсир молодости". 16+. 11.00 "Представьте себе". 16+. 12.00 "Экстренный вызов". 16+. 12.30 Новости "24". 16+. 13.00 Званый ужин. 16+. 14.00 "Семейные драмы". 16+. 15.00 "Семейные драмы". 16+. 16.00 Не ври мне! 16+. 17.00 Не ври мне! 16+. 18.00 "ВЕРНОЕ СРЕДСТВО". 16+. 19.00 "ПЕРВЫЕ НОВОСТИ" 19.30 "Заряд Вселенной". 16+. 20.30 "Двойник Иисуса". 16+. 21.30 "Битвы древних богинь". 16+. 22.30 "Смотреть всем!". 16+. 00.00 "ОПАСНЫЙ ЧЕЛОВЕК" 16+.	07.00 Nota Bene (16+) 07.30 «САКВОЯЖ» (16+) 08.00 Т.с. «6 кадров» (16+) 08.30 «ВОСЬМИДЕСЯТЫЕ» (16+) 09.00 Nota Bene (16+) 09.30 «САКВОЯЖ» (16+) 10.00 «МОЛОДЕЖКА» (16+) 11.00 Х/ф «16 ЖЕЛАНИЙ» (16+) 12.45 Т.с. «6 кадров» (16+) 13.05 Т.с. «ДАЕШЬ МОЛОДЕЖЬ!» (16+) 14.00 Т.с. «ВОРОНИНЫ» (16+) 16.00 «ДВА ОТЦА И ДВА СЫНА» (16+) 16.30 «ВОСЬМИДЕСЯТЫЕ» (16+) 17.00 Т.с. «ВОРОНИНЫ» (16+) 19.00 «ДВА ОТЦА И ДВА СЫНА» (16+) 21.00 Nota Bene (16+) 21.30 «НАПРОТИВ» (16+) 22.00 ШОУ "УРАЛЬСКИХ ПЕЛЬМЕНЕЙ". (16+) 00.00 Х/ф «ЧЕЛОВЕК-ВОЛК» (16+)	06.00 "Настроение". 08.25 "Орел и решка". (16+) 10.05 "Неизвестные Михалковы". (12+) 11.10 Петровка, 38 (16+) 11.30 События. 11.50 "МЕТОД ЛАВРОВОЙ". (16+) 12.50 "Дом вверх дном" (12+) 13.50 "Всё о змеях". (12+) 14.30 События. 14.50 Город новостей 15.10 "Наша Москва" (12+) 15.30 "Сыщик". (16+) 16.55 "Доктор И..." (16+) 17.30 События. 17.50 "ЖКХ. Война тарифов" (16+) 18.25 "Право голоса". (16+) 19.30 Город новостей. 19.45 "Лиговка". (12+) 21.40 Петровка, 38 (16+) 22.00 События. 22.20 "Жена. История любви". (16+) 23.50 "Спешите видеть!" (12+) 00.25 "Ребенок к ноябрю". (16+) 02.20 "МЫСЛИТЬ КАК ПРЕСТУПНИК". (16+) 04.00 "Осторожно, мошенники!" (16+) 04.45 "Секреты из жизни животных". (6+).	06.30 "Евроныос" 10.00 Новости культуры. 10.20 "Любимая девушка" 12.00 "Гиппократ" 12.10 "Язык имен в Древней Руси и Скандинавия" 13.00 "Письма из провинции" 13.25 "Эпоха Дмитрия Лихачева". 13.55 "Мировые сокровища культуры" 14.10 "Белая гвардия" 15.00 Черные дыры. Белые пятна. 15.40 Новости культуры. 15.50 "Загадки мумий". 16.35 "Доктор Воробьев". 17.00 Билет в Большой. 17.40 Знаменитые симфонии. С. Рахманинов. 18.45 "Сергей Микаэлян. Сотвори самого себя" 19.30 Новости культуры. 19.50 "Странная женщина". 22.15 "Линия жизни". 23.10 Новости культуры. 23.30 "Разум и чувства" 01.40 И. С. Бах. Концерт для двух скрипок с оркестром. 01.55 "Искатели" 02.40 "Мировые сокровища культуры"

В ПРОГРАММЕ ВОЗМОЖНЫ ИЗМЕНЕНИЯ, НЕ ЗАВИСЯЩИЕ ОТ РЕДАКЦИИ ГАЗЕТЫ

Программа кабельного телевидения

Русский мюзикон	Россия 2	Звезда	Домашний	Перец	Пятый канал	ТВ3	ТНТ
04:00 Невинные создания 6+ 05:15 Марс 12+ 07:05 Жара 16+ 08:40 Мастер Востока 16+ 10:20 Сержант милиции. 16+ 11:30 1814 12+ 13:15 Исчезнувшие. 16+ 14:05 Кошечка 16+ 15:50 Люди добрые 16+ 17:25 Мужчина в доме 16+ 18:55 Исчезнувшие. 16+ 19:45 Одиночество крови 16+ 21:30 Марш славянки 16+ 23:15 Эффект домино 16+ 00:50 Гоп-стоп 16+ 02:30 Местность-искусство 16+ TV21 14:00 Лето волков 12+ 15:05 Глава 27 16+ 16:35 Высота "Гамбургер" 16+ 18:30 Револьвер 16+ 20:25 Служители 16+ 22:00 Лето волков 12+ 23:05 Глава 27 16+ 00:35 Высота "Гамбургер" 16+ 02:30 Револьвер 16+ 04:25 Служители 16+ 06:00 Лето волков 12+ 07:05 Глава 27 16+ 08:35 Высота "Гамбургер" 16+ 10:30 Револьвер 16+ 12:25 Служители 16+ 14:00 Ведьмак 12+	09.05 "Рейтинг Баженова" 09.35 "Рейтинг Баженова" 10.05 "Астероиды - хороший, плохой, злой" 11.00 ПАНОРАМА 13.25 "Следственный эксперимент". [16+] 13.55 "Следственный эксперимент". [16+] 14.25 "Наука 06.0" 15.25 "Моя планета" 16.00 БОЛЬШОЙ СПОРТ 16.20 "Рейтинг Баженова" [16+] 16.50 "Рок-н-ролл под Кремлем" [16+] 20.30 БОЛЬШОЙ СПОРТ 20.55 Хоккей. КХЛ. 23.15 "Курьерский особой важности" [16+] 01.45 БОЛЬШОЙ СПОРТ 02.05 "Пираты Карибского моря" [16+] 03.00 "POLY.tech" 03.30 "Наука 06.0" 04.35 "Летучий отряд". [16+] 06.20 "Моя планета" 06.50 "Большой тест-драйв" [16+] 07.45 "Рейтинг Баженова" 08.15 "Рейтинг Баженова" 08.40 "Рейтинг Баженова"	06:00 "Как умер Сталин". (12+) 07:10 "Батя". Т.с. (12+) 09:00, 13:00, 16:00, 18:00, 22:00 НОВОСТИ ДНЯ 09:15 "Партизанская искра". Х.ф. (12+) 11:15 "Отряд Кочубея". Т.с. (16+) 13:15 "Крах супершпиона ЦРУ" (12+) 14:20 "Наградить (посмертно)". Х.ф. (12+) 16:15 "Корпус генерала Шубникова". Х.ф. (12+) 18:30 "Неизвестные самолеты -2". (12+) 19:30 "Невидимый фронт". (12+) 20:05 "Единственная дорога". Х.ф. (12+) 22:30 "Великий полководец Георгий Жуков". (6+) 01:00 "Атака". Х.ф. (12+) 02:55 "Живет такой парень". Х.ф. (12+) 04:50 "История моря". (12+)	06:30 УДАЧНОЕ УТРО (0+) 06:55, 9:05, 10:15, 13:10, 19:20, 20:15, 23:45 «ОСЕНЬ ЗА ОКНОМ» 16+ 07:00 РТС НОВОСТИ 16+ 07:30 СОБАКА В ДОМЕ (0+) 08:00 ПОЛЕЗНОЕ УТРО (0+) 08:10, 11:10, 12:10, 17:05, 22:45 «ЧЕТЫРЕ СТИХИИ» 16+ 08:40 ЗВЁЗДНЫЕ ИСТОРИИ. (16+) 08:50 ДЕЛО АСТАХОВА (16+) 09:50 СЕКУНДА ДО... (16+) 18:00 ЗВЁЗДНЫЕ ИСТОРИИ. (16+) 18:30 МАТРЕШКА 16+ 19:00 МОЙ (16+) 22:50 ОДНА ЗА ВСЕХ. (16+) 23:00 РТС НОВОСТИ 16+ 23:30 Я НИКОГДА НЕ БУДУ ТВОЕЙ (12+) 01:25 ТЮДОРЫ (16+) 02:30 ГОРЕЦ (12+) 05:00 ДЕЛО АСТАХОВА (16+) 06:00 НАШ ДОМАШНИЙ МАГАЗИН. (16+) 06:25 МУЗЫКА	08:00 МУЛЬТФИЛЬМЫ (0+) 08:30 "УДАЧНОЕ УТРО" (0+) 09:00 МУЛЬТФИЛЬМЫ (0+) 10:00 "ПОЛЕЗНОЕ УТРО" (0+) 10:40 "АНЕКДОТЫ" 11:00 "ОБМЕН БЫТОВОЙ ТЕХНИКИ" (0+) 11:30 «ОТЕЛЬ У ПОГИБШЕГО АЛЬПИНИСТА» (16+) 13:20 "АНЕКДОТЫ" 14:00 «6 КАДРОВ» 15:00 «ОПЕРА» 17:10 "УЛЕТНОЕ ВИДЕО" (16+) 18:00 "ДОРОЖНЫЕ ВОИНЫ" (16+) 18:30 "ВНЕ ЗАКОНА" 20:00 "ИХ РАЗЫСКИВАЕТ ПОЛИЦИЯ" (16+) 20:30 "АНЕКДОТЫ" 21:30 "УЛЕТНОЕ ВИДЕО" (16+) 22:30 "ДОРОЖНЫЕ ВОИНЫ" (16+) 00:00 "УЛЕТНОЕ ВИДЕО" (16+) 00:30 "ПЕРЕЦТОЧКАРУ" (16+) 01:00 "СМЕШНО ДО БОЛИ" (16+) 01:30 "СМЕШНО ДО БОЛИ" (16+) 02:00 "АНЕКДОТЫ" 02:30 "СТЫДНО, КОГДА ВИДНО!" (18+) 03:00 "УДАЧНАЯ НОЧЬ" (0+) 03:30 «ИКАРУС (МАШИНА ДЛЯ УБИЙСТВА)» 05:20 «СОЛДАТ-КИБОРГ» (16+) 07:10 "УЛЕТНОЕ ВИДЕО" (16+) 07:40 МУЛЬТФИЛЬМЫ (0+)	06:00 "Сейчас" 06:10 "Момент истины". Авторская программа А.Караулова (16+) 07:00 «Фронт без флангов» (12+) 10:00 "Сейчас" 10:30 «Фронт за линией фронта» (12+) 12:00 "Сейчас" 12:30 «Фронт за линией фронта» (12+) 14:20 «Фронт в тылу врага» (12+) 15:30 "Сейчас" 16:00 «Фронт в тылу врага» (12+) 18:00 "Место происшествия" 18:30 "Сейчас" 19:00 "Правда жизни". (16+) 19:30 «След. Конеч игры» (16+) 20:15 «След. Благодетельница» (16+) 21:00 «След. Материнский инстинкт» (16+) 21:40 «След. Сарафанное радио» (16+) 22:25 «След. Любви» (16+) 23:10 «След. Пропавший гроб» (16+) 23:55 «След. Змеиный укус» (16+) 00:40 «След. Защита свидетеля» (16+) 01:30-05:15 «Сердца трех». (12+) 06:10 «Ты - мне, я - тебе!» (12+)	06.00 "Нечисть. Черты" 12+. 07.00 "Нечисть. Вампиры" 12+. 08.00 "Нечисть. Вий" 12+. 09.00 "Нечисть. Оборотни" 12+. 10.00 "Нечисть. Мумии" 12+. 11.00 "Нечисть. Русская нечисть" 12+. 12.00 "Нечисть. Привидения" 12+. 13.00 "Нечисть. Чернокнижники" 12+. 14.00 "Нечисть. Ведьмы" 12+. 15.00 "Нечисть. Амазонки" 12+. 16.00 "Нечисть. Единорог" 12+. 17.00 "Нечисть. Драконы" 12+. 18.00 Другие новости 12+. 19.00 Человек-невидимка 12+. 20.00 Х.ф. "ВРЕМЯ ВЕДЬМ", 16+. 21.45 "ПОЛТЕРГЕЙСТ". 18+. 00.00 Европейский покерный тур 18+. 01.00 "Нечисть. Ведьмы" 12+. 02.00 Х.ф. "ДОМ ГРЕЗ". 16+. 03.45 Х.ф. "ВПУСТИ МЕНЯ". 16+.	07:00 "Никелоден на ТНТ" (12+) 07:30 "Никелоден на ТНТ" (12+) 07:55 "Счастливы вместе" - "Анатомия страсти" (16+) 08:25 "Счастливы вместе" - "Любовь в законе" (16+) 09:00 "Дом-2. Lite" (16+) 10:30 "Битва экстрасенсов" (16+) 11:30 "Что ждешь, когда ждешь ребенка" (16+) 14:00-18:30 "Универ" - "Супермен" (16+) 19:00 "Интерны" (16+) 19:30 Первое городское «Каждую пятницу» 20:00 "Comedy Woman" (16+) 21:00 "Комеди Клуб" (16+) 22:00 "Comedy Батл. Без границ" (16+) 23:00 "ХБ" (18+) 23:30 "Дом-2. Город любви" (16+) 00:30 "ДОМ-2. После заката" (16+) 01:00 "Три короля" (16+)

Программа центрального телевидения

Первый	Россия	НТВ	РТС	РенТВ	ТВ7 СТС	ТВЦ	ЦЕНТР	Культура
05.45 "Два Федора". 06.00 Новости. 06.10 "Два Федора". 07.35 "Играй, гармонь любимая!". 08.20 "Джейк и пираты Нидерландии" 08.50 "Смешарики" 09.00 Умницы и умники (12+) 09.45 "Слово пастыря". 10.00 Новости. 10.15 Смак (12+). 10.55 "Михаил Танич. Последнее море" (12+) 12.00 Новости. 12.15 "Идеальный ремонт". 13.10 "Ледниковый период" 16.10 "Куб" (12+). 17.10 "Голос. За кадром" (12+) 18.00 Вечерние новости 18.15 "Угадай мелодию" 18.45 "Кто хочет стать миллионером?" 19.45 "Минута славы. Дорога на Олимп!" (12+) 21.00 "Время". 21.20 "Сегодня вечером" (16+) 23.00 "Успеть до полуночи" (16+) 23.35 "Что? Где? Когда?" 00.45 Х.ф. "Жажда странствий" (16+) 02.35 "Воздушные приключения" 05.05 Контрольная закупка	05.00 Х.ф. "Где находится нофелет?". 06.35 "Сельское утро". 07.05 Диалоги о животных. 08.00 Вести. 08.10 Местное время. 08.20 "Военная программа" 08.50 "Планета собак". 09.25 Субботник. 10.05 "Норвегия. На крючке". 11.00 Вести. 11.10 Местное время. 11.20 "Честный детектив". (16+) 11.55 Х.ф. "Раз, два! Люблю тебя!" (12+) 14.00 Вести. 14.20 Местное время. 14.30 Х.ф. "Раз, два! Люблю тебя!" (12+) 16.00 Субботний вечер. 17.15 "Танцы со звездами". 20.00 Вести в субботу. 20.45 Х.ф. "Она не могла иначе". (12+) 00.30 Х.ф. "Доченька моя". (12+)	05.35 Т.с. "ДОРОЖНЫЙ ПАТРУЛЬ" (16+). 07.25 Смотр (0+). 08.00 Сегодня. 08.15 "Золотой ключ" (0+). 08.45 Их нравы (0+). Первое городское 09.25 "ПЕРВЫЕ НОВОСТИ" 10.00 Сегодня. 10.20 Главная дорога (16+). 10.55 Кулинарный поединок (0+). 12.00 Квартирный вопрос (0+). 13.00 Сегодня. 13.25 "Я хитрую" (16+). 14.25 "ДНК". (16+). 15.25 Т.с. "ШЕФ" (16+). Первое городское 19.00 "ЧЕТВЕРТАЯ ВЛАСТЬ" 19.20 Т.с. "ШЕФ" (16+). 23.15 "ИЗ ЖИЗНИ КАПИТАНА ЧЕРНЯЕВА" (16+).	06:05 «Мультимир» 6+ 07:40 «Школа вампиров» 12+ 08:00 РТС «Новости» 16+ 08:30 «Кто такая Саманта» 16+ 09:10 «Счастье есть» 16+ 09:50 Х/ф «Удивительные приключения Робинзона Крузо» 12+ 11:15 «100 вопросов к взрослому» 16+ 11:55 «Храм в Антарктиде» 16+ 12:45 «Смех с доставкой на дом» 16+ 13:30 «Виртуозы» 16+ 17:00 «Спальный район» 16+ 18:00 РТС «7 Дней» 16+ 18:30 РТС «Резонанс» 16+ 19:00 РТС «Территория 02» 16+ 19:10 РТС «Регион 19» 16+ 19:20 РТС «Расследование» 16+ 19:30 РТС «Официальная среда» 16+ 19:40 РТС «Загадочная Хакасия» 16+ 19:50 РТС «Хакасия рулит» 16+ 20:00 «Приключения Шерлока Холмса» 16+ 20:50 Х/ф «Большая перемена» 22:00 Х/ф «Загнанный» 16+ 23:30 «Жизнь. Life» 16+ 00:30 «Арина Шарпова. Улыбка для миллионеров» 16+ 01:20 Музыка на РТС 16+	05.00 "ОПАСНЫЙ ЧЕЛОВЕК" 16+. 05.30 "Кремень". 16+. 07.00 "ДЖОКЕР". 16+. 15.00 "ПОЕДИНОК" 16+. 17.00 Концерт Михаила Задорнова. 16+. 19.45 "МОРПЕХИ". 16+.	07.00-08.10 Мультфильмы (0+) 08.30-09.35 Мультсериал «КУМИ-КУМИ» 10.00 Nota Bene 10.30 «БЭИБ»(6+) 12.15 «МОЛОДЕЖКА» (16+) 16.00 «Саквоаж» 16.30 «ВОСЬМИДЕСЯТЫЕ» (16+) 18.00 «ОСТОРОЖНО: ДЕТИ!» 18.55 «РАТА-ТУЙ!»(12+) 21.00 «МастерШеф» 22.15 ШОУ «УРАЛЬСКИХ ПЕЛЬМЕНЕЙ». (16+) 23.35 Х/ф «ИСТОРИЯ ОДНОГО ВАМПИРА» 01.35 Программа мультфильмов	05.25 Марш-бросок (12+) 06.05 Мультфильмы. 06.45 АБВГДейка. 07.10 "Дачная поездка сержанта Цыбули". (12+) 08.50 Православная энциклопедия (6+). 09.20 "Ученик лекаря".(6+). 10.25 "Добро пожаловать домой!" (6+). 11.15 Петровка, 38 (16+) 11.30 События. 11.45 "Экипаж" (12+) 12.20 "12 стульев". (6+). 15.30 "Высокий блондин в черном ботинке". (12+) 17.10 "Не забывай". (12+) 17.30 События. 17.45 "Не забывай". (12+) 21.00 "Постскриптум" 22.00 Т.с. "ПУАРО АГАТЫ КРИСТИ". (12+) 23.55 События. 00.15 "Временно доступен". (12+) 01.20 "Идеальный побег". 03.10 "Вся наша жизнь - еда!". (12+) 04.50 "Советский гамбит". (12+)	06.30 "Евроньюс" 10.00 "Александр Невский". 11.50 "Николай Черкасов". 12.20 Большая семья. 13.15 "Оружейное дело" 13.45 Мультфильм 14.25 Красуйся, град Петров! 14.55 "Таланты и поклонники" 17.55 "В погоне за белым оленем" 18.45 "Кинематограф личной искренности" 19.25 "Старые стены" 21.00 Большая опера 22.45 "Белая студия" 23.30 "Последнее танго в Париже". (18+) 01.55 "Легенды мирового кино" 02.25 "Обыкновенный концерт" 02.50 "Франсиско Гойя"	

Тур	Порядок выпадения	Выигрыш
1	79,20,36,40,18,44,87	90 000
2	13,55,16,77,70,72,34,49,76,26,11,7,22,71,74,86,73,60,30,15,28,58,1,69,50,23,19,62,52,35,75,47,63,3	360 000
3	46,56,88,78,2,64,42,65,9,39,51,81,5,31,61,6,66,10,33,29,54	1 000 000
4	38	Авто
5	90	Авто
6	43	Авто
7	4	5 000
8	67	1 000
9	41	500
10	68	400
11	59	300
12	8	250
13	27	200
14	53	150
15	24	128
16	21	106
17	17	105
18	14	104
19	25	102
20	48	100
21	57	99
22	89	98
23	83	97
24	85	96
25	32	94
26	82	93
27	84	92

Невыпавшие числа: 12, 80, 45, 37

В ПРОГРАММЕ ВОЗМОЖНЫ ИЗМЕНЕНИЯ, НЕ ЗАВИСЯЩИЕ ОТ РЕДАКЦИИ ГАЗЕТЫ

Программа кабельного телевидения

Русский иллюзион	Россия 2	Звезда	Домашний	Перец	Пятый канал	ТВ3	ТНТ
04:10 Высота 89 16+ 05:50 Жара 16+ 07:25 Мастер Востока 16+ 08:45 1814 12+ 10:25 Сержант милиции. 16+ 11:35 Кошечка 16+ 13:20 Люди добрые 16+ 15:00 Мужчина в доме 16+ 16:25 Одиночество крови 16+ 18:05 Марш славянки 16+ 19:50 Эффект домино 16+ 21:25 Гоп-стоп 16+ 23:05 Месь-искусство 16+ 00:50 Жизнь забавами полна 16+ 02:30 Все включено 16+ TV21 15:05 Бобёр 12+ 16:40 И Бог создал женщину 16+ 18:25 Миссис Хендерсон представляет 16+ 20:15 В стране женщин 12+ 22:00 Ведьмак 12+ 23:05 Бобёр 12+ 00:40 И Бог создал женщину 16+ 02:25 Миссис Хендерсон представляет 16+ 04:15 В стране женщин 12+ 06:00 Ведьмак 12+ 07:05 Бобёр 12+ 08:40 И Бог создал женщину 16+ 10:25 Миссис Хендерсон представляет 16+ 12:15 В стране женщин 12+	09.10 "Код апокалипсиса" [16+] 11.00 БОЛЬШОЙ СПОРТ 11.20 "Диалоги о рыбалке" 11.50 "Моя планета" 12.30 "В мире животных" с Николаем Дроздовым 13.00 БОЛЬШОЙ СПОРТ 13.20 "Индустрия кино" 13.55 "Полигон". Путешествие на глубину 15.00 Фигурное катание. Гран-при Китая. 16.20 БОЛЬШОЙ СПОРТ 16.40 Фигурное катание. Гран-при Китая. 18.15 "24 кадра" [16+] 18.45 "Наука на колесах" 19.20 "Рейтинг Баженова" [16+] 20.20 БОЛЬШОЙ СПОРТ 20.50 ФОРМУЛА-1. 22.05 "Погружение" 01.45 БОЛЬШОЙ СПОРТ 02.05 Смешанные единоборства. [16+] 04.25 "Код апокалипсиса" [16+] 06.30 "Индустрия кино" 07.00 "Моя планета"	06:00 "Все для Вас". Х.ф. (12+) 07:50 "Пограничный пес Алай". Х.ф. 09:00 "Ворошилов" (12+) 09:45 "Брэйн ринг". 11:05 "В добрый час!" Х.ф. 13:00, 18:00 НОВОСТИ ДНЯ 13:15 "Тайны разведки". (12+) 16:30 "Инспектор ГАИ". Х.ф. (6+) 18:15 "Майор "Вихрь". Т.с. (12+) 22:35 "Пламя". Х.ф. (12+) 01:45 "Кража". Х.ф. (12+) 04:30 "Ждите связного". Х.ф. (12+) - Мужики, такси вызывали? - Да. - Понимаете, у меня машина сломалась. Давайте, я вас пешком домой провожу.	06:30 СОБАКА В ДОМЕ (0+) 06:55, 9:05, 10:15, 13:10, 19:20, 20:15, 23:45 «ОСЕНЬ ЗА ОКНОМ» 07:00 ОДНА ЗА ВСЕХ. (16+) 07:30 ЗВЕЗДНЫЕ ИСТОРИИ. (16+) 08:00 ПОЛЕЗНОЕ УТРО (0+) 08:10, 11:10, 12:10, 17:05, 22:45 «ЧЕТЫРЕ СТИХИИ» 16+ 08:30 РОЗМАРИ И ТАЙМ (16+) 10:25 ТАЙНЫ ЕДЫ (0+) 10:40 МАДМУАЗЕЛЬ МУШКЕТЕР (16+) 14:00 СПРОСИТЕ ПОВАРА (0+) 15:00 ОДНА ЗА ВСЕХ. (16+) 15:10 ДАВАЙ ОДЕ-НЕМСЯ! (16+) 16:10 ОТДАМ ЖЕНУ В ХОРОШИЕ РУКИ (16+) 18:00 РЕЗОНАНС 16+ 18:30 7 ДНЕЙ 16+ 19:00 ВЕЛИКОЛЕПНЫЙ ВЕК (12+) 22:45 ТАЙНЫ ЕДЫ (0+) 23:00 ОДНА ЗА ВСЕХ. (16+) 23:30 КРУГ ДРУЗЕЙ (16+) 01:30 ТЮДОРЫ (16+) 02:35 ГОРЕЦ (12+) 05:00 ДАВАЙ ОДЕ-НЕМСЯ! (16+) 06:00 НАШ ДОМАШНИЙ МАГАЗИН. (16+) 06:25 МУЗЫКА НА "ДОМАШНЕМ" (16+)	08:00 МУЛЬТФИЛЬМЫ (0+) 08:10 «КОНТРАБАНДА» (16+) 10:00 "ПОЛЕЗНОЕ УТРО" (0+) 10:40 МУЛЬТФИЛЬМЫ (0+) 11:00 «ЗИМНЯЯ ВИШНЯ» (16+) 15:30 «6 КАДРОВ» (16+) 16:30 «ОПЕРА» (16+) 18:30 «ОПЕРА» (16+) 00:30 "ПЕРЕЦТОЧКАРУ" (16+) 01:00 "+100500" (18+) 01:30 "СМЕШНО ДО БОЛИ" (16+) 02:00 "АНЕКДОТЫ" (16+) 02:30 "СТЫДНО, КОГДА ВИДИНО!" (18+) 03:00 «СОЛДАТЫ УДАЧИ» (16+) 05:05 «МОЛОДОЙ МАСТЕР» (16+) 07:20 "УЛЕТНОЕ ВИДЕО" (16+) 07:45 МУЛЬТФИЛЬМЫ (0+)	07:50 Мультфильмы (0+) 09:35 "День ангела" (0+) 10:00 "Сейчас" 10:10 «ОСА. Ледышка в сердце» (16+) 11:10 «ОСА. Вспомнить все» (16+) 12:10 «ОСА. Плата за мечту» (16+) 13:10 «ОСА. Любовь до гроба» (16+) 14:10 «ОСА. Ведьма» (16+) 15:20 «ОСА. Дед в законе» (16+) 16:20 «ОСА. Глобальный конфликт» (16+) 17:25 «ОСА. Лицо со шрамами» (16+) 18:30 "Сейчас" 19:00 «Спецназ». (16+) 19:50 «Спецназ». (16+) 20:50 «Спецназ». (16+) 21:50 «Спецназ». (16+) 22:55 «Спецназ». (16+) 23:45 «Спецназ». (16+) 00:40 «Спецназ». (16+) 01:40 «Фронт без флангов» (12+) 04:40 «Фронт за линией фронта» (12+)	06:00 "Мультфильмы". 0+. 09.15 "ПРИКЛЮЧЕНИЯ ТОМА СОЙЕРА И ГЕКЛЬБЕРРИ ФИННА". 0+. 13.45 "ПРИКЛЮЧЕНИЯ НА ТАИНСТВЕННОМ ОСТРОВЕ". 12+. 17.15 Х.ф. "ВРЕМЯ ВЕДЬМ". 16+. 19.00 "ЗВЕЗДНЫЕ ВОЙНЫ". 0+. 21.30 "СОРВИГОЛОВА". 12+. 23.30 Х.ф. "ДОМ ГРЕЗ". 16+. 01.15 Х.ф. "ВПУСТИ МЕНЯ. САГА". 16+. 03.30 "ПАРШИВАЯ ОВЦА". 16+. 05.15 "Мультфильмы". 0+. Самыми пьющими странами в мире были признаны: зимой - Россия, а в сезон отпусков - Египет, Турция, Кипр и Таиланд!	07:00 "Счастливы вместе" - "Барналей" (16+) 07:40 "Слагтерра" - "Марио Бравадо" (12+) 08:05 "Бен 10: Омниверс" (12+) 08:30 "Скан-Ту-Гоу" (12+) 09:00 "Дом-2. Lite" (16+) 10:00 "Два с половиной повара" (12+) 10:30 "Про декор" (12+) 11:00 "Школа ремонта" (12+) 12:00 "Дурнушек.net" (16+) 12:30 "Битва экстрасенсов" (16+) 14:00 "Comedy Woman" (16+) 15:00 "Комеди Клуб в Юрмале" (16+) 16:00 "Comedy Батл. Без границ" (16+) 17:00 "STAND UP" (16+) 18:00-19:30 "Универ. Новая общага" (16+) 20:00 "Гарри Поттер и орден Феникса" (12+) 22:35 "Страна в Shore" (16+) 23:00 "Дом-2. Город любви" (16+) 00:00 "ДОМ-2. После заката" (16+) 00:30 "Поцелуй на вылет" (16+)

Программа телепередач 15

Воскресенье 3 ноября

Программа центрального телевидения

Первый	Россия	НТВ	РТС	РЕН ТВ	ТВ7	СТС	ТВЦ	ЦЕНТР	У	Культура
05.50 Х.ф. "Мачеха". 06.00 Новости. 06.10 Х.ф. "Мачеха". 07.45 "Армейский магазин" (16+) 08.20 Дисней-клуб. "Аладдин". 08.45 "Смешарики" 08.55 "Здоровье" (16+) 10.00 Новости. 10.15 "Непутевые заметки" (12+) 10.35 "Пока все дома". 11.25 Фазенда. 12.00 Новости. 12.15 "Весна на Заречной улице". 14.05 Х.ф. "Похороните меня за плинтусом" (16+) 16.20 "Золотой граммофон". 18.00 Х.ф. "Москва слезам не верит" (16+) 21.00 "Время". 21.20 "ПОВТОРИ!" (16+) 23.40 Бокс. Бой за звание чемпиона мира. 00.40 Х.ф. "День, когда Земля остановилась" (16+). 02.35 "Секретные материалы" (16+). 04.45 Х.ф. "Зла не помню, обид не держу" (12+)	05.25 Х.ф. "За витриной универмага". 07.20 Вся Россия. 07.30 Сам себе режиссер. 08.20 "Смехопонорама" 08.50 Утренняя почта. 09.30 "Сто к одному". 10.20 Местное время. 11.00 Вести. 11.10 "Городок". 11.45 Х.ф. "Моё любимое чудовище". (12+) 14.00 Вести. 14.20 Местное время. 14.30 Х.ф. "Моё любимое чудовище". (12+) 16.00 "Смеяться разрешается". 18.00 "Битва хоров". 20.00 Вести недели. 21.30 Х.ф. "Она не могла иначе". (12+) 01.15 Х.ф. "Последняя жертва". (12+)	06.00 Т.с. "ДОРОЖНЫЙ ПАТРУЛЬ" (16+). 08.00 Сегодня. 08.15 "Русское лото плюс" (0+). 08.45 Их нравы (0+). Первое городское 09.25 "ЧЕТВЕРТАЯ ВЛАСТЬ" 10.00 Сегодня. 10.20 "Первая передача" (16+). 10.55 "Чудо техники" (12+). 11.25 "Поедем, поедим!" (0+). 12.00 "Дачный ответ" (0+). 13.00 Сегодня. 13.20 "ВЫЙТИ ЗАМУЖ ЗА ГЕНЕРАЛА" (16+). 15.30 Т.с. "ШЕФ" (16+). 19.00 Сегодня. 19.20 Т.с. "ШЕФ" (16+). 23.15 "ИЗ ЖИЗНИ КАПИТАНА ЧЕРНЯЕВА" (16+). 03.00 СОГАЗ - Чемпионат России по футболу.	06:05 Музыка на РТС 16+ 07:05 «Мультимир» 6+ 08:30 «Школа вампиров» 12+ 08:50 «Кто такая Саманта» 16+ 09:30 «Счастье есть» 16+ 10:10 Х/ф «Приключения Тома Сойера» 12+ 11:25 «Сто вопросов к взрослому» 16+ 12:10 «Руслан, который объединил мир» 12+ 13:20 «Динамит» 16+ 14:00 «Сердце капитана Немова» 12+ 17:00 «Спальный район» 16+ 18:00 РТС «7 Дней» 16+ 18:30 РТС «Бум» 16+ 19:00 РТС «Резонанс» 16+ 19:25 РТС «Матрешка» 16+ 19:50 «Приключения Шерлока Холмса» 16+ 20:40 Х/ф «Большая перемена» 21:50 Х/ф «Бунтарка» 16+ 23:30 «Жизнь. Life» 00:30 «Георгий Юматов. Трагедия офицера» 16+ 01:20 Музыка на РТС 16+	05.00 "ПОДКИДНОЙ". Т.с. 16+ 07.20 "Энциклопедия глупости". Концерт Михаила Задорнова. 10.00 "День "Военной тайны". 01.00 "МОРПЕХИ". Холостяк от женатого отличается тем, что носки у него не рвутся, а ломаются.	07.00-08.30 Программа мультфильмов «ДОМ МЕЧТЫ» 09.00 «ДВА ОТЦА И ДВА СЫНА» 12.00 «СНИМИТЕ ЭТО МЕДЛЕННО!» 13.00 «МастерШеф» 14.15 «ОСТОРОЖНО: ДЕТИ!» (12+) 14.30 «ВОСЬМИДЕСЯТЫЕ» (16+) 16.00 «АВТОРЕЙТИНГ» (16+) 16.30 «РАТАТУЙ!» (12+) 18.35 ШОУ «УРАЛЬСКИХ ПЕЛЬМЕНЕЙ». (16+) 19.35 «ТРИ БОГАТЫРЯ И ШАМАХАНСКАЯ ЦАРИЦА» (12+) 21.05 «МастерШеф» 23.05 ШОУ «УРАЛЬСКИХ ПЕЛЬМЕНЕЙ». (16+) 00.05 Х/ф «ПРИНЦ ВЕЛИАНТ» (12+)	05.40 "Всё об акулах". (12+) 06.20 Х.ф. "Евдокия". (12+) 08.30 "Фактор жизни" (6+). 09.00 "Барышня и кулинар" (6+). 09.30 "Игра". (12+) 11.30 События. 11.45 "Солдат Иван Бровкин". (6+). 13.40 "Смех с доставкой на дом". (12+) 14.20 "Приглашает Борис Ноткин" (12+) 14.50 Московская неделя. 15.20 Петровка, 38 (16+) 15.30 "ПУАРО АГАТЫ КРИСТИ". (12+) 17.20 "Белый налив". (12+) 21.00 "В центре событий" (16+) 22.00 "ИНСПЕКТОР ЛЬЮИС". (12+) 23.55 События. 00.15 "Высокий блондин в черном ботинке". (12+) 01.50 "Орел и решка". (16+) 03.35 "Большие деньги. Соблазн и проклятье". (16+) 05.15 "Давай помиримся!" (12+)	06.30 "Евроныос" 10.00 "Минин и Пожарский". 11.50 "Борис Ливанов. Рисунки и шаржи". 12.35 "Обряды берсермян" 13.00 "Как Иванушка-дурачок за чудом ходил" 14.25 "Шикотанские вороны" 15.05 "Пешком...". 15.35 Концерт П. И. Чайковского. 16.50 "Возрожденный шедевр" 17.45 "Искатели" 18.30 "Романтика романа" 19.25 "Мосфильм" 19.40 "Старшая сестра" 21.15 "Мой серебряный шар" 22.05 "Три суперзвезды" 00.10 "Минин и Пожарский" 01.55 "Искатели" 02.40 "Мировые сокровища культуры"			



Золотой ключ Тираж 794

Дата проведения 19 октября

Тур	Порядок выпадения	Выигрыш
1	85,42,28,10,48,76	50 000
2	89,14,2,29,90,56,9,6,23,5,20,66,64,36,77,67,4,72,17,38,53,12,78,13,54,86,75,50,18,83,1,45	квартира
3	8,27,41,44,19,74,82,39,26,32,3,47,65,59,60,40,0,33,31,16,24,62,46,58,88,52,70	квартира
4	22	квартира
5	69	30 000
6	57	10 000
7	63	3 000
8	79	1 000
9	84	723
10	73	534
11	37	403
12	15	311
13	7	246
14	25	199
15	80	164
16	34	138
17	21	119
18	55	105
19	51	99
20	87	98
21	11	88
22	61	80
23	81	78

Невыпавшие шары: 35, 43, 49, 68, 71

В ПРОГРАММЕ ВОЗМОЖНЫ ИЗМЕНЕНИЯ, НЕ ЗАВИСЯЩИЕ ОТ РЕДАКЦИИ ГАЗЕТЫ

Программа кабельного телевидения

Русский мюзикон	Россия 2	Звезда	Домашний	Перец	Пятый канал	ТВ3	ТНТ
04:00 Марс 12+ 05:40 1814 12+ 07:15 Кошечка 16+ 08:50 Люди добрые 16+ 10:25 Сержант милиции. 16+ 11:35 Мужчина в доме 16+ 13:00 Одиночество крови 16+ 14:45 Марш славянки 16+ 16:30 Эффект домино 16+ 18:00 Гоп-стоп 16+ 19:45 Месть-искусство 16+ 21:25 Жизнь забавами полна 16+ 23:10 Все включено 16+ 00:50 Заяц над бездной 12+ 02:25 Дочь генерала 12+ 14:00 Ведьмак 12+ 15:00 Королевская свадьба 12+ 16:40 звери дикого Юга 12+ 18:20 Герцогиня 16+ 20:15 Невидимый 16+ 22:00 Ведьмак 12+ 23:00 Королевская свадьба 12+ 00:40 звери дикого Юга 12+ 02:20 Герцогиня 16+ 04:15 Невидимый 16+ 06:00 Ведьмак 12+ 07:00 Королевская свадьба 12+ 08:40 звери дикого Юга 12+ 10:20 Герцогиня 16+ 12:15 Невидимый 16+	08.00 Смешанные единоборства. 13.00 БОЛЬШОЙ СПОРТ 13.20 "Страна спортивная" 13.45 "Пираты Карибского моря" [16+] 14.40 "Большой тест-драйв" [16+] 15.45 АвтоВести 16.00 БОЛЬШОЙ СПОРТ 16.20 Дневник Сочи 2014 16.45 "Погружение" [16+] 20.20 БОЛЬШОЙ СПОРТ 20.45 ФОРМУЛА-1. 23.15 "Обратный отсчет" [16+] 02.45 БОЛЬШОЙ СПОРТ 03.15 Баскетбол. 05.05 "Наука 06.0" Жена - мужу: - Станешь меня обижать, пойду на курсы "Как стать стервой". Муж: - Преподавателем? ☺ ☺ ☺	06:00 "Инспектор ГАИ". Х.ф. (6+) 07:45 "Я Хортица". Х.ф. (12+) 09:00 "Молотов" (12+) 09:45 "Сделано в СССР". (6+) 10:00 "Служу России" 11:15 "Тропой дракона" 11:45, 13:15 "Москва фронту". (12+) 13:00, 18:00 НОВОСТИ ДНЯ 13:40 "Восхождение". (12+) 14:40 "Единственная дорога". Х.ф. (12+) 16:40 "Посейдон" спешит на помощь". Х.ф. (6+) 18:15 "Отряд Кочубея". Т.с. (16+) 01:30 "В добрый час!" Х.ф. 03:20 "Все для Вас". Х.ф. (12+) 05:00 "Перевод на передовой". (12+)	06:30 СОБАКА В ДОМЕ (0+) 06:55, 9:05, 10:15, 13:10, 19:20, 20:15, 23:45 «ОСЕНЬ ЗА ОКНОМ» 16+ 07:00 ОДНА ЗА ВСЕХ. (16+) 07:30 ПЛАТЬЕ МОЕЙ МЕЧТЫ (0+) 08:00 ПОЛЕЗНОЕ УТРО (0+) 08:10, 11:10, 12:10, 17:05, 22:45 «ЧЕТЫРЕ СТИХИИ» 16+ 08:30 РОЗМАРИ И ТАЙМ (16+) 10:25 МУЖСКАЯ РАБОТА. (16+) 10:55 ИДЕАЛЬНАЯ ЖЕНА (16+) 12:50 ПРЕВРАТНОСТИ ЛЮБВИ (16+) 14:40 ТЭСС (16+) 18:00 РЕЗОНАНС 16+ 18:30 7 ДНЕЙ + 19:00 УДИВИ МЕНЯ (16+) 20:50 ТАИНСТВЕННЫЙ ОСТРОВ (16+) 22:40 ДОСТАТЬ ЗВЕЗДУ (16+) 23:00 ОДНА ЗА ВСЕХ. (16+) 23:30 ВСТРЕЧНЫЙ ВЕТЕР (16+) 01:20 ТЮДОРЫ (16+) 02:25 ГОРЕЦ (12+) 05:15 ЦВЕТОЧНЫЕ ИСТОРИИ (0+) 05:30 МУЖСКАЯ РАБОТА. (16+) 06:00 ПРОШЛА ЛЮБОВЬ... (16+) 06:25 МУЗЫКА НА "ДОМАШНЕМ" (16+)	08:00 МУЛЬТФИЛЬМЫ (0+) 08:15 «ОТЕЛЬ «У ПОГИБШЕГО АЛЬПИНИСТА» (16+) 10:00 «ПОЛЕЗНОЕ УТРО» (0+) 10:40 МУЛЬТФИЛЬМЫ (0+) 11:00 «ЗИМНЯЯ ВИШНЯ» (16+) 15:30 «6 КАДРОВ» (16+) 16:30 «ГРУППА ЗЕТА» (16+) 00:30 «ПЕРЕЦТОЧКАРУ» (16+) 01:00 "+100500" (18+) 01:30 «СМЕШНО ДО БОЛИ» (16+) 02:00 «АНЕКДОТЫ» (16+) 02:30 «СТЫДНО, КОГДА ВИДНО!» (18+) 03:00 «ТЯЖЕЛЫЕ ДЕНЬГИ» (16+) 04:55 «СЧАСТЛИВЫЙ КОНЕЦ» (18+) 05:55 «САМОЕ ВЫЗЫВАЮЩЕЕ ВИДЕО» (16+) 06:50 «ВЕСЕЛЫЕ ИСТОРИИ ИЗ ЖИЗНИ» (16+) 07:20 МУЛЬТФИЛЬМЫ (0+)	08:00 Мультфильмы (0+) 10:00 "Сейчас" 10:10 «След. Подайте на пропитание» (16+) 10:55 «След. Основной инстинкт» (16+) 11:35 «След. Нерядой самодубийца» (16+) 12:10 «След. Мужская дружба» (16+) 12:50 «След. Дурак» (16+) 13:40 «След. Лишние люди» (16+) 14:25 «След. Карать нельзя простить» (16+) 15:15 «След. Ангел смерти» (16+) 16:05 «След. Сапер ошибается однажды» (16+) 16:55 «След. Воскресный ужин» (16+) 17:40 «След. Кровь не вода» (16+) 18:30 "Сейчас" 19:00 «След. Игра в кости» (16+) 19:55 «След. Маски» (16+) 21:00 «След. Белая стрела» (16+) 22:05 «След. Лифтер» (16+) 23:10 «След. Ночной свидетель» (16+) 00:10 «След. Запас прочности» (16+) 01:15 «Полет аиста» (16+) 03:15 «Фронт в тылу врага» (12+)	06.00 "Мультфильмы". 0+. 08.00 "ПРИКЛЮЧЕНИЯ ПЕТРОВА И ВАСЕЧКИНА" 0+. 11.00 "КАНИКУЛЫ ПЕТРОВА И ВАСЕЧКИНА" 0+. 14.00 "ЗЕЛЕНЫЙ ФУРГОН". 12+. 17.00 "СОРВИГОЛОВА". 12+. 19.00 "ЗВЕЗДНЫЕ ВОЙНЫ". 0+. 21.30 "КОСМИЧЕСКАЯ ОДИССЕЯ 2010 ГОДА". 16+. 23.45 "ЗЕЛЕНЫЙ ФУРГОН". 12+. 02.45 "ЗОЛОТОЙ ТЕЛЕНОК". 0+. Кадровик: - Вы нам не подходите. Нам нужны молодые, амбициозные, способные творчески расти! Пожилые бухгалтеры: - Запишите мой телефон. Когда выяснится, что у вас все амбициозно растут, а работать никому - позвоните...	07:00 "Счастливые вместе" - "Ставка больше, чем жизнь" (16+) 07:35 "Слагтерра" - "Лощина смерти" (12+) 08:00 "Первая Национальная лотерея" (16+) 08:20 "Никелодeon на ТНТ" (12+) 08:50 "Спортлото 5 из 49" (16+) 09:00 "Дом-2. Lite" (16+) 10:00 "Два с половиной повара" 10:30 "Фитнес" (12+) 11:00 "Школа ремонта" (12+) 12:00 "Невеста из Мги" (16+) 13:00 "Перезагрузка" 14:00 "Комеди Клуб. Лучшее" (16+) 14:25 "Гарри Поттер и орден Феникса" 17:00 "Я - легенда" (16+) 18:50 "Комеди Клуб. Лучшее (16+) 19:30 Первое городское «Каждую пятницу» 20:00 "Битва экстрасенсов" (16+) 21:30 "STAND UP" (16+) 22:30 "Наша Russia" (16+) 23:00 "Дом-2. Город любви" (16+) 00:00 "ДОМ-2. После заката" (16+) 00:30 "Техасская резня бензопилой: Начало" (18+)

Дом вести - не лапти плести

Всякие хитрости

«Выпорите» мебель

За год в двухкомнатной квартире может накопиться до 30 килограммов пыли, из которой мы успеваем убрать только половину.

Чтобы убедиться в этом, достаточно заглянуть на шкаф. Справиться с незваной гостьей поможет простой народный метод. Разведите огуречный рассол водой и протрите поверхность. Доказано: пыль появится снова только через две недели.

На шкафу для пыли места уже нет? Она охотно перекуочует в игрушки или мебельную обивку. Здесь и тепло, и сухо, а, значит, можно... размножиться. В пыли заводятся клещи-сoproфи-

ты, которых невозможно разглядеть невооруженным взглядом. А вот нос почувствует сразу, как только появится аллергия. Спасать диван поможет строгий «дедовский» способ - порка. Намочите старое полотенце, накройте пыльную мебель и похлопайте.

Стекланные столы, тумбы под телевизор и вообще вся бытовая техника так и манят пылевыми клещей, притягивая их за счет электрического напряжения. Для начала протрите стекло влажной салфеткой. Затем распылите антистатик и снова вытрите насухо. Это оттолкнет даже самую стойкую пыль как минимум на две недели.

Не забывайте и про подоконник! Вам потребуется раствор марганцовки - всего несколько крупинок на пару литров воды. От такой процедуры пылевые клещи точно не поздоровятся. Ведь марганцовка - это отличный антисептик.

Самые неожиданные пылесборники - это комнатные растения. Пылинки обожают оседать на листьях. Парадокс, но если протирать листья раз в неделю, пыли в квартире станет меньше. Ведь фитонциды, которые выделяют растения, борются с пылевым клещом.

Готовим правильно

Лавровый лист испортит вкус

Чтобы пирог с капустой получился удачным, постарайтесь при выпечке первые 15 минут не открывать духовку.

Лапша, макароны, рис плохо развариваются в молочном супе. Эту проблему можно решить, если перед заправкой в суп отварить их в подсоленной воде. А чтобы молоко не пригорело, варите суп в кастрюле с толстым дном и на слабом огне.

Никогда не оставляйте в готовом супе лавровый лист! Он прекрасен при варке, а потом лишь портит вкус. А толченый чеснок добавляйте в самом конце варки.

Чтобы фасоль, горох быстрее сварилась, добавляйте в процессе варки через каждые 5-10 минут по столовой ложке холодной воды.

Не следует жарить сырую капусту. При обжаривании она становится сухой и невкусной, поэтому ее следует сначала отварить, а затем обжарить.

Чтобы тушеная капуста не имела запах пареной капусты, в начале тушения приоткройте крышку на 10 минут.

Яйцо при варке не треснет, если на дно кастрюльки положить перевернутое блюдце.

Чтобы уничтожить неприятный запах от рыбы, нужно в сковородке, которой она жарилась, прокипятить старую заварку чая.

Картофель, свеклу, морковь, сваренную в мундире, легче очистить, если после варки их медленно облить холодной водой.

Мойте петрушку не в холодной воде, а в теплой - она будет ароматнее.

Своими руками

Собираем увлажнитель воздуха

С наступлением холодов и соответственно включением всевозможных «обогревательных элементов» начиная от центрального отопления, заканчивая электроконвекторами, воздух в квартире становится очень сухим.

От этого происходят многие неудобства - все предметы быта норовят треснуть вас электростатическим разрядом, волосы встают дыбом, голова болит от духоты, а вирус гриппа радостно десантируется на пересохшую, уязвимую слизистую носа.

Но с помощью нашего чудо-увлажнителя со всеми этими неприятностями будет покончено. Он увлажнит воздух в вашей квартире даже в самый засушливый отопительный сезон.

Преимущества перед покупными увлажнителями воздуха: бесплатный (изготавливается из подручных материалов и скотча), легкий в изготовлении и установке, безопасный, бесшумный, не потребляет электричества.

Материалы:

- пластиковая бутылка;
- нож (обойный, канцелярский, кухонный) или ножницы;
- тесемки из ткани;
- скотч;
- марля.

Инструкция:

- В бою пластиковой бутылки прорезать отверстие размером примерно 5x10 см;

- подвесить ее отверстием вверх на горизонтальной трубе батареи, используя тесемки из ткани;

- тесемки закрепить на бутылке скотчем, чтобы она не ускользнула;

- марлю сложить в несколько слоев в виде прямоугольника шириной 10 см и длиной около метра;

- в прорезь бутылки опустить один конец «фитиля», а остальное наматывать на горячую трубу батареи. Лучше сделать два таких фитиля;

- залить в бутылку воду (например, при помощи другой бутылки);

- убедиться, что фитиль нигде не свисает ниже уровня воды, иначе вода начнет капать на пол.

Устройство успешно установлено и готово к работе.

Примечание: техническое обслуживание заключается в периодическом добавлении воды. Регулировать интенсивность увлажнения можно, поднимая и опуская агрегат.

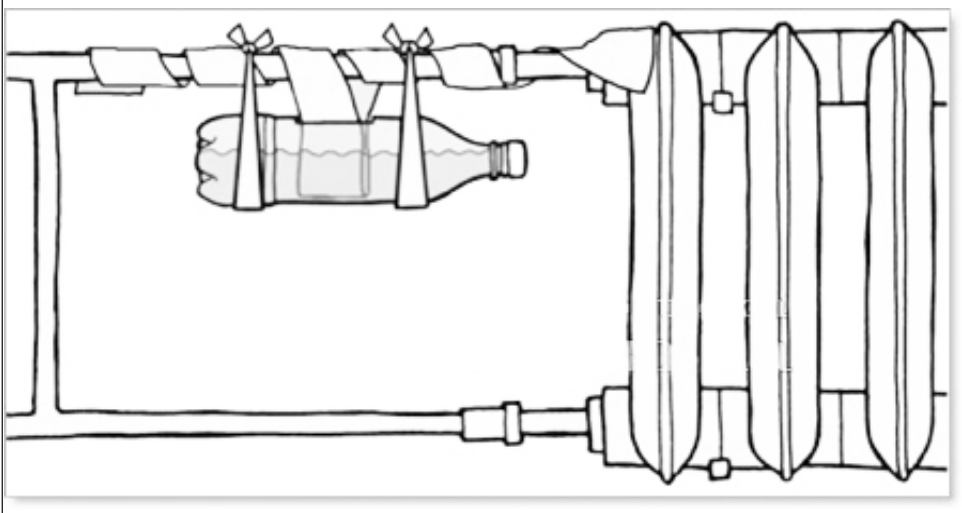

Народные средства

Грибок плесени выводим сами

Плесневый грибок способен очень быстро возникнуть и распространиться в местах повышенной сырости, мусорных контейнерах, под подоконниками и даже в холодильнике. Помогут избавиться от него народные средства.

1. Масло чайного дерева. В теплой воде (2 ст.) разведите масло (2 ч.л.). Залейте раствор в распылитель и нанесите на кафель. Не смывайте. Процедура проводится ежедневно на ночь.

2. Сода + уксус. Насыпьте горку соды на пораженную поверхность, залейте ее уксусом. После оседания пены поверхность необходимо промыть мыльной теплой водой.

3. Сода + уксус. Приготовьте раствор из соды в размере 1 ч.л. и теплой воды (1 ст.). Протрите мягкой губкой, смоченной в данном растворе, хлебницу и стенки холодильника при появлении на них пятен плесени. После обработки протрите эти поверхности тряпочкой, смоченной в столовом уксусе.

4. Уксус + перекись водорода + борная кислота. Приготовьте мощный состав, для которого смешайте воду (1 ст), уксус (полстакана), перекись водорода (полстакана) и борную кислоту (1/4 стакана). Полученной смесью протирайте поверхности, на которые распространился грибок.

5. Бура. Приготовьте мощный раствор, смешав буру (1 ст) и теплую воду (2,5 л). Соответствующую поверхность необходимо предварительно очистить, затем нанести на нее полученную смесь при помощи кисти малярной. Процедура не требует последующего смывания, достаточно протереть обработанную область сухой тряпкой, чтобы убрать влагу.

6. Камфарные шарики. Данный способ подойдет для случаев, когда стадия поражения грибом является начальной. Для этого достаточно просто разложить в соответствующем помещении камфарные шарики. Альтернативой им может стать емкостью с йодовым раствором. В запущенных случаях данные способы не действуют, лучше сразу выбрать более радикальное решение.

7. Медный купорос. Смешайте медный купорос (50 г) и теплую воду (5 л), и обработайте им пораженные места. Помните, что после проведения данной процедуры поверхности могут приобрести легкий голубоватый оттенок.

8. Хлорка. Обрабатывайте соответствующие поверхности отбеливателем для белья или хлоркой. Помните, что такие средства категорически нельзя смешивать с теми препаратами, которые содержат аммиак!

9. Канцелярский клей. Растворите небольшое количество канцелярского клея в стакане теплой воды и обработайте им пораженные места. Не смывайте.

ПИРОЖКИ «БОМБОЧКИ»

Тесто:

Мука — 3-3,5 ст.

Вода (кипяток) — 1 ст.

Раст. масло — 4 ст.л.

Сахар — 1 ч.л.

Соль — 1 ч.л.

Начинка:

Помидоры — 5 шт.

Брынза (или творог) — 200 гр

Чеснок — 2 зуб.

Зелень

Соль

Помидоры порезать кружочками. Брынзу размять вилочкой, если творог, то посолить, выдавить через чеснокодавку чеснок, добавить порезанную зелень и перемешать. В воде (кипятке) размешать сахар и соль, добавить растительное масло и муку. Вымесить мягкое тесто. Дать тесту отдохнуть 30 мин. Раскатать половину теста в большой тонкий пласт. Разложить на тесто кружочки помидоров не ближе чем 3 см друг от друга. На помидор выложить начинку. Раскатать второй пласт теста, накрыть им первый с начинкой. Стаканом подходящего диаметра вырезать пирожки по контурам каждого кружочка помидора, так поступаем со всеми пирожками. Жарить пирожки в большом количестве раскаленного растительного масла с обеих сторон. Выложить на бумажное полотенце для устранения излишек масла. Приятного аппетита!

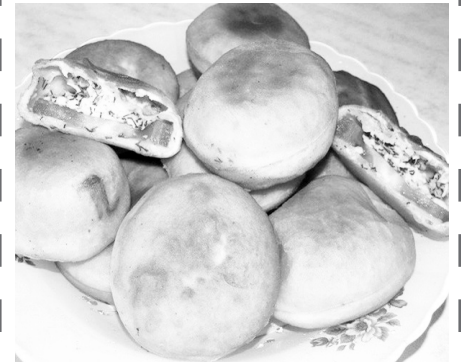

СЫРНЫЙ СУП С КОПЧЕНОСТЯМИ

300-400 гр Копченостей

2-3 плавленных сырка

4 картофелины

1 морковь

1 луковица

соль, перец

пучок петрушки

пучок укропа

Сырки положите в морозильную камеру, чтобы он достаточно затвердели, тогда их легче натирать на терке. Данный набор продуктов предназначен где-то на 2-2,5 литра воды. Поставьте кастрюлю на огонь, очистите картофель, порежьте кубиками и опустите в воду. Лук и морковь очистить, порезать кубиками и ломтиками. Также можно класть сразу в кастрюлю к картофелю. Когда картофель будет практически готов, добавляйте туда же копчености. Пусть хорошенько прокипит, а тем временем натрите на крупной терке плавленные сырки (чем больше, тем лучше). Добавляйте в кастрюлю, сырки должны раскипеть полностью до однородной консистенции. Посолите суп по своему вкусу, поперчите его. Можно отставить. Теперь нарежьте петрушку, укроп и бросьте в кастрюлю, накройте крышкой. Пусть некоторое время настоится.



«Наш дом - забота общая»

В целях стимулирования товариществ собственников жилья (ТСЖ), осуществляющих свою деятельность на территории Республики Хакасия, к повышению показателей в работе, формирования у собственников помещений в многоквартирных домах, находящихся на управлении ТСЖ, бережного отношения к своему жилью, Государственная жилищная инспекция Республики Хакасия объявила республиканский конкурс на лучшее ТСЖ.

ПОЛОЖЕНИЕ

о республиканском конкурсе на лучшее товарищество собственников жилья «Наш дом - забота общая»

1. Общие положения

1.1. Настоящее положение регламентирует порядок, условия и сроки проведения республиканского конкурса на лучшее товарищество собственников жилья «Наш дом - забота общая» (далее - Конкурс).

1.2. В конкурсе могут принять участие товарищества собственников жилья, осуществляющие свою деятельность на территории Республики Хакасия (далее - ТСЖ).

1.3. Цель и задачи конкурса:

1.3.1. Целью конкурса является стимулирование ТСЖ, осуществляющих свою деятельность на территории Республики Хакасия, к достижению высоких показателей в работе, повышению качества жилищно-коммунальных услуг, улучшению технического состояния многоквартирных домов.

1.3.2. Задачами конкурса являются повышение интереса общественности Республики Хакасия к деятельности ТСЖ, формирование у собственников помещений в многоквартирных домах, находящихся на управлении ТСЖ, бережного отношения к своему жилью.

2. Условия участия в конкурсе

2.1. Конкурс проводится на бесплатной основе.

2.2. Конкурс проводится с 1 октября по 15 ноября 2013 года.

2.3. Участники представляют на конкурс следующие документы:

- учредительные документы, выписку из ЕГРЮЛ, полученную не ранее чем за

шесть месяцев до проведения конкурса;

- заявку согласно Приложению №1 к настоящему Положению;

- справку о деятельности согласно Приложению №2 к настоящему Положению;

- творческое портфолио, отражающее результаты деятельности.

3. Требования к конкурсным материалам

3.1. Материалы на конкурс представляются в печатном виде в Государственную жилищную инспекцию Республики Хакасия по адресу: г.Абакан, ул. Щетинкина, 18, кабинет №108. Телефон для справок: 8(3902) 22-10-16 (пресс-секретарь Руденко Анастасия Сергеевна) или по электронной почте: konkurs_ins@mail.ru.

3.2. Заявка и справка заполняются согласно всем позициям, указанным в Приложениях №№1 и 2 к настоящему Положению.

3.3. Творческое портфолио может быть оформлено по желанию участника (в виде фото- или видеотчета, альбома, электронной презентации, стенгазеты и т.п.).

4. Критерии оценки конкурсных материалов

Материалы, представленные на конкурс, будут оцениваться по следующим критериям:

- полнота представленной информации;

- результаты деятельности ТСЖ согласно справке;

- творческий подход в оформлении портфолио.

5. Подведение итогов конкурса

5.1. Конкурсная комиссия подводит итоги конкурса 18 ноября 2013 года.

5.2. Конкурсные материалы оцениваются по 10-балльной шкале с учетом каждого критерия.

5.3. Итоги заседания конкурсной комиссии оформляются протоколом.

5.4. Победителем конкурса признается ТСЖ, набравшее наибольшее количество баллов.

6. Награждение победителей конкурса

6.1. По итогам конкурса лучшим ТСЖ, занявшим призовые места, вручаются дипломы 3-й, 2-й и 1-й степеней.

6.2. Обладателю диплома 1-й степени дополнительно вручается годовая подписка на журнал «Председатель ТСЖ».

6.2. Конкурсная комиссия оставляет за собой право учреждать дополнительные призы.

6.3. Награждение победителей конкурса состоится 20 ноября 2013 года.



Приложение №1

ЗАЯВКА на участие в республиканском конкурсе на лучшее ТСЖ «Наш дом - забота общая» Председателю конкурсной комиссии И.В. Арокину

Прошу включить _____ в список участников
(название организации)
республиканского конкурса на лучшее ТСЖ. Требуемые конкурсные материалы прилагаются.
Дата _____ М.П.
Председатель _____
(подпись, фамилия и инициалы)

Приложение №2

СПРАВКА О ДЕЯТЕЛЬНОСТИ ТСЖ (информация заполняется по каждой позиции в свободной форме)

1. Адрес многоквартирного дома, в котором создано ТСЖ.
2. Срок работы организации в сфере управления жилищным фондом.
3. Собираемость платежей за жилищно-коммунальные услуги.
4. Дебиторская задолженность населения в расчете на 1 кв. обслуживаемой площади.
5. Наличие единого счета-квитанции, выполненного с учетом соблюдения конфиденциальности персональных данных (152-ФЗ от 27.07.2006г.).
6. Наличие официального Интернет-сайта, полнота раскрытия информации в соответствии со стандартами раскрытия информации организациями, осуществляющими деятельность в сфере управления многоквартирными домами (Постановление Правительства РФ от 23.09.2010г. №731).
7. Количество обращений граждан, связанных с низким качеством оказания услуг.
8. Наличие пакета технической документации на все дома: технический паспорт, документы (акты) о приемке результатов работ, акты осмотра, проверки состояния (испытания) инженерных коммуникаций и оборудования, многоквартирного дома, инструкции по эксплуатации многоквартирного дома.
9. Наличие программы энергосбережения и повышения энергоэффективности (предоставить документ).
10. Наличие планов капитального и текущего ремонтов, наличие планов работ по текущему содержанию жилых домов.
11. Наличие и реализация планов благоустройства, озеленения дворовой территории.
12. Наличие и исполнение графиков весеннего и осеннего осмотра жилищно-фонда (предоставляются графики и акты осмотров).

Спрашивали? Отвечаем

Нужно ли платить за обслуживание домофона?

С этим вопросом в Государственную жилищную инспекцию Республики Хакасия обратились жители многоквартирных домов Саяногорска, Абакана и других городов.

Сообщаем, начальник отдела юридической службы жилищной инспекции Наталья Смирнова вернулась из Санкт-Петербурга, где прошла курсы повышения квалификации в Санкт-Петербургской юридической академии по программе «Правовое регулирование деятельности управляющих организаций ЖКХ». В ходе семинара обсуждались проблемы в области управления многоквартирными домами. К примеру, была озвучена инте-

ресная позиция о том, должны ли управляющие организации взимать с собственников помещений в МКД плату за обслуживание домофона.

Оказывается, ответ на этот вопрос напрямую зависит от того, относится ли домофон к общему имуществу. Если собственники на общем собрании не приняли решение о включении домофона в состав общего имущества, то управляющая организация не вправе требовать внесения платы за его обслуживание. Важную роль здесь играет договор между собственниками и специализированной организацией, благодаря которой в конкретном многоквартирном доме появился домофон.

- Если предметом договора является содержание домофона, то собственники обязаны платить за данную услугу спе-



циализированной организации, но ни в коем случае не управляющей. Судя по обращениям граждан, на территории Хакасии собственники, как правило, заключают договоры только на установку домофона, предусматривающие разовую оплату. Услуги по содержанию домофона не входят в указанные договоры, - пояснила Наталья Владимировна.

Анастасия РУДЕНКО,
пресс-секретарь
Государственной
жилищной инспекции
Республики Хакасия

Письмо не опубликовано, но...

Отремонтируйте ступеньки. Пожалуйста!..

- Я живу в поселке Черемушки. Хотя мне и 72 года, имею дачу, а ходить на нее приходится по лестнице, которая ведет в гостиницу, общежитие, церковь. Вот и представьте, сколько людей не могут без нее обойтись. И ровно столько же не замечают, что она находится в плачевном состоянии: с обеих сторон заросла травой, давным-давно не метется, а некоторые ступеньки представляют опасность. С какими только руководителями я не встречалась на этих ступеньках, зывала к помощи, но никто меня не услышал.

Может, вы, уважаемые сотрудники редакции, поспособствуете в решении этой проблемы?

С уважением,
Е.А. Бондаренко,
пенсионерка

Уважаемая Екатерина Алексеевна, редакция получила на ваше письмо ответ заместителя Главы муниципального образования г.Саяногорск по п.Черемушки В.Ф. Вовчка:

- В ходе акции «Зеленая Россия» территория вокруг указанной лестницы приведена в порядок. С руководством управляющей компании решен вопрос о ремонте ступенек и систематическом проведении уборки.

Саяногорску славу поют люди, которые в городе этом живут

Культурно-массовые мероприятия,
посвященные 38-й годовщине со дня образования города Саяногорска

VI краеведческие чтения «Музейные встречи», «Спортивный портал Саяногорска». Краеведческий музей. **5 ноября в 9.00.**

Праздничный концерт, посвященный празднованию Дня города. Награждения: ежегодными премиями Главы МО г.Саяногорск, победителей конкурса детских рисунков «Вокруг света с рюкзаком», победителей городского конкурса «Предприниматель года». ДК «Визит». **6 ноября в 18.30.**

Выездная театрализованная игровая программа для детей д.Богословка «Каникулы с Барбоскиным». **4 ноября в 12.00.**

Фестиваль лирической песни «Мелодия осени». ДК «Энергетик». **3 ноября в 17.00.**

Городские танцы. Духовой оркестр. Фойе ДК «Энергетик». **3 ноября с 18.00 до 19.30.**

Церемония награждения ежегодными премиями талантливой молодежи и подростков. Центр детского творчества. **5 ноября в 15.00.**

Открытие картинной галереи. ДХШ «Колорит». **15 ноября в 16.00.**

Выставка художественных работ. Фойе администрации МО г.Саяногорск. **С 1 по 15 ноября.**

Фестиваль работающей молодежи «Молодость.ру». ФСК «Черемушки», ФОК РУСАЛа, ДК «Визит», НК «Звездный», Центр детского творчества, спорткомплекс «Юность». **25 октября – 30 ноября.**

Открытый городской турнир по теннису. ФОК РУСАЛа. **2 – 3 ноября.**

Городской турнир по легкой атлетике. СОШ №9. **13 ноября в 15.00.**

Чемпионат города по мини-футболу. ФОК РУСАЛа. **В течение ноября.**

Детская игровая программа «Сказочный город». ДК «Визит», фойе. **4 ноября в 15.00.**

«Мой город - ты души моей частица». Вечер отдыха в клубе «Вдохновенье».

Филиал ДК «Визит», отдел развития любительских объединений (Советский м-он, д.10). **10 ноября в 14.00.**

«Наша родина здесь». Вечер отдыха в клубе «Мария». Филиал ДК «Визит», отдел развития любительских объединений (Советский м-он, д.10). **3 ноября в 14.00.**

«Каникулы с Барбоскиным» - театрализованная игровая программа для детей до 14 лет. Фойе сектора культуры и досуга п.Майна (ул. Победы, д.8). **4 ноября в 12.00.**

«Саяногорск - любимый город!» - праздничный концерт, посвященный Дню города Саяногорска. Сектор культуры и досуга п.Майна. **2 ноября в 13.00.**

«Саяногорск - любимый город!» - фотовыставка, посвященная Дню города Саяногорска. Сектор культуры и досуга п.Майна. **С 1 по 10 ноября с 10.00 до 18.00.**

«Мы - будущее Саяногорска» - праздничная программа для молодежи. Сектор культуры и досуга п. Майна. **2 ноября с 19.00 до 22.00.**

Спектакль Минусинского драматического театра «Вышел ангел из тумана». ДК «Энергетик». **1 ноября в 18.30.**

Открытие выставки образцовой художественной студии «Вернисаж» по итогам летнего пленэра «Тебе, любимый город». ДК «Энергетик». **3 ноября в 16.30.**

Спектакль для детей Русского драматического театра имени М.Ю. Лермонтова «Волшебное кольцо». ДК «Энергетик». **5 ноября в 12.00.**

Программа «У камина» - встреча поколений ветеранов труда, Почетных граждан города со старшеклассниками «Ими гордится город». Краеведческий музей. **6 ноября в 14.00.**

Стационарная выставка «Зал Боевой славы». Краеведческий музей. **Постоянно.**

Стационарная выставка «Зал

древности». Краеведческий музей. **Постоянно.**

Персональная выставка изделий из кожи мастера Любоми Карман. Краеведческий музей. **Ноябрь.**

Библиографический обзор «Литературный портрет «О той земле, где ты живешь». Пункт выдачи «Родник». **6 ноября, в течение дня.**

Выставка-просмотр «Он был нелегко - город у предгорья...». Библиотека «Радуга». **1 ноября, в течение дня.**

Обзор «Город Саяногорск: история и современность». Библиотека «Радуга». **6 ноября в 12.00.**

Литературно-музыкальный вечер «Я расскажу о городе родном». Библиотека для семьи. **6 ноября в 15.00.**

Устный журнал «Моя малая Родина». Библиотека «Майнская». **7 ноября в 13.00.**

Виртуальная экскурсия по городу «Знакомьтесь - это Саяногорск». Центральная библиотека. **7 ноября в 13.00.**

Виртуальная экскурсия по городу «Я отсюда родом». Детская библиотека. **11 ноября в 12.00.**

Презентация сочинений «Ваша судьба - судьба страны» (сочинения учащихся о судьбах своих предков). Детская библиотека. **13 ноября в 12.00.**

«Наш город - Саяногорск» - праздничный концерт. Реабилитационный центр г.Саяногорска. **30 октября в 16.30.**

Выставка работ преподавателей и учащихся. Детская художественная школа «Колорит». **6 ноября в 16.30.**

Выставка художественных работ, посвященная Дню города. Майнская детская школа искусств «Акварель». **1 ноября.**

Участие школы «Акварель» в общепоселковой праздничной программе, посвященной Дню города Саяногорска «Саяногорск - любимый город!». **2 ноября в 14.00.**

Концерт малой филармонии «Моя

любимая музыка». Черемушкинская детская школа искусств. **24-25 октября в 12.00.**

Выставка работ преподавателей изобразительного искусства «Родные просторы». Черемушкинская детская школа искусств. **Ноябрь.**

Игра-путешествие «По городу добрых волшебников». ЦДТ. **2 ноября.**

Игра-поиск «Загадка в сердце города». **6 ноября.**

Классные часы, посвященные Дню города. Образовательные учреждения. **1-10 ноября.**

Книжные выставки, тематические полки, посвященные Дню города. Школьные библиотеки. **Октябрь-ноябрь.**

Выставки рисунков, фотографий «Мой город». Образовательные учреждения. **Октябрь-ноябрь.**

Экскурсии в краеведческий музей. **Октябрь-ноябрь.**

Выставка рисунков «Город, в котором хочется жить». ЦДТ. **1-10 ноября.**

Открытие выставки рисунков участников конкурса «Вокруг света с рюкзаком». Сектор культуры и досуга п.Майна. **29 октября в 10.00.**

Выставка детских рисунков «Вокруг света с рюкзаком». Фойе администрации МО г.Саяногорск. **16 ноября.**

Проведение первой дискуссионной площадки МО г.Саяногорск «Разговор за чашкой чая» на тему развития туристических маршрутов в МО г.Саяногорск. Сектор культуры и досуга п.Майна. **29 октября.**

Выезд юных туристов на экскурсию в Центр русской культуры «Горница» с тематическими играми. Сектор культуры и досуга п.Майна. **До 25 октября.**

Выставка работ предпринимателей «Мы для города». Кафе «Пирамида» (Советский м-он). **21 ноября.**



Для сведения

Профилактика

Нарушил пломбу - плати

Первого октября вступило в силу Постановление Правительства РФ №824 «О внесении изменений в Правила предоставления коммунальных услуг собственникам и пользователям помещений в многоквартирных домах и жилых домов».

Документ определяет права и обязанности потребителя и исполнителя коммунальных услуг при вводе в эксплуатацию приборов учета после их ремонта, замены и поверки. По новым правилам, после выполненной работы потребитель должен направить в «Хакасэнергосбыт» заявку для ввода прибора учета в эксплуатацию. Законодатель указал, какую информацию она должна содержать. Это:

- сведения о потребителе (для физического лица - ФИО, реквизиты документа, удостоверяюще-

го личность, контактный телефон; для юридического - наименование (фирменное наименование) и место государственной регистрации, контактный телефон);

- предлагаемая дата и время ввода установленного прибора учета в эксплуатацию;

- тип и заводской номер установленного прибора учета, место его установки;

- сведения об организации, осуществившей монтаж прибора учета;

- показания прибора учета на момент его установки;

- дата следующей поверки.

К заявке прилагаются копия паспорта на прибор учета, а также копии документов, подтверждающих результаты прохождения последней поверки прибора учета (за исключением новых приборов учета). Процедура ввода бесплатная, за исключением случаев, когда опломбирование прибора учета производится повторно из-за нарушения пломбы или знаков поверки

потребителем или третьим лицом.

На период ремонта, замены или поверки счетчика его показания при определении размера платы за электричество не учитываются, плата при этом определяется расчетным способом. Показания прибора берутся за основу для расчетов только со дня, следующего за днем его ввода в эксплуатацию.

В случае выхода прибора учета из строя Постановление №824 обязывает потребителя незамедлительно сообщить об этом энергетикам и в течение 30 дней устранить неисправность. За неисполнение этого пункта нового законодательного акта специальной ответственности потребитель не несет. Однако если прибор учета неисправен, его показания не могут применяться при расчете стоимости электроэнергии.

**Пресс-служба
ОАО «Хакасэнергосбыт»**

Независимая оценка пожарного риска

В соответствии с Федеральным законом от 22 июля 2008 года №123-ФЗ «Технический регламент о требованиях пожарной безопасности» одной из форм оценки соответствия объекта защиты требованиям пожарной безопасности является форма независимой оценки пожарного риска.

Независимую оценку пожарного риска объектов защиты проводит экспертная организация, получившая аккредитацию в МЧС России. Заключение о независимой оценке пожарного риска направляются в орган государственного пожарного надзора, осуществляющий государственную функцию на объекте защиты. После этого плановые проверки на объектах не планируются в течение трех лет с момента поступления заключения (Приказ МЧС России от 28.06.2012 года №375).

Собственник объекта или иной законный владелец вправе определить (решить) форму проверки соответствия объекта защиты требованиям пожарной безопасности.

**Александр ПЕТРОВ,
государственный инспектор
РХ по пожарному надзору**

Страховые взносы

ЗЕМЛЕТРЯСЕНИЕ: мифы и реальность

МЧС

Газета «Саянские ведомости» и Главное управление МЧС России по Хакасии предлагают читателям серию просветительских материалов о землетрясении, в которых вы найдете максимум полезных сведений об этой природной стихии. Рекомендуем вырезать газетные материалы, брошюровать их в книжцу и хранить вместе с другими полезными советами.

Миф № 9.

За рубежом о землетрясениях знают гораздо больше. Почему бы России не воспользоваться этим опытом?

Жители Хакасии часто высказывают мнение, что в России (и в Хакасии в том числе) сведения об эпицентре и силе землетрясения поступают не оперативно. То ли дело Америка! Геологическая служба США, расположенная на другом континенте, выдает на своем сайте информацию о сибирских землетрясениях в режиме реального времени. При этом граждане не задумываются, что на сайты западных сейсмслужб просто-напросто автоматически выводятся показания сейсмических датчиков, и не более того.

Данные о сейсмособытиях, которые появляются в Интернете на одном из американских порталов, вряд ли могут удовлетворить любопытство обывателя об эпицентре и интенсивности подземных толчков. Эта специфическая информация понятна только специалистам и, возможно, немногим счастливицам, которые легко понимают не только английский, но и язык географических координат. Спустя некоторое время сейсмологи вносят в нее поправки. Сведения зарубежных структур, тем более размещенные в Интернете, не могут считаться для российских оперативных служб официальной информацией. Тем более спрогнозировать приближение землетрясения (что для людей, действительно, ценно)



не способны ни американские, ни японские, ни другие мировые ученые светила. Сегодня нет таких методов.

Считается, что огромных успехов в прогнозировании землетрясений достигли китайские ученые. Они в течение нескольких лет осуществляли мониторинг наклона поверхности, уровня грунтовых вод и содержания родона (газа) в горных породах. По предположению исследователей, эти параметры за несколько НЕДЕЛЬ или МЕСЯЦЕВ перед крупным землетрясением должны резко меняться. Они даже предсказали землетрясение в густонаселенном Ляонине на 4 февраля 1975 года, жертвами которого могли бы стать миллионы человек. Однако вскоре случилось тяньшаньское землетрясение (8,2 по Рихтеру), которое не было предсказано. Количество жертв (более 650 тысяч) на тот момент было одним из самых больших в истории наблюдений.

В настоящее время наиболее совершенные технологии для прогнозирования природной стихии применяют в Японии. Там используют высокочувствительные приборы, которые устанавливаются на глубине нескольких десятков метров и могут фиксировать изменение наклона поверхности земли до долей секунды. В ряде случаев, действительно, за 5-10 дней до землетрясения прибор фиксировал так называемую

бурю наклонов, т.е. более резкое, чем обычно, изменение наклона поверхности в различных направлениях. Но все эти изменения настолько малы, что ученым так и не удается установить, какими факторами они вызываются. Некоторые атмосферные явления тоже образуют местные изменения наклона поверхности. Кроме того, этот способ не дает возможности спрогнозировать район землетрясения. Поэтому японские рационализаторы считают важным внедрять сейсмоустойчивые строительные материалы и технологии. Другого выхода у страны с высокой сейсмической активностью нет. Опыт создания эффективных строительных технологий и жесткий контроль технического качества возводимых зданий со стороны надзорных организаций, безусловно, должны стать полезной информацией, которой следует воспользоваться в России.

В следующий раз в нашей завершающей публикации поговорим о социальных сетях. А также о том, может ли обмен мнениями в Интернете помочь пользователям получить истинную картину происходящего?

Читайте газету «Саянские ведомости», повышайте культуру безопасности и чувствуйте себя уверенно.

**(Окончание следует)
Пресс-служба ГУ МЧС
России по Хакасии**

Пенсионный тариф для вредных производств

По данным Управления ПФР за первое полугодие, в Саяногорске действуют 36 предприятий, которые имеют рабочие места с вредными, опасными, тяжелыми условиями труда, предусмотренными Списками №№1, 2 и «малыми» списками. На них трудятся 4065 человек.

С 1 января работодатели вредных и опасных производств обязаны перечислять в ПФР на финансирование страховой части трудовой пенсии дополнительные страховые взносы по следующим тарифам:

- в отношении выплат в пользу физических лиц, которые заняты на подземных и работах с вредными условиями труда, в горячих цехах (подп. 1 п. 1 ст. 27 Федерального закона от 17.12.2001г. №173-ФЗ): 4% (2013г.), 6% (2014г.), 9% (2015г. и далее);

- в отношении выплат в пользу физических лиц, которые заняты на работах, перечисленных в подп. 2-18 п. 1 ст. 27 Федерального закона от 17.12.2001г. №173-ФЗ (например, работа с тяжелыми условиями труда, на лесозаготовках, лесосплаве и т.д., с повышенной интенсивностью и тяжестью): 2% (2013г.), 4% (2014г.), 6% (2015г. и далее).

Исходя из правил исчисления периодов работы, дающей право на досрочное назначение пенсии, в страховой стаж и стаж на соответствующих видах работ включаются периоды, за которые уплачивались страховые взносы в Пенсионный фонд РФ. Претендовать на назначение льготной пенсии работникам, которые трудятся на рабочих местах по Спискам №№1, 2 и «малым» спискам, позволяет только уплата работодателем дополнительных страховых взносов. Таким образом, крайне важно, чтобы работодатель своевременно и в полном объеме уплачивал дополнительные страховые взносы, иначе работник по данным персонального учета рискует не выработать необходимый стаж и в результате лишиться права на досрочное назначение трудовой пенсии по старости.

Ежемесячные обязательные платежи, к которым относятся и страховые взносы по дополнительному тарифу, подлежат уплате в срок не позднее 15-го числа календарного месяца, следующего за календарным месяцем, за который начисляется ежемесячный обязательный платеж. Дополнительные страховые взносы уплачиваются без учета предельной величины базы для начисления страховых взносов, которая установлена ч. 4 и 5 ст. 8 Федерального закона от 24.07.2009г. №212-ФЗ (с сумм выплат и иных вознаграждений в пользу физического лица, превышающих 568 000 рублей нарастающим итогом с начала 2013 года). Другими словами, их необходимо перечислять по указанным тарифам независимо от того, превысила ли база по страховым взносам предельную величину, установленную на соответствующий год.

Управление ПФР в г.Саяногорске призывает работодателей этих производств ответственно относиться к своим обязанностям по уплате страховых взносов и помнить, что за вами стоят судьбы ваших работников.

**Марина ЛЫСОВА,
начальник отдела
персонифицированного учета,
администрирования страховых взносов,
взаимодействия со страхователями,
взыскания задолженности**

Подписка

«Саянские ведомости» - газета на любой вкус

С 1 ноября начинается подписка
на первое полугодие 2014 года

Стоимость подписки с достав-
кой на дом - **200 руб.**
Участникам Великой
Отечественной войны -
165 руб.

Стоимость подписки с полу-
чением в редакции - **180 руб.**
Участникам Великой
Отечественной
войны - **155 руб.**

Приложение к газете «Саянс-
кие ведомости» (документы ад-
министрации МО г.Саяногорск,
ДАГН, решения Совета депута-
тов МО г.Саяногорск и пр.)
- **125 руб.**



**Подписаться на газету
можно: в редакции по
адресу:** Заводской м-он,
дом №31, либо у почтальонов
редакции:

1-5 м-оны: Валентина Ми-
хайловна, тел.: 8 923 394 24 30;

7-10 м-оны: Виктор Алексан-
дрович, тел.: 8 983 259 37 82;

6 м-он, частный сектор:
т.: 6-09-10;

п.Майна: Надежда Прокопье-
вна, тел.: 4-21-66;

п.Черемушки: Зоя Николае-
вна, тел.: 3-28-46.

Можно оформить коллектив-
ную подписку и получать газету
на вахте редакции (1 этаж) или
с доставкой на предприятие.

СОВКОМБАНК

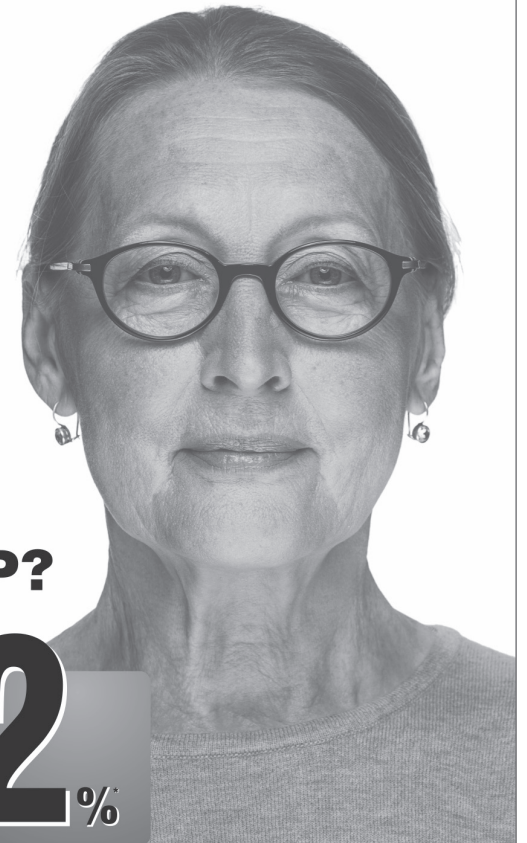

**ВЫ
ПЕНСИОНЕР?**

ДАДИМ **12%**
ВАМ

г. Саяногорск
мкрн. Заводской, 41
мкрн. Советский, 27
п. Черемушки, 17

8 800 100 000 6

* www.sovcombank.ru «Денежный кредит».
Сумма кредита 50 000 рублей. Срок кредита
6 месяцев. Ставка 12% годовых. Требуемые
документы: паспорт гражданина РФ
и второй документ, удостоверяющий
личность. Банк вправе отказать
в предоставлении кредита без объяснения
причины. ООО ИКБ «Совкомбанк».
Генеральная лицензия Банка России №963.
На правах рекламы.

Здравствуй, отец!
В тьюрские времена у меня здесь много.
Есть что вспомнить и подумать.
Знаешь отец, я понял когда
оступился. Помнишь, ты со
слезликом мудрил, чтоб
за электричество не платил,
а мне с гордостью рассказывал?
Мы же дураки, 3 копейки
это мало, не считается.
Потом 100 рублей не считается,
потом 1000... А я всего то
и хотел как ты быть
хозяйственным, а все закрутилось,
да не так.
Жаль, поздно уже об этом...

**ВОРУЯ ЭЛЕКТРИЧЕСТВО, ВЫ ПРОГРАММИРУЕТЕ
БУДУЩЕЕ ВАШИХ ДЕТЕЙ!**

8-800-1000-380

ЗВОНОК БЕСПЛАТНЫЙ, КОНФИДЕНЦИАЛЬНОСТЬ ГАРАНТИРОВАНА.

МРСК
СИБИРИ

При эксплуатации печного отопления запрещается:
- топить углем, коксом, газом печи, не предназначенные для этих видов топлива;
- применять для розжига печей бензин, керосин, дизельное топливо и другие легковоспламеняющиеся и горючие жидкости;

Предупреждение
- использовать дрова, превышающие размер топки печи;
- использовать печи без противопожарной разделки (отступки).

ФГКУ «3 отряд ФПС по Республике Хакасия»

Грабежей стало меньше

В ОМВД России по городу Саяногорску подвели итоги работы за девять месяцев.

В совещании приняли участие заместитель министра МВД РФ, начальник следственного управления республики Андрей Исаенко, прокурор г.Саяногорска Олег Блинов и и.о. начальника управления ГОиЧС администрации города Валентин Черняев.

По словам начальника городской

полиции Олега Тугужекова, в городе на 13% снизился объем поступивших сообщений о происшествиях (с 13 863 до 11 942), уменьшился уровень преступности.

За девять месяцев стало меньше таких преступных проявлений, как причинение тяжкого вреда здоровью, грабеж, кражи из квартир. Выявлено значительное число преступлений, связанных с незаконным оборотом наркотических веществ. Достигнут рост пресеченных пре-

ступлений экономической направленности, из них тяжких и особо тяжких - в два раза больше по сравнению с прошлым годом, в том числе шесть фактов дачи взятки.

Подводя итоги совещания, Андрей Исаенко обратил внимание сотрудников правоохранительных органов на рост преступлений, совершенных лицами в алкогольном опьянении. По этому направлению, подчеркнул замминистра, следует усилить работу по профилактике..

Официально

Пешеходам

Пора прикрепить фликеры

Осенью световой день становится короче, поэтому пора позаботиться о собственной и безопасности своих детей. Решением проблемы пешеходов в это время года являются светоотражающие элементы: фликер, светоотражатель, световозвращатель.

Они могут быть исполнены в виде аксессуара (браслет, брелок, светоотражающие подвески), либо наклеиваться в виде светящегося круга на рюкзак, сумку и верхнюю одежду. При их наличии водитель сможет увидеть неосторожного пешехода на расстоянии свыше 150 метров и избежать столкновения.

Правилами дорожного движения светоотражающие элементы носят рекомендательный характер. Однако, учитывая, что они повышают безопасность в темное время суток, рекомендуем пешеходам «категории риска» - детям, подросткам и пожилым людям, не игнорировать их использование.

ГИБДД по г.Саяногорску

Происшествие на воде

В поиске людей задействованы все средства

Вечером 19 октября при переправе через Енисей опрокинулась моторная лодка, в которой находились шесть человек. Трое из них – жители поселка Черемушки в возрасте 35, 34 и 30 лет - самостоятельно выбрались на берег, местонахождение еще троих неизвестно.

С 20 октября поиски организованы силами муниципальной станции спасения на водах и Шушенской спасательной станции. Водолазы обследовали правую и левую береговые линии Енисея общей площадью 750 квадратных метров. Осматривать прибрежные территории помогает местное население. В воскресенье в поисковых работах были задействованы 27 человек и семь единиц техники. Однако поиски результатов не дали. Лодка, в которой плыли люди, тоже не найдена.

С понедельника поисковая группировка усилена специалистами Южно-Сибирского поисково-спасательного отряда МЧС России из Абакана. Решается вопрос о привлечении к поискам группы водолазов Саяно-Шушенской ГЭС.

Органы внутренних дел проводят следственные мероприятия. На данный момент очевидно только то, что люди, переправлявшиеся на лодке, допустили грубейшие нарушения правил безопасности на водных объектах. Они находились без спасательных жилетов, отправились по воде в темное время суток, что запрещено правилами, также был допущен перегруз плавсредства. К тому же, по предварительной информации, мужчины находились в состоянии алкогольного опьянения.

Пресс-служба
ГУ МЧС России по Хакасии

Нравы

В тихом пьянице «проснулся» дьявол

Трагедией закончилась попытка 31-летнего жителя Саяногорска призвать к порядку выпивающего отца.

В минувшую среду в следственные органы СКР по РХ поступило сообщение о том, что в Интернациональном микрорайоне обнаружен труп мужчины с признаками насильственной смерти. В ходе оперативно-розыскных мероприятий установлено, что его убил отец.

Обвиняемый проживал в квартире вместе с двумя сыновьями. В ту трагическую ночь он распивал алкогольные напитки со своим старшим отпрыском. Вернувшись домой младший сын выразил родственникам недовольство по поводу их поведения. Возник конфликт, в ходе которого отец взял нож и нанес сыну один удар в область сердца. Он скончался на месте происшествия.

На следующее утро отец обнаружил сына без признаков жизни. То, что собственными руками нанес ему смертельное ножевое ранение, он не помнит.

Подозреваемый задержан. По факту убийства возбуждено уголовное дело.

Эх, дороги...

Даже царапина - это ДТП

Сначала года ГИБДД г.Саяногорска зарегистрировала 120 случаев оставления места дорожно-транспортного происшествия (ДТП). В пяти из них имеются пострадавшие. Установлены и привлечены к ответственности 84 водителя.

В основном такие правонарушения случаются во дворах, где транспорта становится все больше, а места, чтобы без последствий разъехаться, недостаточно. Ответить за содеянное готовы далеко не все водители. Они считают, что, скрывшись, избежат ответственности. Ошибаются. В соответствии с ч.2 ст.12.27 Кодекса РФ «Об административных правонарушениях», за оставление места ДТП виновному грозит лишение права управления транспортными средствами на срок от одного года до полугода лет или административный арест на срок до пятнадцати суток.

Правилами дорожного движения критерии малозначительности дорожно-транспортного происшествия не предусмотрены. Транспортное средство повреждено (даже если на автомобиле царапина) - это ДТП, оставлять место его совершения нельзя.

ГИБДД г.Саяногорска настоятельно рекомендует водителям: чтобы не усугубить свое положение в дальнейшем, не покидайте место ДТП.

Дмитрий КУТЯВИН,
врио инспектора по розыску ГИБДД

Наркотики

«На дурню» не разбогатели

Двое молодых саяногорцев задержаны при продаже синтетического наркотического средства, называемого в народе спайсом.

Друзья, 1991-го и 1993 г. рождения, захотели разбогатеть незаконным способом. Приобрели спайс в другом регионе и решили продать его в Саяногорске. Об их намерениях стало известно правоохранителям, которые задержали молодых людей на месте преступления. При себе у них было наркотическое средство JWH-18 массой 1,030 грамма, что является крупным размером.

За незаконное приобретение и сбыт наркотического средства саяногорцам грозит реальный срок.

Светлана СОЛОМЕИНА,
специалист направления по связям со СМИ



«Косят» наркоманы траву

На прошлой неделе сотрудники вневедомственной охраны задержали во время патрулирования улиц города двух «ценителей» марихуаны.

Первого сотрудники полиции застали за сбором дикорастущей конопли в районе пятого Енисейского переулка. Рядом с ним в тот момент были несколько приятелей. Вес изъятого наркотика составил 28,1 грамма.

На следующий день в районе гаражного общества «УПП» был задержан 34-летний безработный мужчина. У него изъято 37 граммов марихуаны. Согласно Уголовному кодексу РФ, это количество является значительным размером наркотического средства.

ООАР ФГКУ ОВО
МВД по Республике Хакасия

Поделом дачным воришкам

Саяногорский городской суд вынес приговор двум мужчинам, промышлявшим в прошлом году по дачным домикам урочища Ай-Дай.

Предметами их наживы были кастрюли, самовары, сковороды, шнуры от электроприборов... Ущерб был причинен 16-ти владельцам садовых участков. Воришки вели себя нагло: не только похищали вещи, но после себя оставляли полную разруху - сломанные заборы, двери, разбитые окна.

С учетом мнения явившихся в зал



суда потерпевших подсудимым назначено наказание в виде лишения свободы. Одному из осужденных, ранее отбывавшему лишение свободы, вновь предстоит вернуться в «обжитое местечко». Его товарищу,

совершившему преступление впервые, назначен условный срок.

У подсудимых изъяты предметы быта, не опознанные потерпевшими. Приговором суда они будут находиться в камере хранения ОМВД России по городу Саяногорску до принятия решения об их принадлежности. Граждане, у которых зимой 2012-2013 года было похищено с дач имущество, могут обратиться в отдел полиции для опознания своих вещей.

Людмила НИКИФОРОВА,
судья Саяногорского городского суда

Суд да дело

Мошеницы

Заработали на... срок

Прокурор г.Саяногорска направил в суд уголовное дело по обвинению двух предприимчивых жителей города, похитивших у своего работодателя более миллиона рублей.

В ходе расследования установлено, что 39-летняя Любовь Б. работала бухгалтером у индивидуального предпринимателя.

Используя свое служебное положение, она вступила в сговор со старшим продавцом - 33-летней Алиной Ю. Почти год - с 1 марта 2011 года по 29 февраля 2012 года - мошеницы получали деньги от предпринимателя для передачи поставщикам товаров, но распоряжались ими по своему усмотрению. Кроме того, реализовывали через магазин свой личный товар.

Тщательно проработав схему мошеннических действий, они похитили у работодателя 1 072 047,51 рубля, что оценивается как особо крупный размер.

Пресс-служба прокуратуры РХ

Поздравляем

Дорогие друзья, комсомольцы всех поколений! Поздравляю вас с замечательной датой – Днем рождения Ленинского комсомола!

С каждым годом этот день не только не утрачивает своего значения, но и остается значимым событием для многих наших граждан, прошедших замечательную школу комсомольской юности. Это было незабываемое время, когда у молодежи реально были равные стартовые возможности, а в обществе преобладала атмосфера созидания, в которой раскрывались лучшие качества человека. Мы честно работали, верили в будущее и в себя.

Искренне благодарю вас за верность комсомольским традициям, уважение к славной истории ВЛКСМ и неизменное отношение к нашему комсомольскому братству. Будьте здоровы, бодры и счастливы!

Вячеслав Чеголов,
первый заведующий организационным
отделом горкома ВЛКСМ г. Саяногорска

Актив совета Общественной палаты муниципального образования город Саяногорск сердечно поздравляет с юбилеем очаровательную женщину - Людмилу Сергеевну Стриго!

Семьдесят пять - прекрасная дата для тех, кто влюблен в жизнь. Судьба по достоинству оценила вашу стойкость, жизненное упорство и наградила детьми, внуками, близкими друзьями.

Желаем крепкого здоровья, чтобы надолго оставалась нашей опорой, чтобы сбылось все, что еще не воплотилось, пусть радостью и светом будет наполнен каждый ваш день. Много сделано, много достигнуто, и пусть осень жизни будет теплой и яркой!



Клуб «Вдохновение» от души поздравляет с 75-летним юбилеем нашего руководителя Людмилу Сергеевну Стриго!

Вы - замечательный человек, пронесший через всю жизнь свет доброты и очарование молодости. Поздравляем вас с этим знаменательным днем, желаем доброго здоровья и радости. Чтобы всегда хватало времени и сил на все задуманное, чтобы солнце человеческого тепла проникало в вашу душу и сердце, согревая их и наполняя счастьем!

Клуб «Мудрость» поздравляет с 10-летним юбилеем клуб «Мария»!
*Любите жизнь, что так прекрасна,
Непосредственна, мила.
Желаем вам мы много счастья,
Здоровья, света и тепла.*



Совет ветеранов и пенсионеров здравоохранения г. Саяногорска поздравляет с юбилеем Валентину Григорьевну Осипенко!
*Пусть улыбкой, счастьем и любовью
Сердце наполнится всегда.
Крепких сил, энергии, здоровья,
Радости на долгие года!*

Совет ветеранов труда и пенсионеров п. Майна поздравляет с Днем рождения родившихся в октябре и юбиляров!
*От души желаем счастья,
Много-много долгих лет.
Ну, а главное – здоровья,
Чего дороже в жизни нет.*

Благодарность

Приют «Кот и Пес» от души благодарит за спонсорскую информационную помощь приюту рекламное агентство «Реал Плюс» (телеканал «Домашний»), медиа-группу «Юг Сибири» (ТВ-7), городскую газету «Саянские ведомости», Первое городское телевидение, рекламную мастерскую «Арт-Стайл».

Благодаря вашему неравнодушию наши питомцы находят новых хозяев, а жители города всегда в курсе жизни приюта и тоже оказывают помощь. Всем сердечное спасибо!

Выражаю искреннюю благодарность главному врачу Центральной городской больницы г. Саяногорска Людмиле Ивановне Каменевой за отзывчивость; фельдшеру Станции «Скорой медицинской помощи» Нине Борисовне Ломовой и Варваре Валентиновне Темербулатовой за оперативность, высокий профессионализм, тактичность.

Н.В. Зырянова

Каждую среду с 15.00 до 17.00 в помещении филиала по г. Саяногорску представителем общественной организации «Матери против наркотиков» проводятся консультативные беседы с осужденными по вопросам оказания помощи лицам, оказавшимся в трудной жизненной ситуации.

К сведению

Продам «Ниву» 99г.в. –
150 тыс. Т. 8-913-542-30-14
Toyota Allex 2004 г.в.
Т. 8-923-591-02-39

Меняю полуторакмнатную
квартиру на однокомнатную
с балконом. Т. 8-913-442-5587

Продам ВАЗ-2109, 2001 г.в.,
ОТС. Т. 8-961-746-3057

Продам
лук репчатый.
Т. 8-923-391-5770

С 1 ноября начинается подписка на газету «Саянские ведомости» на первое полугодие 2014 года

Реклама

Стоимость подписки с доставкой на дом - **200 руб.**
Участникам Великой Отечественной войны - **165 руб.**
Стоимость подписки с получением в редакции - **180 руб.**
Участникам Великой Отечественной войны - **155 руб.**

Приложение к газете «Саянские ведомости» (документы администрации МО г.Саяногорск, ДАГН, решения Совета депутатов МО г.Саяногорск и пр.) - **125 руб.**

Подписаться на газету можно: в редакции по адресу:
Заводской м-он, дом №31, либо у почтальных редакций:

1-5 м-оны: Валентина Михайловна, тел.: 8 923 394 24 30;

7-10 м-оны: Виктор Александрович, тел.: 8 983 259 37 82;

6 м-он, частный сектор: т.: 6-09-10;

п.Майна: Надежда Прокопьевна, тел.: 4-21-66;

п.Черемушки: Зоя Николаевна, тел.: 3-28-46.

Можно оформить коллективную подписку и получать газету на вахте редакции (1 этаж) или с доставкой на предприятие.



1-3 ноября
Семинар-тренинг
ведического психолога
МИРОСЛАВЫ
ХОБОТОВОЙ
«СИЛА
ЗАГОВОРНОГО СЛОВА»
5-6 ноября
«ТВОРЕНИЕ
НОВОГО ЧЕЛОВЕКА».
тел.: 8-983-586-0830

Реклама

**ДЛЯ РАБОТЫ В АНГАРСКЕ
ТРЕБУЮТСЯ БЕТОНЩИКИ.
ВОЗМОЖЕН ПРИЕМ БРИГАДЫ
(ДО 30 ЧЕЛОВЕК). РАБОТА НА
ПЛОЩАДКАХ НК «РОСНЕФТЬ».
ОФИЦИАЛЬНОЕ ТРУДОУСТ-
РОЙСТВО, СОЦПАКЕТ.
З/П ОТ 30 ТЫС. РУБ.
ОБРАЩАТЬСЯ В
ОТДЕЛ КАДРОВ
ПО ТЕЛ.: 8(3955) 69-11-23;
Г. АНГАРСК, УЛ. ИРКУТСКАЯ,
26, ОСТ. ФЗО**

Реклама

МУП «Муниципальный рынок» примет на работу инженера-энергетика (5 группа допуска) и электрика (3 группа допуска). Справки и предложения по телефонам 2-63-65, 7-65-62.

Муж на час.
т. 8-983-257-9284

на правах рекламы

**ПОРЯДОК
получения путевок на
санаторно-курортное лечение
детям, состоящим на диспансерном учете в детской поликлинике**

Управление социальной поддержки населения г.Саяногорска продолжает оздоровление детей в санаторно-курортных учреждениях круглогодичного действия. Санатории, в которых осуществляется санаторно-курортное лечение, расположены на территории Республики Хакасия и Красноярского края - ООО Курорт «Озеро Шира», КГАУ «КЦСО «Тесь».

Заезды:
«Тесь» - с 15 ноября по 5 декабря, с 7 по 27 декабря;
«Шира» - с 15 ноября по 5 декабря, с 8 по 28 декабря.

Бесплатную путевку на санаторно-курортное лечение может получить родитель на детей в возрасте от 6 до 18 лет, состоящих на диспансерном учете в МЛПУ им. Л.Д. Ганичевой, ГБУЗ РХ «Саяногорская городская поликлиника п.Черемушки», ГБУЗ РХ «Саяногорская городская поликлиника п.Майна». Для этого необходимо предоставить в Управление социальной поддержки населения г.Саяногорска следующий перечень документов:

- справку из детской поликлиники о том, что ребенок состоит на диспансерном учете и нуждается в санаторно-курортном лечении (форма 070/у-04);

- оригинал и копию свидетельства о рождении, (паспорта) ребенка;

- оригинал и копию паспорта заявителя;

- документ, подтверждающий регистрацию по месту жительства или пребывания ребенка.

При сдаче документов в УСПН заявитель ставится в очередь по заболеванию, указанному в справке. Медицинская справка действительна в течение шести месяцев (после окончания срока действия справку необходимо обновить).

УСПН находится по адресу: г.Саяногорск, Заводской м-он, дом 31, каб. 12.

Телефон для справок: 2-30-58.

Новосибирский МЕДЦЕНТР ИНСАЙТ
Специалист по зависимостям!
Мы помогаем людям с 1990 года.
Доверяйте профессионалам!
Предоставляются скидки, рассрочка.
В Саяногорске 17 ноября
Лечение зависимостей:
- **АЛКОГОЛЬНОЙ**
- **ТАБАКОКУРЕНИЯ**
- **ЛЕЧЕНИЕ ИЗБЫТОЧНОГО ВЕСА**
ЗВОНИТЕ И ЗАПИСЫВАЙТЕСЬ:
Тел.: 7-67-01, 6-70-79, 8-913-050-2838
О противопоказаниях проконсультируйтесь со специалистом медцентра.
Лиц. ЛО-54-01000126 от 2.10.2008

На правах рекламы

ИЗВЕЩЕНИЕ О ПРОВЕДЕНИИ СОБРАНИЯ О СОГЛАСОВАНИИ МЕСТОПОЛОЖЕНИЯ ГРАНИЦЫ ЗЕМЕЛЬНОГО УЧАСТКА
Кадастровым инженером Саломатиной Эльвирой Сергеевной, квалификационный аттестат № 19-11-60, 655600, РХ, г. Саяногорск, Заводской м-он, дом 48, кв. 18, т.6-79-54, e-mail: khsatiz@mail.ru, выполняются кадастровые работы по уточнению местоположения границы и площади земельного участка с кадастровым номером 19:03:050201:100, расположенного по адресу: РХ, г.Саяногорск, СТ «Камышовое», ул. Средняя, 19. Заказчиком кадастровых работ является Новиков Максим Александрович, РХ, г.Саяногорск, Советский мкрн., дом 9, квартира 140, телефон 89061915866.
Смежные земельные участки, с правообладателями которых требуется согласовать местоположение границы: РХ, г.Саяногорск, СТ «Камышовое», ул. Средняя, 20, кадастровый номер 19:03:050201:101; РХ, г.Саяногорск, СТ «Камышовое», ул. Средняя, 18, кадастровый номер 19:03:050201:99; РХ, г.Саяногорск, СТ «Камышовое», ул.Оросительная, 9, кадастровый номер 19:03:050201:11.
Собрание заинтересованных лиц по поводу согласования местоположения границ состоится по адресу: РХ, г. Саяногорск, Заводской микрорайон, 48, кв. 18, 25.11.2013г. в 10.00 час. При себе необходимо иметь документ, удостоверяющий личность, и документы о правах на земельный участок. По указанному адресу можно ознакомиться с проектом межевого плана и направить требования и возражения по согласованию местоположения границ с 25.10.2013г. по 25.11.2013г.

ИЗВЕЩЕНИЕ О ПРОВЕДЕНИИ СОБРАНИЯ О СОГЛАСОВАНИИ МЕСТОПОЛОЖЕНИЯ ГРАНИЦЫ ЗЕМЕЛЬНОГО УЧАСТКА
Кадастровым инженером Юдиной Татьяной Георгиевной, г. Саяногорск, Заводской м-он, дом 58, ООО «Земля», т. 2-30-84, квалификационный аттестат № 19-11-34, в отношении земельного участка с кадастровым номером 19:03:040209:787, расположенного по адресу: г.Саяногорск, район 2-го м-она, ряд 6, гараж 243, выполняются кадастровые работы по уточнению местоположения границы земельного участка.
Заказчиком кадастровых работ является Девляшов Александр Иванович, г.Саяногорск, Комсомольский м-он, д. 62, кв. 15, т. 2-18-09.
Собрание заинтересованных лиц по поводу согласования местоположения границ состоится по адресу: г. Саяногорск, Заводской м-он, дом 58, ООО «Земля» 25 ноября 2013г. в 10.00.
С проектом межевого плана можно ознакомиться по адресу: г. Саяногорск, Заводской м-он, дом 58, ООО «Земля».
Возражения по проекту межевого плана и требования о проведении согласования местоположения границ земельных участков на местности принимаются с 24 октября 2013г. по 24 ноября 2013г. по адресу: г. Саяногорск, Заводской м-он, дом 58, ООО «Земля».
Смежные земельные участки, с правообладателями которых требуется согласовать местоположение границы: 19:03:040209:50, г. Саяногорск, район 2-го м-она, ряд 6, гараж 242, 19:03:040209:788, г.Саяногорск, р-он, 2-го м-она, ряд 6, гараж 244.
При проведении согласования местоположения границ при себе необходимо иметь документ, удостоверяющий личность, а также права на земельный участок.

Объявления
ВАЗ-212114, инжекторная, 2002 г.в. Т. 8-913-056-9292
Мазду-6, 2007 г.в., механика, 54 тыс. км, один хозяин, ОТС. Т. 8-923-398-6171
Хонду Цивик, 1986 г.в., механика, ХТС. Т. 8-913-050-1818

**АВТОМОБИЛИ
ПРОДАМ**
Форд Фокус, 2004 г.в., V 1,8, универсал. Т. 8-913-545-4217
Лексус GS-300, 2006 г.в., ОТС. Варианты обмена. Т. 8-913-050-1818
Хонду Цивик, 1986 г.в., механика, ХТС. Т. 8-913-050-1818
Шевролет Ланос, 2006 г.в., цвет «Шира», пробег 75 тыс. км, ХТС – 175 т.р. Т. 2-86-01, 8-913-542-5200
ВАЗ-21102, 1999 г.в., белый, пробег 108 тыс. км, ХТС. Т. 8-923-395-0284

ВАЗ-21154, 2010 г.в., ОТС, один хозяин. Т. 8-913-446-1243

Toyota Carib, 1990 г.в., 4 WD, механика, ХТС. Т. 8-902-468-2405

ВАЗ-2109, 1989 г.в. – 35 т.р., торг. Т. 8-913-056-8077
Митсубиси Аутлендер, 2007 г.в., ОТС – 820 т.р. Рассмотрю варианты обмена на квартиру в Саяногорске. Т. 8-913-445-8958
Hyundai Grand Starex, 2009 г.в., микроавтобус, автообмен. Т. 8-923-591-2051
Lexus RX 350, 2006 г.в. Т. 8-923-212-4808

Форд Фокус, 2009 г.в., V 1,6, механика, безаварийный, цвет синий, один хозяин – 500 т.р., торг. Т. 8-983-263-9174, 8-913-054-7644
Тойоту Ланд Крузер, 2005 г.в. Т. 8-923-390-9991
ВАЗ-2101, 1974 г.в. Т. 8-983-279-0960
ИЖ Шиньон, 1992 г.в. Т. 8-983-279-0960

куплю
мост передний ГАЗ-66. Т. 8-983-190-1441, 6-30-86

**КВАРТИРЫ
ПРОДАМ**
комнату. Т. 8-913-279-5848
2-комн. с балконом, окна и балкон – ПВХ. Т. 8-950-965-2744, 6-45-60
3-комн. у/п – 1 млн 630 т.р. Т. 6-45-60, 8-923-392-1608
3-комн. под нежилое. Т. 2-09-72
2-комн. у/п: 10-19, 2 эт. Т. 2-26-32, 8-961-739-2783 (2 нед.)
3-комн. с балконом, средний этаж,

Соболезнование
Коллектив Станции «Скорой медицинской помощи» выражает глубокое соболезнование родным и близким в связи с безвременной кончиной Рабочего Валентина Дмитриевича. Разделяем вашу боль, скорбим вместе с вами.

ВНИМАНИЕ!

28 октября с 9.00 до 18.00
в ДК «ВИЗИТ»

РАСПРОДАЖА

Шубы: мутон, нутрия, норка.
Меняем старое на новое.

НИЗКИЕ ЦЕНЫ

г.Пятигорск

А также тюль, вуаль,
органза, портьеры от 100 р.

На правах рекламы



недорого. Т. 8-983-273-3435
две комнаты в малосемейке или
обменаю. Т. 8-909-525-6033
1,5-комн.: 5-61, 5 эт., чистая, пер-
епланировка узаконена, балкон
застеклен – 1 млн 130 т.р. (остав-
ляю кухонный гарнитур). Т. 8-902-
467-2401
1-комн. в Черемушках: 2 эт., бал-
кон. Т. 8-913-544-3068
2-комн.: 10-32, ремонт, отл. сост.
Т. 8-913-279-5848
1-комнатную. Т. 8-913-279-5848

1,5-комн.: 8-6, светлая,
теплая, балкон. Т. 2-74-34

3-комн. ГЭС, балкон, окна ПВХ – 1
млн 300 т.р. Т. 8-913-440-6030
3-комн.: средний этаж, балкон, не-
дорого. Т. 8-983-373-6313
комнату 12 кв. м – 380 т.р., комна-
ту 18,7 кв. м – 520 т.р. Т. 6-45-60,
8-950-965-2744
1-комн.: 10-23 «а», балкон, капре-
монт – 1 млн 150 т.р. Т. 6-45-60, 8-
950-965-2744

1-комн.: 10-22/2, 5 эт.; комнату: 9-
32, 12 кв. м. Т. 8-983-197-8779
1,5-комн.: 5 м-он, 5 эт. Т. 8-923-
218-7546
1-комн. в новом элитном доме: 8-
25. Т. 8-908-326-3678
2-комн.у/п: 10-19, 1 эт., длинный
коридор, балкон, окна ПВХ, ре-
монт. Т. 8-923-390-9991
2-комнатную в хорошем состоя-
нии Т. 8-913-548-35-90

4-комн. 9-48, пласт. окна, 2 бал-
кона, срочно. Т. 8-913-541-8115

комнату в центре. Т. 8-913-548-
3590
2-комн.: ул. Юбилейная, 52 кв. м.
Т. 8-983-371-0993
1-комн. - 810 т.р. Торг. Т. 8-913-054-
0251, 913-054-0670
1-комн. 40,4 кв.м, без поспр.
Т. 8-950-965-3130
комнату 12 кв.м: 9-32, 1 этаж - 360
т.р., возможен торг. 8-983-198-97-60
2-комнатную в малосемейке,
45 кв.м. Т. 8-913-563-3797
1-комн., ГЭС, балкон, 2 эт. Т. 8-
983-376-0862
2-комн у/п, длинный коридор,
2 эт. Т. 2-19-76, 8-923-219-3223
2-комн. в малосемейке –
1 млн руб. Т. 8-913-444-8784
2-комн. у/п: 10-19. Т. 6-21-97, 2-
26-32, 8-903-917-7869, 8-961-739-
2783

КУПЛЮ

2-комнатную. Т. 8-913-279-5848
1-1,5-комн. у собственника. Рас-
смотрим все районы, любое состоя-
ние, варианты обмена. Т. 8-983-
373-6313
3-комнатную. Т. 8-913-548-3590
две смежные комнаты. Т. 8-913-
279-5848

1-2-комнатную у собственника в
любом состоянии. Рассмотрю все
районы, варианты обмена. Т. 8-
983-373-6313
3-4-комн. у собственника. Т. 8-983-
273-3435
дачу в Караке. Т. 8-983-273-6254,
5-00-77

МЕНЯЮ

1,5-комнатную на 1-комнатную с
балконом, желательно не ниже
третьего этажа (с лифтом). Т. 8-
913-442-5587

НЕДВИЖИМОСТЬ ПРОДАМ

недострой жилой: 1-я очередь
Ай-Дая, ул. Воздвиженская,
есть все. Т. 8-983-198-8541,
8-983-198-8542

дом благоустроенный в черте го-
рода: сад, хозпостройки, Рассмот-
рю все варианты обмена. Т. 8-983-
273-3435
дом в Черемушках, ул. Саянская,
11. Т. 8-913-544-3068 (2 нед)
участок дачный над очистными в
п. Черемушки. Т. 8-913-055-8167
помещение нежилое: 4-комнатная
кв-ра: 10-18-55 Н. Т. 2-96-93
гараж в 1 м-не, док-ты готовы, без
поспр. Т. 2-91-08

дом новый в Новоенисейке.
Т. 8-913-446-0554
дом в Майне благоустроенный –
2 млн 350 т.р. Т. 8-913-542-8987
дом в КСРЗ, есть все. Т. 8-983-
276-2850 (2 нед)
участок: Абаканский переулок,
12. Т. 8-913-441-6027
гараж: 2 м-он, 36 кв. м (4,5х9).
Т. 8-913-441-6027
центр офисный, недорого. Рас-
смотрим варианты обмена на 2-3-
комн. кв-ру. Т. 8-983-273-3435
дачу: об-во «Ветеран». Т. 8-983-
196-5021
дом в Майне: ул. Горького, 53,
участок, скважина, надворные по-
стройки. Т. 4-26-51

дом в п. Геологов: баня, гараж
со смотровой ямой, сад плодо-
носит. Т. 8-983-276-6558

дачу на Ай-Дая: рядом ост.
«Арык»: дорога асфальтирована,
сад плодоносит. Т. 8-983-273-0892

дом-особняк благ. п. Означенное
или обмен на квартиру, собств.
Т. 8-913-059-0105

1/2 дома в Новокурске. Т. 8-913-
050-7258

дом в Майне без поспр., недорого.
Т. 8-913-447-3809

дом в Майне по ул. Гагарина. Т. 8-
913-540-6505

дом в Майне: 100 кв. м, брус, благ.,
строение 2008 г. Т. 8-983-197-8779

участки в Майне, Сабинке, на Ай-
Дая. Т. 8-983-197-8779

домик в Очурах срочно: центр, 19
сот., огород, колодец, скважина 23
м, недорого. Т. 8-961-896-4811

два смежных земельных участка
в Майне, по 18 сот. каждый; гараж
в 10 м-не, 50 кв. м, район КНС. Т.
8-923-390-9991

павильон в Саяногорске 12 кв.м,
т. 8-913-547-9471

гараж в районе Саянстроя: 3 уровня,
смотровая яма. Торг Т. 8-913-142-7819

участок в Майне: свет, вода, хоз-
постройки, земля в собственности.
Т. 8-923-212-3688

участок земельный в п. Заветный
(Ай-Дай). Т. 8-913-441-6046

участок земельный, останков
«Пасека», недорого; гараж: 32 кв.
м, свет, погреб. Т. 6-73-69, 8-923-
395-7023

участок земельный в Новоени-
сейке: под индивидуальное строи-
тельство на хорошем месте, домик,
свет. Т. 6-73-69, 8-923-395-7023

гараж в р-не маг. «Колесо».
Док-ты готовы. Т. 4-24-06,
8-906-953-0395

гараж подземный с подвалом: 10-
19, сухой, смотровая яма, стелла-
жи. Т. 2-66-49, +7-906-952-5256,
8-923-215-3505

дачу: Ай-Дай, об-во «Урожай»,
свет, вода, емкость, душ. Т. 2-86-
50, 8-923-218-5856

гараж в р-не «мотани» - 50 т.р.,
торг. Т. 8-913-347-3151

гараж на два автомобиля 3-уров-
невый. Т. 8-913-059-6659, 2-05-48

гараж в Южном м-не. Т. 2-41-34

гараж в р-не котельной. Т. 2-39-63

дом в Каптырево, Шушенский р-н,
96 кв.м, горячая и холодная вода,
септик, окна ПВХ. Т. 8-961-799-3088

вагончик жилой на колесах.
Т. 8-983-257-9190, 8-902-958-6566

дом хороший, есть все. Срочно,
недорого. Т. 4-28-26

дом благоустроенный в Майне: 4
комнаты, огород 10 соток. Т. 8-983-
197-9413

дом в Новоенисейке – 650 т.р.
Т. 8-983-196-3520

дом в Майне, 12 сот., или обмен
на Саяногорск. Т. 8-923-590-7468,
4-11-07

МЕНЯЮ

дом в Майне на 1-комнатную в Са-
яногорске. Т. 8-961-899-9845

КУПЛЮ

участок земельный, дом или кот-
тедж. Рассмотрю все варианты.
Т. 8-983-373-6313

АРЕНДА

Сдам 2-комн., частично меблир.

– 7000 р. Т. 8-913-440-6030
Сдам нежилое. Т. 6-19-89, 8-913-
057-2789

Сдам 1-комн. меблированную, с
бытовой техникой. Т. 8-913-545-
4703

Сдам 1-комн.: 2-10 «б», 1 эт., меб-
лир. Т. 8-983-197-8779

квартиру в 2-ом м-оне, д. 15 с ме-
белью. Т. 8-983-190-1795 (в рамоч-
ку)

Сдам 1-комн. в Черемушках, 2
терр., д. 74. Т. 8-983-197-8779

комнату: 9-32. Т. 8-983-197-8779

**сниму в аренду магазин под
продукты.** Т. 8-913-058-2481,
8-923-390-0162

Сдам в аренду помещение под
ночной клуб. 400 кв.м, танцпол,
кафе-бар, бильярдная;

Сдам овощехранилище
(111,8 кв.м);

сдам в аренду помещение бани
(рассчитано на посещение до
10 человек, бассейн, парилка,
комната отдыха с камином).
Т. 4-11-70

БЫТОВАЯ ТЕХНИКА ПРОДАМ

две машинки-автомат стиральные
«Zanussi» и «Bosch» срочно, не-
дорого. Т. 2-79-86, 8-913-054-6749

блендер «Scarlet», новый, соковы-
жималку в хорошем состоянии, не-
дорого.. Т. 4-25-21, 8-983-372-7149

микроволновку. Т. 8-913-056-
0364

телевизор для дачи - 3000 р. Т. 2-
28-08

холодильник «Бирюса» на гаран-
тии – 8000 р. Т. 8-913-054-1946

КУПЛЮ

электропечь с двумя чугунными
конфорками. Т. 2-86-56, вечером

АУДИО-ВИДЕО ПРОДАМ

телефон «Galaxy Note II», дешево,
андроид. Т. 8-983-585-8422

навигатор «Штурман Link 500» но-
вый. Т. 8-923-590-5194

МЕБЕЛЬ ПРОДАМ

шкаф с антресолю для посуды и
вещей б/у. Т. 8-962-844-9467

гарнитур кухонный без мойки, хор.
сост. – 5000 р. Т. 8-950-978-7676

ОДЕЖДА

ПРОДАМ

пальто молодежное осеннее,
шубу короткую цигейковую р.
46-48, вещи детские на девочку
(1-2 года). Т. 2-59-21

шубу нутриевую, р. 50 – 2000 р.
Т. 2-28-08

шапку норковую мужск., цвет чер-
ный, р. 57. Т. 8-913-055-8167

ботинки мужск. демисезонные
«Аймак» (Италия), р. 42, новые –
чек, упаковка. Т. 8-923-395-0284

дубленку новую мужск., р. 50-52,
горжетку (чернобурка) большую. Т.
2-35-21

валенки мужские новые и б/у, жен-
ские б/у две пары, дубленку р. 50,
куртки женские р. 50-52, платье,
костюм женский, сапоги зимние

женские р. 37-38, ботинки женские,
пальто женское зимнее и мужское
пальто р. 50, костюм мужской б/у,
шапки норковые – мужск. и женск.
а. 5-73-33, тел. 2-19-19

ЖИВОТНЫЕ ПРОДАМ

телочку, 6 мес., недорого.
Т: 8-923-395-9674

петушков 4-месячных. Т. 8-983-
190-1441, 6-30-86

щенка пекинеса (девочка) три ме-
сяца. Т. 8-983-196-7301

кур-несушек. Т. 8-902-467-4206

телочку, 7 мес., возможно на пле-
мя. Т. +7-909-527-3599

корову. Т. 8-923-218-7546

телочку справную на племя, 6 ме-
сяцев. Т. 8-909-527-3599

цыплят 4-месячных. Т. 4-23-55

коз. Т. 8-961-738-4688, (8-39044)
3-66-98

ОТДАМ

котенка в добрые руки. Т. 8-983-
261-6828

котят черно-белых (мышеловы).
Т. 8-983-195-9950

щенков очень красивых от ма-
ленькой дворовой собачки в доб-
рые руки. Т. 8-913-447-3527

щенков – помесь овчарки и лайки.
Т. 8-913-520-5202

кошечку «шотландку» в хор. руки.
Т. 4-11-74, 8-983-379-7769

щенков в добрые руки в частный
сектор. Т. 8-902-468-9262

молодого рыжего кота-мышелова.
Т. 2-74-17, 8-983-276-7408

котят-подростков от кошки-мыше-
ловки. Т. 8-902-467-4895, 2-78-48

очаровательный котик Василий,
2 мес. – белый низ, дымчатый

верх. Т. 2-34-72, утром и вечером,
8-913-542-7098

добрым хозяевам, желательно в
частный дом, пушистых щенков
от небольшой дворняжки. Девоч-
ка белая с темными пятнами и
рыжий мальчик. Родились 14 ав-
густа. Т. 8-913-050-1137, в любое
время.

кошечку 3-цветную, 3 мес. в хоро-
шие руки. Т. 8-913-441-1979

котят редкого черно-рыжего окраса;
щенков от маленькой породы (маль-
чик), 1,5 мес. Т. 6-19-45, 8-961-738-
8034

щенка лайки. Т. 8-961-093-4493

котят редкого черно-рыжего окраса;
щенков от маленькой породы
(Майна). Т. 8-913-543-2608

котят в хорошие руки, 6 шт., ры-
жие. Т. 8-913-052-3039

котенка красивого. Т. 8-961-094-
79-66, 8-913-058-2011, 2-95-88

ПРОЧЕЕ ПРОДАМ

машинку швейную на запчас-
ти, обруч пластмассовый новый.
Т. 2-59-21

вагон. Т. 8-983-196-5021

ковер 2х3, недорого, диван и
2 кресла. Т. 8-908-223-5453

духовку электрическую для вы-
печки, комбайн кухонный универ-
сальный. Т. 2-44-87

матрац 1,5-спальный, одеяла теп-
лые, подушки в хор. сост. Т. 2-71-
40

бетономешалку 0,2 куб. м. Т.
8-913-440-3499

диффенбахию. Т. 8-913-056-0364

табуретки деревянные новые.
Т. 78-4-37

электродрель, болгарку, электр-
ротэн, лампу-прожектор, инстру-
мент столярно-слесарный, недо-
рого. Т. 8-913-059-6659, 2-05-48

золотой ус, алоэ вера, каланхоэ,
цветы для офиса. Т. 8-983-263-
9174, 8-913-054-7644

мешок спальный новый из верб-
люжьей шерсти. Т. 2-44-87

5 ведер картофеля на корм скоту
Т. 7-42-04

коляску детскую, кроватку, сто-
лик для кормления. Т. 8-913-447-
0142, 6-78-72

машинку для резки железобето-
на. Т. 4-26-43

блендер «Скарлет» новый.
Т. 4-25-21, 8-783-372-7149

стульчик для кормления б/у,
бело-розовый. Т. 8-913-542-2055

кроватку детскую с матра-
цем и деревянными ящиками.
Т. 6-72-34

электроды МР 3, диам. 4 мм (330
– пачка), краги. Т. 8-923-583-6573

алоэ 3 года, дешево. Т. 2-08-66

картофель – 100 р./ведро. А. Бо-
гословка, ул. Центральная, 47.
Т. 8-913-446-4342

радиаторы отопления чугунные.
Т. 8-913-547-4631

ружье «Stoeder», турка, 2007 г.,
отл. сост. – 17 т.р. Т. 8-906-192-
2275

клетку для попугая 2-местную –
200 р. Т. 6-45-93

мед 400 руб. за литр. Т. 7-68-06

дрова. Т. 8-913-441-6046

<

Погода



Ночь День
Осадки

По данным www.foreca.com

Чт 24.10	Пт 25.10	Сб 26.10	Вс 27.10	Пн 28.10	Вт 29.10	Ср 30.10
-7°..1° Пасмурно, без осадков	-6°..2° Переменная облачность	1°..5° Пасмурно, без осадков	-1°..4° Пасмурно, мокрый снег	0°..5° Пасмурно, небольшой дождь	-1°..6° Пасмурно, небольшой дождь	-1°..6° Пасмурно, без осадков
Ночь: -4°..0	Ночь: -3°..-1	Ночь: 3°..5	Ночь: 1°..4	Ночь: 2°..5	Ночь: 2°..5	Ночь: 1°..5

ГОРОСКОП

С 28 октября по 3 ноября

ОВНЫ Масса разнообразных дел, представителям знака приходится успевать везде и всюду. Но происходящее их радует, а не утомляет. Овны чувствуют свою востребованность, а возникающие на пути трудности становятся для них источником вдохновения.

ТЕЛЬЦЫ Неделя принесет новость, которую они давно ждали. План действий давно составлен и продуман, пришло время воплотить его в жизнь. Твердость характера и неуступчивость, которые вы проявляете во всех сложных ситуациях, сейчас оказываются очень кстати.

БЛИЗНЕЦЫ События, которые принесет эта неделя, на первый взгляд кажутся никак не связанными между собой и вообще совершенно неожиданными. Однако если разобраться в ситуации, можно найти и причину, и следствие, и предпосылки.

РАКИ В начале недели ждет довольно неприятная поездка. Вы сразу не будете ждать от нее ничего хорошего, но на деле все сложится еще хуже, чем можно было предположить. Нежелательно отправляться в путь в одиночку.

ЛЬВЫ Значительную часть этой недели Львам придется провести в обществе довольно неприятной особы. Представители знака вынуждены мириться с посторонним вмешательством в свои дела, сохранять дружелюбный вид, когда хочется зарычать.

ДЕВЫ Вынуждены идти на компромисс с собой и чувствуют себя при этом крайне дискомфортно. Сколько бы вы ни убеждали себя в том, что хранить верность всем своим принципам в любых обстоятельствах невозможно, покоя это не приносит.

ВЕСЫ Эта неделя принесет очень много разнообразных забот, у представителей знака не будет ни минуты покоя. Впрочем, вы не особенно страдаете из-за этого. Вместе с новыми делами появляются новые идеи, вас действительно увлекает то, чем вы заняты.

СКОРПИОНЫ Определенно не хватает новых впечатлений. В результате появляется желание что-нибудь изменить в жизни. Например, отношения с человеком, который вас искренне любит к которому вы очень привязаны. Перемены могут носить как позитивный, так и негативный характер.

СТРЕЛЬЦЫ проведут неделю довольно спокойно, если им удастся оградить себя от навязчивых и недипломатичных людей. Помните, сейчас вас очень легко спровоцировать. Вы теряете душевное равновесие и здравый смысл, ввязываетесь в конфликт, который вам не нужен.

КОЗЕРОГИ Неделя как нельзя лучше подходит для реализации любых планов, касающихся сложной бытовой техники: ее можно покупать, продавать, дарить, ремонтировать. А вот с транспортными средствами могут возникнуть проблемы.

ВОДОЛЕИ Не стоит ждать от этой недели слишком многого — она складывается вполне заурядно. Возникает немало проблем, но нет необходимости брать за все сразу. Расставив приоритеты, вы сможете добиться значительного уменьшения нагрузки.

РЫБЫ Поначалу эта неделя покажется Рыбам почти невыносимо трудной. Но вскоре представители знака поймут, что проблемы их не так серьезны, и в помощниках недостатка нет. Не бойтесь говорить о том, что беспокоит и тревожит: вас поймут и поддержат.

Ярмарка «Шубы нарасхват»

Мех на все времена.

Мех — один из самых древних материалов, который использовали наши предки для изготовления одежды. В далекие времена мех служил главным средством защиты от непогоды и лютых морозов. На территории России мех всегда был одним из самых популярных материалов. Богатые и бедные, взрослые и дети все носили меха. Выбор меха зависел от достатка, времени года и возраста владельца.

В древней Руси мех широко использовался в быту. Колыбель для новорожденных детей было принято устилать заячьим и белчиным мехом, как самыми мягкими и легкими. Взрослые же предпочитали изделия из лисы и волка. Медвежьи шкуры были одними из самых ценных, одежду из них практически не шили, однако семейное ложе богатых людей застилали именно медвежьей шкурой, которая по легендам давала владельцам еще больше жизненных сил и достатка.

Мех всегда говорил о статусе его владельца, его благосостоянии. Мех был и остается лучшим подарком. «Шубу с барского плеча» можно было получить только за самые высокие заслуги это своеобразные ордена и медали того времени.

В наше время мех не только не стал менее популярным, а даже наоборот. Все больше современных модниц

предпочитают прятаться от суровых морозов в меховую шубу. А современные модельеры не устают создавать все новые и новые меховые коллекции, поражающие наше воображение.

Ярмарка «ШУБЫ НАРАСХВАТ» славится богатым выбором качественных изделий производства России. Весь ассортимент продукции изготовлен только из натурального сырья: овчины, меха норки, нутрии, каракуля, бобра, енота, лисы, кролика рекса. На ярмарке представлен весь размерный ряд (от 38 до 68 размера) и широкая цветовая гамма, что значительно расширяет границы выбора именно вашей шубки, дубленки или меховой жилетки. Ведь правильно подобранная вещь идеально сидит на любой женщине, скрывая недостатки и подчеркивая достоинства.

А для того чтобы наши изделия стали доступнее большему числу покупателей, предоставляются удобные и взаимовыгодные условия покупки: разные виды кредитов (ОАО «ОТП Банк. Лицензия № 2766»), СКИДКИ (при покупке за наличный расчет), а в октябре действует СПЕЦПРЕДЛОЖЕНИЕ: НОРКА от 49 900р.

И самое главное, в этом сезоне мы еще ни разу не повышали цены!

Приходите и проверьте!
29,30 октября в ДК «Визит»
10.00 до 19.00!

КОЛЛЕКЦИЯ 2013-2014гг

29,30 ОКТЯБРЯ

МЕХОВЫЕ ТРАДИЦИИ

ДК «ВИЗИТ»

ЯРМАРКА ШУБЫ НАРАСХВАТ

НОРКА, ОВЧИНА, НУТРИЯ, БОБР И ДРУГИЕ ШУБКИ от 38 до 64 р. ждут вас!

Скидки до 40%!

норка от 49 900 руб
овчина ... от 13 900 руб

Спец Акция

Количество товара ограничено, данный товар отпускается в количестве не более 2 штук в одни руки. Акции действительны с 1.08.2013 по 31.12.2013

Родион - актёр, режиссёр				
Человек, что одинаково владеет обеими руками (Атос, например)	Тысячная доля числа (или десятая часть процента)	Лёгкая ткань на платье в XIX в.	Близкая к истокам часть реки	
	Ненасытная сила, требующая всё новых жертв			
Кум Тыква весь свой век работал и их копил	"Есть у нас грузин, студент, по фамилии Горидзе, а зовут его ..."	"Не успели от росы серебряной согнуться"		
Лиссабон и окрестности	Венчальное место			
Европейское море Атлантики	Ближневосточный кофе	Коняга-дохляга	Упльвают вдаль - "встречи с ними ты уже не жди"	"Пистолет" на воровском жаргоне
Легендарный хоккейный тренер				
Дочь Зевса, отданная в жены Гераклу в награду за подвиги	Супруг "попрыгуньи", по Чехову			Амплуа само-довольного франта
"Радостные ... и песни поселян"	Властитель крепостных			
	Пышные складки, сборки на рукавах и юбках			
Ехидный остров				
	Медовый напиток по рецептам наших предков			

Задайте вопрос

По 25 октября с 15.00 до 17.00 городской отдел образования проводит «горячую линию» по вопросам очередности детей в дошкольные образовательные учреждения. Желающие получат разъяснения по учету очередников в электронной форме с использованием единого портала государственных и муниципальных услуг Российской Федерации: www.gosuslugi.ru.
Телефон «горячей линии»: 6-06-22.

Приглашаем

Центральная библиотека приглашает жителей и гостей города 30 октября на выставку-продажу книг саяногорских писателей и поэтов.

Авторские издания представили: Владимир Балашов, Зоя Ешина, Алексей Кусачев, Татьяна Мельникова, Ольга Позднякова, Зоя Просветова. А также можно будет ознакомиться и купить серию коллективных сборников «Стрежень» на Енисее» и «Саяногорск литературный», новые книги минусинского писателя Владимира Топилова «Остров «Тайна» и «Семь забытых перевалов».
Ждем вас по адресу: г.Саяногорск, Ленинградский м-он, д.21 «в».

по горнозлату: Нахатетов, Зубило, Молюх, Вязов, Алтгар, Северное, Тарасов, Дымов, Геба, Барин, Лики, Буфья, Капитан, Ява, Сыта.
по вертекал: Амбидекстр, Пропилге, Тарпата, Вержовье, Португалия, Аваз, Трава, Радео, Арабика, Одер, Минуты, Волыня, Ирис, Фат.



Саянские ведомости
Саяногорская городская газета

Телефоны:
(39042) 6-09-10 (основной)
6-77-33 (редактор)

<http://www.sv-gazeta.info>

E-mail: Sayanskie@rambler.ru

Sayanskie@gmail.com

НАШ АДРЕС: 655600, г. Саяногорск, Заводской м-он, д. 31, а/я 181

УЧРЕДИТЕЛЬ:
администрация
МО г. Саяногорска

Главный редактор
Лидия ШМАКОВА

Газета зарегистрирована Министерством Российской Федерации по делам печати, телерадиовещания и средств массовой коммуникации Средне-Сибирского межрегионального территориального управления МПТР РФ 15 февраля 2002г. Регистрационный номер ПИ №16-01-87

ПРИ ПЕРЕПЕЧАТКЕ ОБЯЗАТЕЛЬНА ССЫЛКА НА ГАЗЕТУ "САЯНСКИЕ ВЕДОМОСТИ"

Мнение авторов не всегда совпадает с мнением редакции. За всю рекламу, приведенную в номере, ответственность несет рекламодатель

Цена свободная

ОТПЕЧАТАНО
в ОАО «Типография
«Хаксия»,
г. Абакан, ул. Щетинкина, 32

Заказ: 6041 Тираж: 6000
Время подписания в печать по графику: 16.30;
фактически: 16.30.

**РОССИЙСКАЯ ФЕДЕРАЦИЯ РЕСПУБЛИКА ХАКАСИЯ
МУНИЦИПАЛЬНОЕ ОБРАЗОВАНИЕ ГОРОД САЯНОГОРСК
ПОСТАНОВЛЕНИЕ**

**от 03.10.2013 г. № 1580
ОБ УТВЕРЖДЕНИИ МУНИЦИПАЛЬНОЙ ЦЕЛЕВОЙ ПРОГРАММЫ
«ПЕРЕСЕЛЕНИЕ ЖИТЕЛЕЙ МУНИЦИПАЛЬНОГО ОБРАЗОВАНИЯ ГОРОД САЯНОГОРСК
ИЗ АВАРИЙНОГО И НЕПРИГОДНОГО ДЛЯ ПРОЖИВАНИЯ
ЖИЛИЩНОГО ФОНДА В 2013 ГОДУ»**

В соответствии с Постановлением Правительства Республики Хакасия №626 от 23.11.2010г. «Об утверждении долгосрочной республиканской целевой программы «Жилище (2011-2015 годы)», в целях комплексного решения проблемы обеспечения безопасных и благоприятных условий проживания граждан, руководствуясь ст.30, 32 Устава муниципального образования город Саяногорск, из аварийного жилищного фонда в 2012 - 2013 годах с учетом необходимости развития малозэтажного строительства».

ПОСТАНОВЛЯЮ:

1. Утвердить муниципальную целевую программу «Переселение жителей муниципального образования город Саяногорск из аварийного и непригодного для проживания жилищного фонда» в 2013 году», согласно приложению к настоящему постановлению.

2. Признать утратившим силу постановление Администрации муниципального образования город Саяногорск от 19.03.2012г. №361 «Об утверждении муниципальной адресной программы «Переселение граждан, проживающих на территории муниципального образования город Саяногорск, из аварийного жилищного фонда в 2012 - 2013 годах с учетом необходимости развития малозэтажного строительства».

3. Настоящее постановление вступает в силу со дня официального опубликования.

4. Информационно-аналитическому отделу Администрации муниципального образования город Саяногорск (Михалева Е.Ю.) опубликовать настоящее постановление в средствах массовой информации и разместить на официальном сайте муниципального образования город Саяногорск в сети Интернет.

5. Контроль над исполнением настоящего постановления возложить на заместителя Главы муниципального образования город Саяногорск по жилищно-коммунальному хозяйству, транспорту и строительству (Хохлов С.А.)

Н.М. ЧВАНОВА,
исполняющая обязанности
Главы муниципального
образования город Саяногорск

**Приложение
к постановлению Администрации муниципального образования
город Саяногорск
от 03.10.2013г. № 1580**

**МУНИЦИПАЛЬНАЯ ЦЕЛЕВАЯ ПРОГРАММА
«ПЕРЕСЕЛЕНИЕ ЖИТЕЛЕЙ МУНИЦИПАЛЬНОГО ОБРАЗОВАНИЯ ГОРОД САЯНОГОРСК
ИЗ АВАРИЙНОГО И НЕПРИГОДНОГО ДЛЯ ПРОЖИВАНИЯ
ЖИЛИЩНОГО ФОНДА В 2013 ГОДУ»**

СОДЕРЖАНИЕ

Паспорт муниципальной целевой программы - 3 стр.

Характеристика проблемы - 4 стр.

Задачи - 4 стр.

Перечень мероприятий - 5 стр.

Обоснование ресурсного обеспечения - 6 стр.

Механизм реализации - 6 стр.

Оценка результативности - 7 стр.

ПАСПОРТ

муниципальной целевой программы

Наименование	Муниципальная целевая программа «Переселение жителей муниципального образования город Саяногорск из аварийного и непригодного для проживания жилищного фонда в 2013 году» (далее - программа)
Основание для разработки программы	Постановление Правительства Республики Хакасия №626 от 23.11.2010г. «Об утверждении долгосрочной республиканской целевой программы «Жилище (2011-2015 годы)»
Муниципальные заказчики	- Администрация муниципального образования г.Саяногорск; - Департамент архитектуры, градостроительства и недвижимости г.Саяногорска;
Муниципальный заказчик-координатор	Жилищный отдел Администрации муниципального образования г.Саяногорск
Цели	- финансовое и организационное обеспечение переселения граждан из многоквартирных домов муниципального образования город Саяногорск, признанных в установленном порядке аварийными и непригодными для проживания в связи с физическим износом в процессе их эксплуатации; - создание безопасных и благоприятных условий проживания граждан; - повышение эффективности реформирования жилищно-коммунального хозяйства.
Задачи	- подготовка условий и разработка механизмов по переселению граждан, нуждающихся в жилых помещениях, из жилищного фонда, признанного в установленном порядке непригодным для проживания, аварийным и подлежащим сносу; - оптимизация развития территорий, занятых в настоящее время жилищным фондом, признанным непригодным для проживания, аварийным и подлежащим сносу.
Показатели результативности	- Количество переселенных граждан (чел.)
Сроки и этапы реализации	- Ликвидированная площадь жилых помещений (кв. метров) - 2013 год.
Объемы и источники финансирования	Этапы реализации программы не выделяются - средства республиканского бюджета Республики Хакасия – 8743829,00 рубля; - средства местного бюджета муниципального образования город Саяногорск - 1821271,00 рубля, из них: - средства обязательного долевого финансирования переселения - 179671,00 рубля; - средства дополнительного финансирования переселения - 1641600,00 рубля.
Ожидаемые конечные результаты реализации	- количество переселенных граждан – 52 человека; - ликвидированная площадь жилых помещений – 330,5 кв.м.
Система контроля за реализацией	Ответственными за реализацию мероприятий программы являются: - в части строительства жилых помещений - заместитель Главы муниципального образования город Саяногорск по жилищно-коммунальному хозяйству, транспорту и строительству; - в части приобретения жилых помещений – руководитель Департамента архитектуры градостроительства и недвижимости г.Саяногорска - в части предоставления жилых помещений по договорам социального найма – заместитель Главы муниципального образования город Саяногорск по жилищно-коммунальному хозяйству и транспорту.

1. Характеристика проблемы

Муниципальная целевая программа «Переселение жителей муниципального образования город Саяногорск из аварийного и непригодного для проживания жилищного фонда» в 2013 году направлена на обеспечение комплексного подхода при ликвидации аварийного и непригодного для проживания жилищного фонда в муниципальном образовании город Саяногорск.

Общая потребность в финансовых средствах, необходимых для переселения граждан из аварийного и непригодного для проживания жилищного фонда, с учетом средней рыночной стоимости одного квадратного метра общей площади жилья по Республике Хакасия, утверждаемой федеральным органом исполнительной власти, уполномоченным Правительством Российской Федерации, составляет более 10 млн. рублей (приложение №1 к настоящей программе).

Муниципальное образование город Саяногорск из-за ограниченных возможностей местного

бюджета и большого объема аварийного и непригодного для проживания жилищного фонда не может самостоятельно решить проблему обеспечения жильем граждан, проживающих в жилье, не отвечающем установленным санитарным и техническим требованиям, в том числе представляющим угрозу для жизни. Большинство граждан, проживающих в аварийных и непригодных для проживания домах, также не в состоянии самостоятельно приобрести или получить на условиях найма жилье удовлетворительного качества.

2. Задачи

Основными задачами муниципальной целевой программы являются:

- подготовка условий и разработка механизмов по переселению граждан, нуждающихся в жилых помещениях, из жилищного фонда, признанного в установленном порядке непригодным для проживания;

- оптимизация развития территорий, занятых в настоящее время жилищным фондом, признанным непригодным для проживания.

3. Перечень мероприятий

Реализация муниципальной целевой программы предусматривает строительство жилья, а также приобретение готовых жилых помещений на первичном рынке у застройщиков для переселения граждан, проживающих в аварийном жилищном фонде.

Критерии и технические условия отнесения жилых домов (жилых помещений) к категории непригодных для проживания установлены постановлением Правительства Российской Федерации от 28.01.2006г. №47 «Об утверждении Положения о признании помещения жилым помещением, жилого помещения непригодным для проживания и многоквартирного дома аварийным и подлежащим сносу или реконструкции» (с последующими изменениями).

В соответствии с Федеральным законом от 23.11.2009г. №261-ФЗ «Об энергосбережении и о повышении энергетической эффективности и о внесении изменений в отдельные законодательные акты Российской Федерации» застройщики обязаны обеспечить соответствие зданий, строений, сооружений требованиям энергетической эффективности и требованиям оснащенности их приборами учета используемых энергетических ресурсов путем выбора оптимальных архитектурных, функционально-технических решений и их надлежащей реализации при осуществлении строительства.

Перечень основных мероприятий по реализации подпрограммы приведен в таблице 2.

**Таблица 2
Перечень основных мероприятий программы Переселение жителей муниципального образования город Саяногорск из аварийного и непригодного для проживания жилищного фонда» на 2011 – 2015 годы**

Наименование мероприятия	Срок выполнения	Ответственные исполнители
Формирование нормативной правовой базы для переселения граждан из аварийного жилья	2013 год	Администрация муниципального образования г.Саяногорск
Привлечение и аккумулирование финансовых ресурсов для реализации программы	2013 год	Администрация муниципального образования г.Саяногорск
Мероприятия, направленные на расселение граждан	2013 год - 1821271,00 рубля	Муниципальные заказчики
Осуществление мероприятий переселения граждан из аварийного и непригодного для проживания жилищного фонда	2013 год	Муниципальные заказчики
Корректировка реестров непригодных для проживания и аварийных жилых помещений (жилых домов)	2013 год	Администрация муниципального образования г.Саяногорск
Заключение соглашения с соответствующим государственным органом о реализации мероприятий программы (подготовка заявок, направление их в соответствующий орган государственной власти)	2013 год	Муниципальные заказчики
Мониторинг реализации программы	2013 год	Муниципальные заказчики

4. Обоснование ресурсного обеспечения

Объем финансирования мероприятий программы в 2013 году составляет 10565100,00 рубля, в том числе:

- средства республиканского бюджета Республики Хакасия – 8743829,00 руб.;

- средства местного бюджета муниципального образования город Саяногорск - 1821271,00 руб.

Перечень многоквартирных домов, признанных до 1 января 2010 года в установленном порядке аварийными и подлежащими сносу в связи с физическим износом в процессе их эксплуатации, стоимости реализации мероприятий по муниципальному образованию город Саяногорск и в отношении каждого аварийного многоквартирного дома приведены в приложении 1 к настоящей Программе.

Общая площадь жилых помещений в аварийном жилищном фонде, подлежащем расселению в рамках Программы, составляет 330,5 кв. метра.

Объем средств долевого финансирования переселения граждан из аварийных многоквартирных домов за счет республиканского бюджета Республики Хакасия и местного бюджета муниципального образования город Саяногорск в 2013 году приведен в Таблице 2.

Таблица

2

(рублей)

№ п/п	Муниципальное образование (получатель бюджетных средств)	Объем средств, всего	Республиканский бюджет Республики Хакасия	В том числе		
				Иные не запрещенные законодательством источники финансирования		
				Местный бюджет		
				Обязательное доленое финансирование	Дополнительное финансирование	
1	2	3	4	5	6	
1.	Муниципальное образование город Саяногорск	10565100,0	8743829,0	179671,0	1641600,0	
	Итого	10565100,0	8743829,0	179671,0	1641600,0	

5. Механизм реализации

Реализация программы осуществляется муниципальными заказчиками.

Переселение граждан в рамках данной программы осуществляется в жилые помещения приобретенные у застройщиков жилых помещений в многоквартирных домах для их последующего предоставления гражданам, переселяемым из занимаемых по договорам социального найма жилых помещений в многоквартирных домах муниципального образования город Саяногорск, признанных до 1 января 2010 года в установленном порядке непригодными для проживания и подлежащих сносу в связи с физическим износом в процессе их эксплуатации;

Денежные средства, предусмотренные программой, могут быть направлены на софинансирование строительства муниципальным образованием жилых помещений и (или) жилых домов.

Гражданам, переселяемым из занимаемых по договорам социального найма жилых помещений в многоквартирных домах, признанных в установленном порядке аварийными и непригодными для проживания и подлежащих сносу в связи с физическим износом в процессе их эксплуатации, предоставляются жилые помещения в соответствии со статьями 86, 87, 89 Жилищного кодекса Российской Федерации.

Главным распорядителем средств, предусмотренных в бюджете города на реализацию мероприятий Программы, является Департамент архитектуры градостроительства и недвижимости г.Саяногорска.

6. Оценка результативности

Реализация мероприятий подпрограммы позволит обеспечить жильем граждан, переселяемых из жилищного фонда муниципальных образований, признанного в установленном порядке непригодным для проживания, аварийным и подлежащим сносу, осуществить строительство и реконструкцию жилых помещений и (или) жилых домов, приобрести готовые жилые помещения на первичном рынке у застройщиков.

Реализация мероприятий подпрограммы при соблюдении графика финансирования мероприятий позволит расселить 52 гражданина из аварийного жилищного фонда площадью 330,5 кв.м.

**Приложение №1
к Муниципальной целевой программе
«Переселение жителей муниципального образования
город Саяногорск из аварийного и непригодного
для проживания жилищного фонда» в 2013 году»**

Перечень аварийных многоквартирных домов Муниципального образования город Саяногорск																		
№ п/п	Адрес МКД	Документ, подтверждающий признание МКД аварийным		Планируемая дата сноса МКД	Планируемая дата переселения	Число жителей всего	Число жителей планируемых к переселению	Общая площадь жилых помещений МКД	Количество расселяемых жилых помещений			Расселяемая площадь жилых помещений			Стоимость переселения граждан			Дополнительные источники финансирования
		Номер	Дата						Всего	в том числе:		Всего	в том числе:		всего:	в том числе:		
										частная собственность	муниципальная собственность		частная собственность	муниципальная собственность		за счет средств бюджета субъекта Российской Федерации	за счет средств местного бюджета	
					чел.	чел.	кв.м	ед.	ед.	ед.	кв.м	кв.м	кв.м	руб.	руб.	руб.	руб.	
1	рп. Майна, ул. Короленько, дом 31	б/н	17.07.2000	2012	2012	26	26	152,2	7	0	7	152,2	0	152,2	4 109 400,0	4026659,0	82 741,0	
2	рп. Майна, ул. Короленько, дом 32	б/н	17.07.2000	2012	2012	26	26	178,3	8	0	8	178,3	0	178,3	4 814 100,0	4717170,0	96 930,0	
	Итого					52	52	330,5	15	0	15	330,5	0	330,5	8 923 500,0	8743829,0	179 671,0	

**РОССИЙСКАЯ ФЕДЕРАЦИЯ РЕСПУБЛИКА ХАКАСИЯ
МУНИЦИПАЛЬНОЕ ОБРАЗОВАНИЕ ГОРОД САЯНОГОРСК
ПОСТАНОВЛЕНИЕ
от 14.10.2013г. № 1636
О ПОЩРЕНИИ**

На основании постановления Администрации муниципального образования город Саяногорск № 248 от 21.02.2011г. «О Почетной грамоте Главы муниципального образования г. Саяногорск», протокола № 67 от 14.10.2013г. заседания комиссии по награждению Почетной грамотой Главы муниципального образования город Саяногорск, руководствуясь ст. 30, 32 Устава муниципального образования г. Саяногорск, утвержденного решением Саяногорского городского Совета депутатов 31 мая 2005 г. №35,

ПОСТАНОВЛЯЮ:

1. За многолетний, добросовестный труд и в связи с профессиональным праздником - День работников автомобильного транспорта - Почетными грамотами Главы муниципального образования город Саяногорск награждаются:

Андросов Владимир Владимирович, генеральный директор ООО Торговый дом «СибирьТранСервис»;

Бавыкин Геннадий Георгиевич, эксперт-контролер технического состояния транспортного средства, пункта технического обслуживания № 6, ИП «Андросов В.В.»;

Мармазова Елена Валерьевна, заместитель генерального директора по экономике ООО Торговый дом «СибирьТранСервис»;

Тузовский Николай Александрович, машинист погрузчика ООО Торговый дом «СибирьТранСервис»;

Прохоренко Станислав Анатольевич, начальник автотранспортного цеха ООО Торговый дом «СибирьТранСервис»;

Николайчук Владимир Корнеевич, водитель первого класса ООО Торговый дом «СибирьТранСервис»;

Ушаков Виктор Петрович, автослесарь ООО Торговый дом «СибирьТранСервис»;

Чихачев Сергей Борисович, водитель первого класса ООО Торговый дом «СибирьТранСервис».

2. Информационно-аналитическому отделу (Михалева Е.Ю.) подготовить Почетные грамоты и опубликовать данное постановление в СМИ.

3. Контроль над исполнением данного постановления возложить на управляющего делами Администрации муниципального образования г. Саяногорск (Клундук В.П.)

**Н.М. ЧВАНОВА,
исполняющая обязанности
Главы муниципального
образования город Саяногорск**

**РОССИЙСКАЯ ФЕДЕРАЦИЯ РЕСПУБЛИКА ХАКАСИЯ
МУНИЦИПАЛЬНОЕ ОБРАЗОВАНИЕ ГОРОД САЯНОГОРСК
ПОСТАНОВЛЕНИЕ
от 21.10.2013 г. № 1655**

**О ВНЕСЕНИИ ИЗМЕНЕНИЙ В ПОСТАНОВЛЕНИЕ АДМИНИСТРАЦИИ МУНИЦИПАЛЬНОГО
ОБРАЗОВАНИЯ Г.САЯНОГОРСКА ОТ 16.08.2012 Г. № 1314
«ОБ УТВЕРЖДЕНИИ ПОРЯДКА ПРЕДОСТАВЛЕНИЯ СУБСИДИЙ»**

В целях приведения в соответствие муниципальных нормативных актов с действующим законодательством, руководствуясь ст.30, 32 Устава муниципального образования город Саяногорск, утвержденного решением Саяногорского городского Совета депутатов № 35 от 31.05.2005 г.,

ПОСТАНОВЛЯЮ:

1. Внести следующие изменения в приложение к Постановлению Администрации муниципального образования г.Саяногорска от 16.08.2012г. № 1314 «Об утверждении Порядка предоставления субсидий»:

1.1. Пункт 4.1. приложения изложить в новой редакции:

«4.1. Контроль за соблюдением условий предоставления субсидий осуществляет Администрация и орган муниципального финансового контроля, проверяет соблюдение условий, целей и порядок предоставления субсидий их получателям»

1.2. Пункт 4.2. приложения изложить в новой редакции:

«4.2. Работодатели - получатели субсидии, по требованию Администрации и органа муниципального финансового контроля, ежемесячно представляют в бухгалтерию Администрации:

- до 5-го числа месяца, следующего за отчетным, - расчеты субсидий и счет с приложением следующих документов: копии трудовых договоров; копии приказов; копии табелей выходов. Копии документов должны быть заверены руководителем и главным бухгалтером (при наличии такой должности) получателя субсидии;

- до 20-го числа месяца, следующего за отчетным, - отчеты о фактическом использовании предоставленных субсидий.

Расчет субсидии и отчет о фактическом использовании субсидий производится по формам,

являющимся неотъемлемой частью договоров, указанных в пункте 2.6 настоящего Порядка».

1.3. Раздел 5 изложить в новой редакции:

5. Порядок возврата бюджетных средств

«5.1. В случае выявления Администрацией и (или) органом муниципального финансового контроля факта предоставления участником конкурса, получившим финансовую поддержку, недостоверных сведений и (или) нарушения условий ее оказания, оказание муниципальной поддержки прекращается. Договор о предоставлении субсидии расторгается в одностороннем порядке, о чем участнику конкурса, получившему финансовую поддержку, направляется уведомление в письменном виде в течение 10 календарных дней с момента обнаружения факта предоставления недостоверных сведений.

5.2. В течение 30 календарных дней с момента получения письменного уведомления участник конкурса, получивший финансовую поддержку, обязан вернуть денежные средства, полученные на основании заключенного с Администрацией муниципального образования договора, в полном объеме.

5.3. В случае отказа от добровольного возврата денежных средств они взыскиваются Администрацией муниципального образования г. Саяногорск в судебном порядке в соответствии с законодательством Российской Федерации.»

2. Внести следующие изменения в приложение №1 к Порядку предоставления субсидий, утвержденному постановлением Администрации муниципального образования г.Саяногорска от 16.08.2013г. № 1314 «Об утверждении Порядка предоставления субсидий» (договор):

2.1. Пункт 3.1.6. договора изложить в новой редакции:

«3.1.6. Представлять по запросу Администрации и (или) органов муниципального финансового контроля в течение трех рабочих дней с момента получения запроса информацию и документы, необходимые для проведения проверок исполнения условий настоящего Договора или иных контрольных мероприятий, а также оказывать содействие и участие при проведении таких проверок (контрольных мероприятий).»

2.2. Договор дополнить пунктом 3.5.:

«3.5. Подписанием настоящего договора, получатель выражает согласие на осуществление проверок Администрацией и органом муниципального финансового контроля соблюдения условий, целей и порядка предоставления субсидий.»

3. Информационно-аналитическому отделу Администрации муниципального образования город Саяногорск опубликовать настоящее постановление в средствах массовой информации и разместить на официальном сайте Администрации муниципального образования город Саяногорск.

4. Контроль за исполнением настоящего постановления возложить на первого заместителя Главы муниципального образования г.Саяногорск Н.М.Чванову.

**Н.М. ЧВАНОВА,
и.о. Главы муниципального образования
г.Саяногорск**

**РОССИЙСКАЯ ФЕДЕРАЦИЯ РЕСПУБЛИКА ХАКАСИЯ
МУНИЦИПАЛЬНОЕ ОБРАЗОВАНИЕ ГОРОД САЯНОГОРСК
ПОСТАНОВЛЕНИЕ
от 17.10.2013 г. № 1647**

**ОБ ОТМЕНЕ ПОСТАНОВЛЕНИЯ АДМИНИСТРАЦИИ
ГОРОДА САЯНОГОРСКА ОТ 17.12.2007Г. №2143 «ОБ ОРГАНИЗАЦИИ ЯРМАРКИ»**

В целях приведения в соответствие с действующим законодательством, руководствуясь ст.30,32 Устава муниципального образования г.Саяногорск, утвержденного решением Саяногорского городского Совета депутатов от 31.05.2005г. №35,

ПОСТАНОВЛЯЮ:

1. Признать утратившим силу Постановление Администрации города Саяногорска от 17.12.2007г. №2143 «Об организации ярмарки».

2. Информационно-аналитическому отделу Администрации муниципального образования г.Саяногорск опубликовать данное постановление в средствах массовой информации и разместить на официальном сайте муниципального образования г.Саяногорск в сети «Интернет».

3. Контроль исполнения настоящего постановления возложить на заместителя Главы муниципального образования г. Саяногорск по экономическим вопросам.

**Н.М. ЧВАНОВА,
и.о. Главы муниципального образования
г.Саяногорск**

**РОССИЙСКАЯ ФЕДЕРАЦИЯ РЕСПУБЛИКА ХАКАСИЯ
МУНИЦИПАЛЬНОЕ ОБРАЗОВАНИЕ ГОРОД САЯНОГОРСК
ПОСТАНОВЛЕНИЕ
от 18.10.2013 Г. № 1653**

**О ВЫДАЧЕ РАЗРЕШЕНИЯ НА ОТКЛОНЕНИЕ
ОТ ПРЕДЕЛЬНЫХ ПАРАМЕТРОВ РАЗРЕШЕННОГО
СТРОИТЕЛЬСТВА**

На основании итогов проведенных публичных слушаний по вопросу предоставления разрешения на отклонение от предельных параметров разрешенного строительства, в соответствии с заключением о результатах проведения публичных слушаний от 10.10.2013г., рекомендациями Комиссии по землепользованию и застройке муниципального образования г.Саяногорск от 10.10.2013г., руководствуясь ст.38, ст.40 Градостроительного кодекса РФ, ст.29, ст.40 Правил землепользования и застройки г.Саяногорска, утвержденных решением Саяногорского городского Совета депутатов от 22.12.2010 г. №110, ч.5 ст.9, ст.10 Положения «О порядке организации и проведения публичных слушаний на территории муниципального образования город Саяногорск», утвержденного решением Саяногорского городского Совета Депутатов от 21.12.2005 г. №140, ст.30 Устава муниципального образования г.Саяногорск, утвержденного решением Саяногорского городского Совета депутатов №35 от 31.05.2005 г.,

ПОСТАНОВЛЯЮ:

1. Предоставить разрешение на отклонение от предельных параметров разрешенного строительства в отношении земельного участка, образованного путем перераспределения земельного участка с кадастровым номером 19:03:040303:103, расположенного по адресу: Республика Хакасия, г.Саяногорск, улица Береговая, 31, и земель, находящихся в государственной или муниципальной собственности, в части уменьшения предельной (минимальной) площади приусадебного земельного участка до 358 кв.м. согласно Приложению № 1 к настоящему постановлению.

Разрешенное использование земельного участка – для эксплуатации индивидуального жилого дома.

2. Информационно-аналитическому отделу Администрации муниципального образования г.Саяногорск (Е.Ю.Михалевой) опубликовать настоящее постановление в средствах массовой информации и разместить на официальном сайте муниципального образования г.Саяногорск в сети «Интернет» в срок не более семи дней с момента принятия настоящего постановления.

3. Контроль за исполнением настоящего постановления возложить на и.о.руководителя ДАГН г.Саяногорска Е.И.Храмову.

Н.М.ЧВАНОВА,
и.о.Главы муниципального образования
г.Саяногорск

Приложение № 1 к
постановлению Администрации
муниципального образования
г.Саяногорск
№ _____ от _____ 2013г.

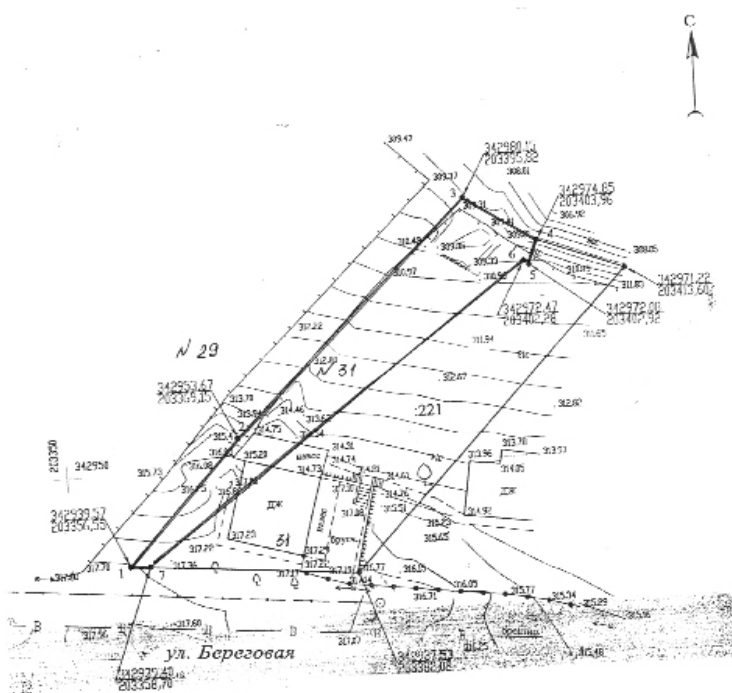

РОССИЙСКАЯ ФЕДЕРАЦИЯ РЕСПУБЛИКА ХАКАСИЯ
МУНИЦИПАЛЬНОЕ ОБРАЗОВАНИЕ ГОРОД САЯНОГОРСК
ПОСТАНОВЛЕНИЕ
от 18.10.2013 г. № 1652
ОБ УТВЕРЖДЕНИИ АКТОВ ВЫБОРА
ЗЕМЕЛЬНЫХ УЧАСТКОВ И ПРЕДВАРИТЕЛЬНОМ
СОГЛАСОВАНИИ МЕСТА РАЗМЕЩЕНИЯ ОБЪЕКТОВ

Рассмотрев согласованные ДАГН г. Саяногорска 04.10.2013г. документы и материалы, ст. 29, п. 6 ст. 31, ст. 32, ст. 34 Земельного Кодекса РФ, п. 10 ст. 3 Федерального Закона «О введении в действие Земельного Кодекса РФ», ст. 7 Порядка предоставления земельных участков в муниципальном образовании город Саяногорск, утвержденных Решением Саяногорского городского Совета депутатов от 22.02.12г. № 112, п. 5 ст. 30, ст. 32 Устава муниципального образования г. Саяногорск, утвержденного Решением Саяногорского городского Совета депутатов № 35 от 31.05.2005г.

ПОСТАНОВЛЯЮ:

1. Тарасовой Надежде Яковлевне признать фактическое пользование земельным участком, относящимся к категории земель населенных пунктов, площадью 572 кв.м, расположенным по адресу: Республика Хакасия, г. Саяногорск, СТ «Сухой лог», ул. Яблонева, 253 для садоводства.

2. Литвяковой Лилии Федоровне признать фактическое пользование земельным участком, относящимся к категории земель населенных пунктов, площадью 999 кв.м, расположенным по адресу: Республика Хакасия, г. Саяногорск, СТ «Большой Карак», ул. Центральная, 254 для садоводства.

3. Жаткину Павлу Николаевичу согласовать место размещения объекта строительства и утвердить акт выбора земельного участка, относящегося к категории земель населенных пунктов, площадью 42 кв.м, расположенного по адресу: Республика Хакасия, г. Саяногорск, район СВПЧ-30, ряд 13, гараж 1, для строительства индивидуального гаража.

4. Юдину Алексею Васильевичу согласовать место размещения объекта строительства и утвердить акт выбора земельного участка, относящегося к категории земель населенных пунктов, площадью 42 кв.м, расположенного по адресу: Республика Хакасия, г. Саяногорск, район СВПЧ-30, ряд 13, гараж 2, для строительства индивидуального гаража.

5. Информационно-аналитическому отделу Администрации муниципального образования г. Саяногорск опубликовать в СМИ сообщение о принятых постановлении решения, о возможном и предстоящем предоставлении земельных участков для строительства и целей не связанных со строительством (п. 1-4).

6. Контроль за исполнением настоящего постановления возложить на и.о. руководителя Департамента архитектуры, градостроительства и недвижимости г. Саяногорска Храмову Е.И.

Н.М.ЧВАНОВА,
и.о. Главы муниципального образования г. Саяногорск

ИЗВЕЩЕНИЕ
О ПРОВЕДЕНИИ АУКЦИОНА ПО ПРОДАЖЕ ПРАВА НА ЗАКЛЮЧЕНИЕ ДОГОВОРА АРЕНДЫ ЗЕМЕЛЬНОГО УЧАСТКА

На основании распоряжения Департамента архитектуры, градостроительства и недвижимости г. Саяногорска № 1744 от 20.09.13г., Департамент архитектуры, градостроительства и недвижимости г. Саяногорска сообщает о проведении торгов по продаже права на заключение договора аренды земельного участка.

Организатор аукциона: Департамент архитектуры, градостроительства и недвижимости г. Саяногорска.

Аукцион является открытым по составу участников и по форме подачи заявок.

Дата и время проведения аукциона: 26.11.13г. в 10.00 по местному времени.

Место проведения аукциона: Республика Хакасия, г. Саяногорск, Заводской микрорайон,

58, Департамент архитектуры, градостроительства и недвижимости г. Саяногорска, кабинет руководителя ДАГН г. Саяногорска.

Порядок проведения аукциона: аукцион проводится в соответствии с действующим законодательством РФ.

Предмет аукциона: Земельный участок, относящийся к категории земель населенных пунктов, площадью 6544 кв.м., с местоположением: Республика Хакасия, город Саяногорск, Енисейский мкрн., 2Б, с кадастровым номером 19:03:040209:3243.

Разрешенное использование земельного участка: для строительства многоквартирного дома.

Границы земельного участка: указаны в кадастровом паспорте земельного участка. (Схема расположения земельного участка Приложение № 3)

Обременения земельного участка: По земельному участку проложены подземные сети холодного и горячего водоснабжения, водоотведения, кабельные линии электропередач.

Ограничения прав на землю: не установлены.

Земельный участок не заложен, не арестован, не является предметом исков третьих лиц.

Предельные параметры разрешенного строительства:

- этажность жилых домов от 3 до 5 этажей включительно;
- коэффициент интенсивности использования территории не более - 0,66;
- коэффициент застройки не более - 0,22;
- коэффициент свободных территорий не менее - 0,78.

Параметры разрешенного строительства определены на основании ст. 42 Правил землепользования и застройки г. Саяногорска, утвержденных Решением Саяногорского городского Совета депутатов № 110 от 22.12.10г.

Технические условия на подключение к сетям:

- **Сети централизованного водоснабжения:** Технические условия на присоединение к водопроводным сетям № 79В/13-С от 28.08.13г. ООО «СКС» (Приложение 4).

- **Сети централизованного канализования:** Технические условия на присоединение к сети хозяйственной канализации № 7К/13-С от 28.08.13г. ООО «СКС» (Приложение 5).

- **Сети тепловые:** Разрешение и технические условия на присоединение № 45 к тепловым сетям от 07.08.13г. ОП «СТС» ЗАО «Байкалэнерго» (Приложение 6).

- **Сети Электрические:** Точка подключения: ТП 01-21-11 (2х400 кВА) при этом максимальный дополнительный отбор мощности от нее не должен превышать 45кВА.

Информация о плате за подключение к сетям инженерно-технического обеспечения: определяется в соответствии с постановлением Правительства Российской Федерации от 9 июня 2007 г. № 360 «Об утверждении правил заключения и исполнения публичных договоров о подключении к системам коммунальной инфраструктуры».

Начальная цена предмета аукциона (начальный размер годовой арендной платы за временное владение и пользование земельным участком) 557236-00 (Пятьсот пятьдесят семь тысяч двести тридцать шесть) рублей.

«Шаг аукциона»: 27500-00 (Двадцать семь тысяч пятьсот) рублей.

Размер задатка: 115000-00 (Сто пятнадцать тысяч) рублей.

Договор аренды заключается на срок: 3 года.

Срок, место и порядок предоставления документации о торгах: В рабочие дни с 10-00 часов до 17-00 часов по местному времени, по 21.11.13г. по адресу: Республика Хакасия, г. Саяногорск, Заводской микрорайон, д.58, каб. № 3.

Для участия в аукционе необходимо представить следующие документы:

1) заявку на участие в аукционе по установленной форме с указанием реквизитов счета для возврата задатка;

2) копии документов, удостоверяющих личность;

3) документы, подтверждающие внесение задатка.

Дата и время начала приема заявок: 25.10.13г. 10.00 по местному времени.

Дата и время окончания приема заявок: 21.11.13г. 17.00 по местному времени.

Требования к содержанию и форме заявок: Заявка на участие в аукционе принимается по установленной форме с указанием реквизитов счета для возврата задатка (Приложение № 1).

Заявки для участия в аукционе принимаются в рабочие дни с 10-00 часов до 17-00 часов по местному времени по 21.11.13г. по адресу: Республика Хакасия, г. Саяногорск, Заводской микрорайон, д.58, ДАГН г. Саяногорска, земельный отдел, каб. № 3.

Заявка, поступившая по истечении 17-00 часов по местному времени 21.11.13г., вместе с документами по описи, на которой делается отметка об отказе в принятии документов с указанием причины отказа, возвращается в день ее поступления заявителю или его уполномоченному представителю под расписку, либо направлением по почте заказным письмом.

Порядок и срок отзыва заявки: Отзыв заявителем принятой Департаментом архитектуры, градостроительства и недвижимости г. Саяногорска заявки возможен до 17-00 часов по местному времени 21.11.13г., уведомлением (в письменной форме).

Порядок внесения и возврата задатка: Задаток вносится на р/с 040302810200953000080 в УФК по Республике Хакасия (ДАГН г. Саяногорска л/с 05803004280) в ГРКЦ НБ Республики Хакасия Банка России, БИК 049514001, ОКАТО 95408000000.

Задаток должен быть внесен на счет, указанный в извещении о проведении аукциона, до 17.00 20.11.13г. Документом подтверждающим перечисление задатка на расчетный счет является выписка из этого расчетного счета.

При заключении договора с победителем аукциона сумма внесенного задатка засчитывается в счет исполнения обязательств по заключенному договору. Победителю аукциона при уклонении от подписания протокола о результатах аукциона или договора внесенный им задаток не возвращается.

Данное извещение о проведении аукциона является публичной офертой для заключения договора о задатке в соответствии со статьей 437 Гражданского кодекса Российской Федерации, а подача претендентом заявки и перечисление задатка являются акцептом такой оферты, после чего договор о задатке считается заключенным в письменной форме.

Дата и время определения участников торгов: 22.11.13г. в 11.00 часов по местному времени, по адресу: Республика Хакасия, г. Саяногорск, Заводской микрорайон, д. 58, по результатам рассмотрения документов, Департамент принимает решение о признании заявителей участниками аукциона или об отказе в допуске заявителей к участию в аукционе, которое оформляется протоколом.

Заявители, признанные участниками аукциона, и заявители, не допущенные к участию в аукционе, уведомляются о принятом решении не позднее следующего рабочего дня с даты оформления данного решения протоколом приема заявок на участие в аукционе путем вручения им под расписку соответствующего уведомления либо направления такого уведомления по почте заказным письмом.

Заявитель, не допущенному к участию в аукционе, внесенный задаток возвращается в течение 3 банковских дней со дня оформления протокола приема заявок на участие в аукционе.

Дата подведения итогов: 26.11.13г.

Место подведения итогов: Республика Хакасия, г. Саяногорск, Заводской микрорайон, 58, Департамент архитектуры, градостроительства и недвижимости г. Саяногорска, земельный отдел, кабинет № 3.

Порядок определения победителей торгов: Победителем признается участник предложивший наибольший размер годовой арендной платы за временное владение и пользование земельным участком.

Условия для победителя аукциона:

1. Заключить договор аренды земельного участка не ранее чем через десять дней со дня размещения информации о результатах аукциона на официальном сайте Российской Федерации в сети «Интернет» (примерная форма договора аренды земельного участка в Приложении № 2).

2. Обеспечить государственную регистрацию договора аренды земельного участка в Управлении федеральной службы государственной регистрации, кадастра и картографии по Республике Хакасия за свой счет.

Ознакомление с земельным участком на местности, с условиями договора аренды земельного участка, техническими условиями подключения к сетям, **состоится 14.11.13г.**, для этого необходимо обратиться в земельный отдел Департамента архитектуры, градостроительства и недвижимости г. Саяногорска по адресу: Республика Хакасия, г. Саяногорск, Заводской мкрн., 58, земельный отдел, каб.№ 4 с 10-00 до 11-00 часов по местному времени, тел.8-(390-42)6-41-51.

Департамент архитектуры, градостроительства и недвижимости г. Саяногорска вправе отказаться от проведения аукциона не позднее, чем за пятнадцать дней до дня проведения аукциона, о чем Департамент извещает заявителей в течение трех дней и возвращает им внесенные задатки.

Е.И. ХРАМОВА,
и.о. руководителя ДАГН г. Саяногорска
Приложение 1

к Извещению о проведении аукциона

ЗАЯВКА НА УЧАСТИЕ В АУКЦИОНЕ

г. Саяногорск

«___» _____ 2013г.

(Ф.И.О., паспортные данные, наименование юр. лица, ИНН, ОГРН)

именуемый далее Заявитель, принимая решение об участии в аукционе по продаже права на заключение договора аренды земельного участка, расположенного по адресу: Республика Хакасия, г. Саяногорск, Енисейский мкрн., 2Б, обязуюсь:

1. Соблюдать условия аукциона, содержащиеся в информационном сообщении о проведении аукциона, опубликованном в газете «Саянские ведомости» № _____ от _____ 2012 года, размещенном на сайте Российской Федерации для размещения информации о проведении торгов: <http://torgi.gov.ru>, а также порядок проведения аукциона, установленный Земельным кодексом

Российской Федерации.

2. В случае признания победителем аукциона заключить с ДАГН г. Саяногорска договор аренды земельного участка.

3. Предоставить ДАГН г. Саяногорска, в установленных законодательством случаях, справку о декларировании источников денежных средств, используемых при оплате имущества, по форме, установленной Государственной налоговой службой Российской Федерации.

Адрес Заявителя _____

Реквизиты расчетного счета банка Заявителя для возврата задатка: _____

Телефон контактный Заявителя _____

Подпись Заявителя _____

2013г.

Опись прилагаемых документов:

1. _____

2. _____

3. _____

Заявка принята организатором торгов:

Час. _____, мин. _____ « _____ » _____ 2013г. за № _____

Подпись уполномоченного лица организатором торгов: _____

Приложение
2
к Извещению
о проведении
аукциона

ДОГОВОР АРЕНДЫ № ЗЕМЕЛЬНОГО УЧАСТКА

Город Саяногорск

Департамент архитектуры, градостроительства и недвижимости г. Саяногорска, именуемый в дальнейшем "Арендодатель", в лице руководителя **Потапова Николая Сергеевича**, действующего на основании Положения, с одной стороны, и

ФИО, наименование юридического лица, именуемое в дальнейшем "Арендатор", с другой стороны, заключили настоящий договор о нижеследующем:

1. ПРЕДМЕТ ДОГОВОРА

1.1 Арендодатель во исполнение протокола результатов № _____ аукциона по продаже права на заключение договора аренды земельного участка от _____, передает, а Арендатор принимает во временное владение и пользование земельного участка, относящийся к категории земель населенных пунктов, с местоположением: **Республика Хакасия, город Саяногорск, Енисейский мкрн., 2Б для строительства многоквартирного дома.**

1.2 Характеристика сдаваемого в аренду земельного участка: земельный участок площадью **6544 кв.м.**, в границах, указанных на прилагаемом к Договору кадастровом паспорте земельного участка, в качественном состоянии, указанном в акте приема-передачи и пригодном для его использования, в соответствии с разрешенным использованием на условиях, определенных настоящим договором. **Кадастровый номер земельного участка – 19:03:040209:3243.**

2. ПРАВА И ОБЯЗАННОСТИ СТОРОН

2.1. Арендодатель имеет право:

2.1.1. Вносить по согласованию с Арендатором необходимые изменения и уточнения в настоящий договор в случае внесения изменений в действующее законодательство или нормативные акты, регулирующие использование земель населенного пункта.

2.1.2. На беспрепятственный доступ на территорию арендуемого земельного участка с целью его осмотра на предмет соблюдения условий договора.

2.1.3. На возмещение убытков, причиненных ухудшением качества Участка и экологической обстановки в результате хозяйственной деятельности Арендатора, а также по иным основаниям, предусмотренным законодательством Российской Федерации.

2.2. Арендодатель обязан:

2.2.1. Выполнять в полном объеме все условия настоящего договора.

2.2.2. Передать Арендатору Участок по акту приема-передачи на момент заключения настоящего договора.

2.2.3. В случае изменения адреса или других реквизитов Арендодатель обязан в десятидневный срок направить Арендатору письменное уведомление, без внесения соответствующих изменений в договор.

2.3. Арендатор имеет право:

2.3.1. Использовать Участок на условиях, установленных настоящим договором.

2.3.2. Производить работы по улучшению Участка.

2.3.3. Сдать Участок в субаренду, в пределах срока договора аренды земельного участка, с письменного согласия Арендодателя.

2.3.4. В пределах срока договора аренды земельного участка передавать свои права и обязанности по договору аренды земельного участка третьему лицу, в том числе отдавать арендные права земельного участка в залог и внесение их в качестве вклада в уставной капитал хозяйственного товарищества или общества, либо паевого взноса в производственный кооператив, при условии письменного согласия Арендодателя.

2.4. Арендатор обязан:

2.4.1. Выполнять в полном объеме все условия договора.

2.4.2. Использовать Участок в соответствии с целью и условиями, указанными в настоящем договоре.

2.4.3. **Содержать Участок и прилегающие к нему территории по периметру на расстоянии 3-х метров, в соответствии с требованиями санитарных правил и норм, требованиями пожарной безопасности.**

2.4.4. **Обеспечивать уборку и вывоз мусора с участка.**

2.4.5. Обеспечить Арендодателю, представителям органов государственного земельного контроля доступ на Участок по их требованию.

2.4.6. Выполнять, в соответствии с требованиями соответствующих служб, условия эксплуатации городских подземных и наземных коммуникаций, сооружений, дорог, проездов и т.п., находящихся на Участке, и не препятствовать их ремонту и обслуживанию.

2.4.7. Не нарушать права других землепользователей.

– Арендатор обязан в течении шести месяцев приступить к строительству.

2.4.9. В случае, если строительство многоквартирного дома будет предусмотрено проектом по очередям, Арендатор обязан будет до ввода в эксплуатацию какой либо очереди определить границы земельного участка для отдельной очереди, с дальнейшей постановкой его на государственный кадастровый учет.

2.4.10. Уведомить Арендодателя о регистрации прав на квартиры в 10-ти дневный срок с момента произведенной регистрации.

2.4.11. Не препятствовать юридическим лицам, осуществляющим (на основании соответствующего решения уполномоченного органа власти) геодезические, геологоразведоч-

ные, землеустроительные и другие исследования и изыскания в проведении этих работ.

2.4.12. В случае изменения адреса или других реквизитов Арендатор обязан в десятидневный срок направить Арендодателю письменное уведомление об этом.

2.4.13. Арендатор имеет иные обязанности, установленные законодательством Российской Федерации.

3. РАСЧЕТЫ

3.1. Годовой размер арендной платы за один календарный год, в соответствии с протоколом результатов аукциона № от _____, по настоящему договору составляет _____.

3.2. Арендная плата вносится ежегодно в размере годовой арендной платы в срок не позднее 15 июня текущего года, путем перечисления суммы на расчетный счет в УФК по Республике Хакасия (ДАГН г. Саяногорска) (уточняется при заключении договора).

Размер арендной платы изменяется в дальнейшем один раз в год, в связи с инфляцией, путем умножения размера арендной платы, установленного в прошедшем календарном году, на индекс потребительских цен в Российской Федерации за прошедший календарный год.

3.3. Арендатор обязан в течение 3-х дней с момента оплаты арендной платы представить Арендодателю копии документов, подтверждающих оплату.

3.4. **При нарушении срока внесения арендной платы по договору Арендатор выплачивает Арендодателю пени из расчета 0,1 % от размера не внесенной арендной платы за каждый календарный день просрочки. Пеня перечисляется на счет, указанный Арендодателем.**

4. СРОК ДЕЙСТВИЯ, ПОРЯДОК ИЗМЕНЕНИЯ И РАСТОРЖЕНИЯ ДОГОВОРА

4.1. Земельный участок передается в аренду на 3 (три) года.

4.1.1. По истечении срока Договора и выполнении всех его условий Арендатор, желающий продлить Договор аренды, обязан уведомить об этом Арендодателя не позднее, чем за один месяц до истечения срока действия настоящего Договора. Не выполнение этого условия, является основанием к отказу в продлении срока действия настоящего Договора.

4.2. Договор аренды земельного участка подлежит государственной регистрации в Управлении федеральной службы государственной регистрации, кадастра и картографии по Республике Хакасия. Расходы по оплате государственной регистрации настоящего договора и последующих изменений несет Арендатор.

4.3. Изменение условий Договора, его расторжение и прекращение допускаются по соглашению сторон.

4.4. Договор аренды подлежит досрочному расторжению по требованию Арендодателя, в следующих случаях, признаваемых сторонами существенными нарушениями условий договора:

4.4.1. При использовании земельного участка в целом или его части не в соответствии с Договором аренды;

4.4.2. Если Арендатор умышленно или по неосторожности ухудшает состояние земельного участка;

4.4.3. Если Арендатор не внес арендную плату в срок, установленный в п. 3.1., п. 3.2. настоящего договора;

4.4.4. Если Арендатор систематически нарушает условия настоящего Договора.

5. ЗАКЛЮЧИТЕЛЬНАЯ ЧАСТЬ

5.1. Если арендуемый участок в результате действий Арендатора или непринятия им необходимых и своевременных мер подвергается порче, то Арендатор восстанавливает его своими силами, за счет своих средств, или возмещает ущерб, нанесенный Арендодателю, в установленном законом порядке.

5.2. Споры, вытекающие из настоящего Договора, решаются сторонами в соответствии с действующим законодательством.

5.3. При не достижении согласия, неисполнении или ненадлежащем исполнении условий настоящего Договора одной из сторон, Договор, может быть, расторгнут в суде в установленном законом порядке.

5.4. В случае невозможности достижения согласия, споры и разногласия подлежат рассмотрению в судебном порядке мировым судьей либо судом общей юрисдикции, либо Арбитражным судом Республики Хакасия в соответствии с их компетенцией, определенной действующими законодательством по фактическому местонахождению Арендодателя.

5.5. Неотъемлемой частью настоящего договора является акт приема-передачи.

5.6. Настоящий Договор составлен в трех экземплярах, имеющих одинаковую юридическую силу, из которых по одному экземпляру хранится у Сторон, один экземпляр передается в Управление федеральной службы государственной регистрации, кадастра и картографии по Республике Хакасия.

6. ЮРИДИЧЕСКИЕ АДРЕСА СТОРОН

Арендодатель: 655600, РХ, г. Саяногорск, Заводской мкрн., д. 58;

Арендатор:

Подписи сторон:

Арендодатель
Руководитель ДАГН г. Саяногорска

Арендатор

_____ Н.С. Потапов

М.П.

М.П.

А К Т ПРИЕМА-ПЕРЕДАЧИ ЗЕМЕЛЬНОГО УЧАСТКА, ПО ДОГОВОРУ АРЕНДЫ № _____ Г. САЯНОГОРСК

Департамент архитектуры, градостроительства и недвижимости г. Саяногорска, именуемый в дальнейшем "Арендодатель", в лице руководителя **Потапова Николая Сергеевича**, передал, а

ФИО, наименование юридического лица, принял во временное владение и пользование земельный участок на землях населенного пункта:

Сведения о земельном участке:

1. Адрес земельного участка: *Республика Хакасия, город Саяногорск, Енисейский мкрн., 2Б*

2. Характеристика сдаваемого в аренду земельного участка:

Площадь земельного участка 6544 кв.м.

Кадастровый номер земельного участка – 19:03:040209:3243.

3. Целевое использование земельного участка: *для строительства многоквартирного дома.*

Сдал:

Арендодатель
Руководитель ДАГН г. Саяногорска

Принял:
Арендатор

_____ Н.С. Потапов

Приложение 3
к Извещению о проведении аукциона

СХЕМА РАСПОЛОЖЕНИЯ ЗЕМЕЛЬНОГО УЧАСТКА ДЛЯ СТРОИТЕЛЬСТВА МНОГООКВАРТИРНОГО ДОМА В ЕНИСЕЙСКОМ МИКРОРАЙОНЕ

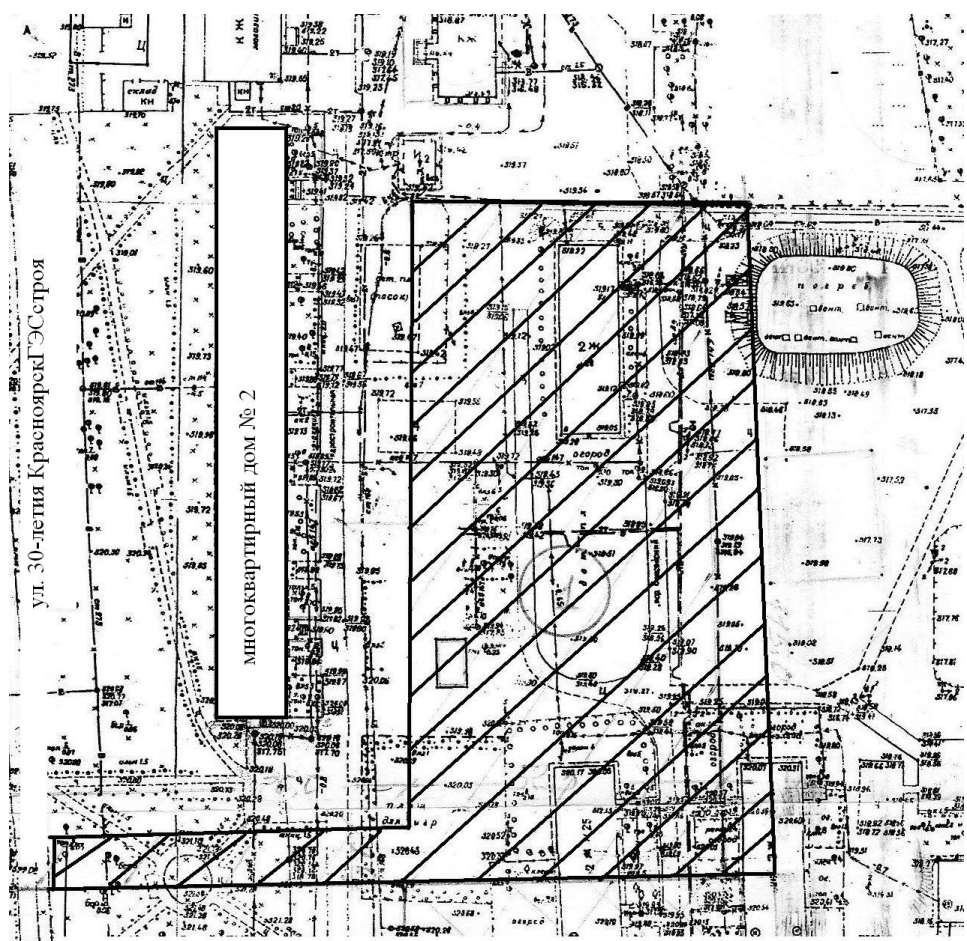

Приложение 4
к Извещению о проведении аукциона

ОП «СТС» ЗАО «БАЙКАЛЭНЕРГО»

**РАЗРЕШЕНИЕ И ТЕХНИЧЕСКИЕ УСЛОВИЯ НА ПРИСОЕДИНЕНИЕ № 45
К ТЕПЛОВЫМ СЕТЯМ от 07 августа 2013 г.**

Действительно по август месяц 2013 г.
Теплосеть от котельной ИП Басков В.В.

Потребитель ДАГН г. Саяногорск, объект капитального строительства г. Саяногорск, Енисейский мкр., 2Б.

Запроектировать присоединение возможно: от существующего трубопровода Ø 108 мм, в существующей тепловой камере ТК-38 магистральной №

Точка присоединения В существующей тепловой камере ТК - 38 от существующего трубопровода Ø 108 мм.

Располагаемый напор в точке присоединения $P_n = 4,0 \text{ кгс/см}^2, P_0 = 3,5 \text{ кгс/см}^2$

Расчетные температуры наружного воздуха для проектирования:

а) отопления $t_{н.в.} = -40 \text{ }^\circ\text{C}$

б) вентиляция $t_{н.в.} = -40 \text{ }^\circ\text{C}$

Расчетный температурный график тепловой сети:

а) на отопление 130-70 $^\circ\text{C}$ (со срезкой на 100 $^\circ\text{C}$)

б) на вентиляцию - $^\circ\text{C}$

в) на горячее водоснабжение 60 $^\circ\text{C}$

Точка излома температурного графика на $t_{н.в.} = -21 \text{ }^\circ\text{C}$ наружного воздуха, что соответствует

Разрешенный максимум теплопотребления:

а) отопление 0,292522 Гкал/ч G = 4,9 т/ч

б) вентиляция - Гкал/ч G = - т/ч

в) ГВС 0,140000 Гкал/ч G = 2,3 т/ч

ИТОГО: 0,432522 Гкал/ч G = 7,2 т/ч

Диаметр трубопровода и тепловая нагрузка будут утверждены, после предоставления проектной

тепловой нагрузки на систему теплоснабжения объекта капитального строительства.

Стояки и теплопотребляющие приборы должны быть оборудованы запорно-регулирующей арматурой.

Выбор схемы присоединения систем отопления и вентиляции и их гидравлическое сопротивление должны быть увязаны с заданными и рабочим напором в тепловой сети (пп. 3-5)

Система горячего водоснабжения должна быть присоединена к тепловой сети по циркуляционной схеме.

Отопительные узлы и узлы присоединения систем горячего водоснабжения должны быть оборудованы авторегуляторами, приборами учета и контроля в следующем объеме:

Прибор учета тепловой энергии и счетчики ГВС

Проект присоединения должен быть разработан в соответствии с действующими строительными нормами и правилами (СНиП) и согласован с ФГУ «Хакассэнергонадзор».

Строительство и монтаж должны вестись под техническим надзором т/инспекции ОП «СТС» ЗАО «Байкалэнерго» с составлением актов скрытых работ (позитивно).

Подключение системы теплоснабжения произвести после осмотра и получения акта-допуска в «Управлении по техническому и экологическому надзору Ростехнадзора по РХ»

Прочие условия присоединения Произвести опрессовку, промывку и дезинфекцию тепловых сетей от ТК-38 до вводных вентилей «объекта капитального строительства», по адресу г. Саяногорск, Енисейский мкр., 2Б, установить дроссельные диафрагмы диаметром сопла Ø = 5 мм, шайбу Ø 4 мм.

Схема присоединения прилагается.

Примечание: 1. Предусмотреть охранную зону от квартальной т/сети Ø 108 мм, не менее 5 м от края строительной конструкции.

2. Выполнить изоляцию строящейся т/сети скорлупами ППУ.

3. Выполнить покраску трубопроводов тепловой сети и запорной арматуры в пределах ТК изоляционным материалом TC CERAMIC - НВ или аналогичным по теплоизоляционным свойствам.

Главный инженер ОП «СТС» ЗАО «Байкалэнерго» _____

Тепловая инспекция ОП «СТС» ЗАО «Байкалэнерго» _____

Получатель _____

(Ф.И.О.) (подпись) (дата)



Приложение 5
к Извещению о проведении аукциона



ОБЩЕСТВО С ОГРАНИЧЕННОЙ ОТВЕТСТВЕННОСТЬЮ "САЯНОГОРСКИЕ КОММУНАЛЬНЫЕ СИСТЕМЫ"

**ТЕХНИЧЕСКИЕ УСЛОВИЯ НА
ПРИСОЕДИНЕНИЕ К ВОДОПРОВОДНЫМ СЕТЯМ
№ 79В/13-С от 28.08.2013г.**

Выданы ООО «СКС» на присоединение объектов капитального строительства (индивидуального жилищного строительства), к существующей сети хозяйственно-питьевого водопровода следующим правообладателям земельных участков (далее – «заказчик»):

№п/п	ФИО собственника земельного участка	Адрес объекта капитального строительства
1.	Департамент архитектуры, градостроительства и недвижимости г.Саяногорска.	г. Саяногорск, Енисейский мкр., 2Б (объект капитального строительства многоквартирного жилого дома).

Технические условия:

1. Точка присоединения, существующая линия хозяйственно-питьевого водопровода в существующем водопроводном колодце ВК32(Е). (Схема расположения точек подключения, прилагается).
2. Диаметр действующей линии водопровода в точке подключения - 89 мм.
3. Отметку трубы существующего водопровода в точке подключения уточнить по месту.
4. Гарантируемое давление в сети существующего водопровода в точке подключения $2,5 \pm 0,5 \text{ кгс/см}^2$.
5. Разрешенная максимальная нагрузка водоснабжения в точке подключения ВК32 (Е):
- максимальный расчетный расход - 0,2 л/с;
- максимальный часовой расход - 1,67 м³/час;
- расход воды в сутки - 40 м³/сут.
6. Срок подключения объектов капитального строительства - до 28.08.2014г.

Условия подключения объектов капитального строительства к сетям водоснабжения:

1. Разработать проектную документацию на подключение объектов капитального строительства к централизованной сети хозяйственно-питьевого водоснабжения, в соответствии с действующими строительными нормами и правилами. Отступления от условий подключения, необходимость которых выявлена в ходе проектирования, подлежат обязательному согласованию с ООО «СКС».
2. В ходе разработки проектной документации, предусмотреть следующее:
- спроектировать устройство водопроводных колодцев в месте присоединения к магистральной сети и точке подключения потребителей;
- произвести гидравлический расчет для определения диаметров подающих трубопроводов и потерь напора (подводок к жилым домам и магистральной сети).
- при определении расходов воды в точках подключения жилых домов, учесть, что суммарный расход подключаемых домов должен быть ниже разрешенной максимальной нагрузки в точке подключения;
- в ходе проектирования согласовать в тепловой инспекции ООО «СТС» ЗАО «Байкалэнерго», место расположения узла учета ХВС, тип и диаметр прибора учета.
3. Предоставить на согласование, в адрес ООО «СКС», 1 экземпляр разработанной и утвержденной в установленном порядке проектной документации.
4. Перед началом монтажа водопроводных колодцев и прокладки сетей получить разрешение (ордер) на производство земляных работ в ДАГН г.Саяногорск.
5. Монтажные работы проводить:

- согласно требований действующих строительных норм и правил, под техническим надзором представителей ООО «СКС».

6. Составить акты на скрытые работы и исполнительную схему инженерной сети.
7. Произвести гидравлическое испытание подключаемого участка хоз-питьевого водопровода в присутствии представителей ООО «СКС» с составлением актов.
8. До присоединения к магистрали необходимо:
8.1 Произвести промывку, дезинфекцию подключаемой трубы и сдать воду на бак. и хим. анализ в ФГУЗ «Центр гигиены и эпидемиологии» (филиал в г.Саяногорске), ул. Металлургов, д. 25. Тел: Код 8 (390 42), факс 6-07-10.
8.2 В ООО «СРКЦ» (г. 2-62-85), заключить договор (или внести изменения в существующий договор) на водопотребление и договор на вывоз стоков из септика;
9. Подключение к централизованной сети производится силами ООО «СКС» за счет «заказчика», только после предоставления в отдел ПТО «СТС» ЗАО «Байкалэнерго»:
- копии заключенного договора на водоснабжение;
- исполнительной схемы подключения объекта капитального строительства к системе водоснабжения;
- актов на скрытые работы, гидравлическое испытание и дезинфекцию проложенного водопровода, сертификатов, результаты бак. и хим. анализов воды, паспортов и документов на трубы, запорную арматуру, оборудование, строительные конструкции.
10. До начала водопотребления, сдать в эксплуатацию установленный прибор учета ХВС контролерам ООО «СРКЦ».
11. Согласовать с ФГУЗ «Центр гигиены и эпидемиологии» и построить водонепроницаемый септик.
12. Обслуживание присоединяемой сети хозяйственно-питьевого водопровода - за собственником сети.
13. Восстановить благоустройство по трассе сетей водопровода.

Дополнительные сведения.

Лицо, осуществляющее самовольное подключение объекта капитального строительства к сетям инженерно-технического обеспечения, несет ответственность в соответствии с законодательством Российской Федерации. В случае обнаружения факта самовольного подключения, производится отключение от систем централизованного водоснабжения, без предупреждения.

Технические условия действительны в течение 2 лет.

Приложение:

«Схема расположения точек подключения к системе централизованного хозяйственно-питьевого водоснабжения»

Должность	Ф.И.О.	Дата	Подпись
1. Инженер ПТО	Бакулина Т.В.	05.08.13г.	<i>Бакулина Т.В.</i>
2. и.о. Начальника ПТО	Чурсин М.А.	05.08.13г.	<i>Чурсин М.А.</i>

Директор ООО «СКС» _____ А.В. Орликин

Получатель _____

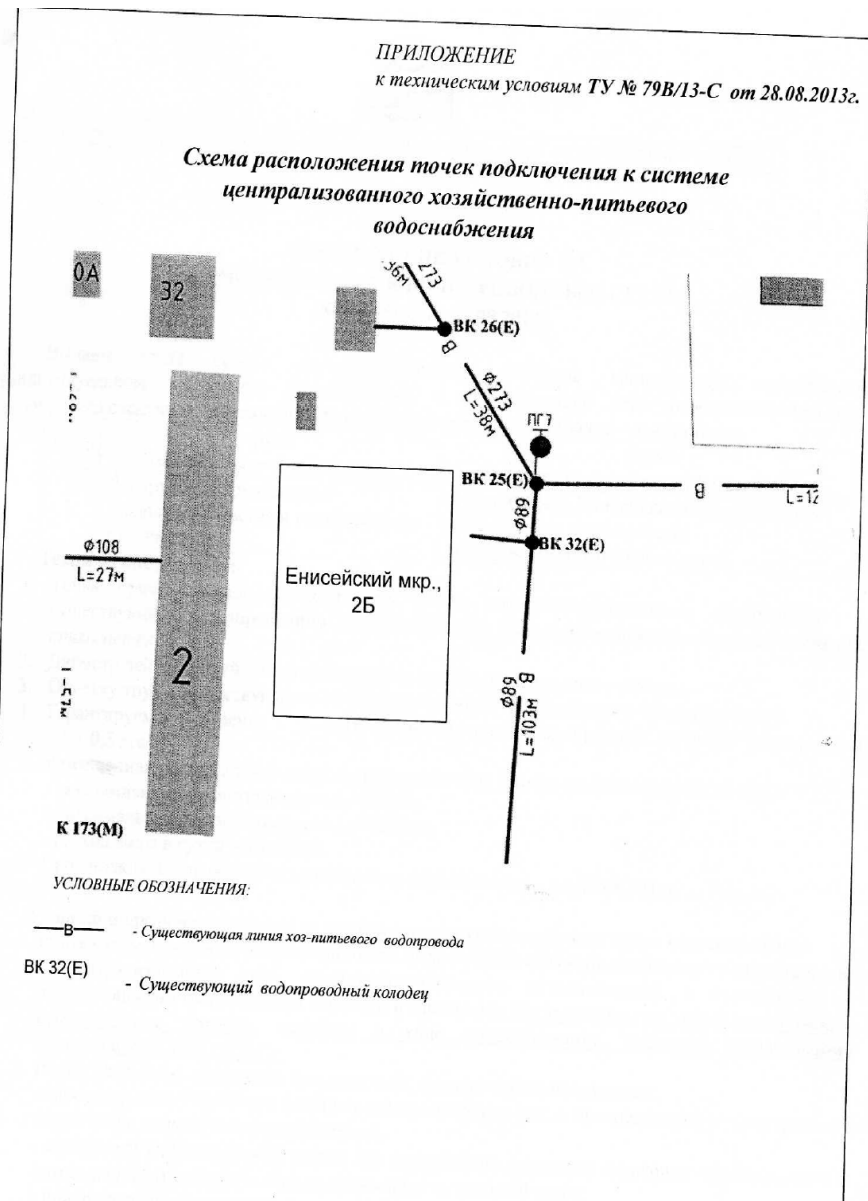

Приложение 6
к Извещению о проведении аукциона



ОБЩЕСТВО С ОГРАНИЧЕННОЙ ОТВЕТСТВЕННОСТЬЮ "САЯНОГОРСКИЕ КОММУНАЛЬНЫЕ СИСТЕМЫ"

**ТЕХНИЧЕСКИЕ УСЛОВИЯ
НА ПРИСОЕДИНЕНИЕ К СЕТИ ХОЗ-БЫТОВОЙ КАНАЛИЗАЦИИ
№ 7К/13-С от 28.08.2013г.**

Выданы ООО «СКС», Департаменту архитектуры, градостроительства и недвижимости г.Саяногорска, на присоединение объекта капитального строительства расположенного по адресу: г.Саяногорск, Енисейский мкр., №2Б, к существующей сети хозяйственно-бытовой канализации.

1. Технические данные:

- 1.1 Точка присоединения, к существующей сети хозяйственно-бытовой канализации, в канализационном колодце КК49 М(Е). (схема расположения точки подключения прилагается).
- 1.2 Диаметр канализационного коллектора в точке присоединения - Ду 150 мм, асб.
- 1.3 Максимальная нагрузка в точке подключения:

Максимальный секундный расход, л/с	2,64
Максимальный часовой расход, м ³ /ч	2,5
Суточный объем сброса стоков, м ³ /сут.	60

2. Срок подключения к сетям хозяйственно-бытовой канализации – до 28.08.2014г. (См. п. 16 Постановления Правительства РФ от 13 февраля 2006 г. N 83).

Условия подключения объекта капитального строительства к сетям хозяйственно-бытовой канализации.

1. Разработать проектную документацию на подключение объектов капитального строительства к централизованной сети хозяйственно-бытовой канализации, в соответствии с действующими строительными нормами и правилами. Отступления от условий подключения, необходимость которых выявлена в ходе проектирования, подлежат обязательному согласованию с ООО «СКС».
2. В ходе разработки проектной документации, предусмотреть следующее:
 - при использовании существующей сети канализации, для присоединения к централизованной сети, произвести оценку технического состояния трубопровода, с привлечением специализированной организации;
 - при реконструкции наружных сетей канализации, произвести расчет для определения диаметров и уклонов канализационных выпусков;
 - при определении объем сброса стоков, учесть, что суммарный объем не должен превышать разрешенной максимальной нагрузки в точке подключения;
3. Предоставить на согласование, в адрес ОП «СТС» ЗАО «Байкалэнерго», 1 экземпляр разработанной и утвержденной в установленном порядке проектной документации.
4. Перед началом монтажа канализационных колодцев и прокладки сетей получить разрешение (ордер) на производство земляных работ в ДАГН г.Саяногорск.
5. Монтажные работы проводить:
 - организацией, имеющей полис СРО на монтажные работы наружных сетей канализации;
 - согласно требований действующих строительных норм и правил, под техническим надзором представителей ОП «СТС» ЗАО «Байкалэнерго».
6. Составить акты на скрытые работы и исполнительную схему инженерной сети.

7. Произвести испытание на пролив подключаемой трубы в присутствии представителей ООО «СКС» (с составлением актов).
8. До присоединения к магистрали необходимо:
 - 8.1 В ООО «СРКЦ» (т. 2-62-85), заключить договор (или внести изменения в существующий договор) на водоотведение.
9. Подключение к централизованной сети хозяйственно-бытовой канализации производится силами ООО «СКС» (т. 7-87-31), за счет заказчика, по заявлению, **только после предоставления в ПТО ОП «СТС» ЗАО «Байкалэнерго»:**
 - копии заключенного договора на водоотведение;
 - исполнительной схемы подключения объекта капитального строительства к системе хозяйственно-бытовой канализации;
 - актов на пролив проложенной канализации, сертификатов, паспортов и документов на трубы, запорную арматуру, оборудование, строительные конструкции.
10. Восстановить благоустройство по трассе сетей канализации.

Дополнительные сведения

1. Обслуживание присоединяемой сети хозяйственно-бытовой канализации (выпуск) – за собственником сети. Границей эксплуатационной ответственности является линия раздела в точке подключения.
2. При необходимости увеличения потребляемой нагрузки, связанной с реконструкцией объектов, расположенных в границах земельного участка, или присоединением субабонентов к собственной сети, правообладатель земельного участка обязан согласовать повышение нагрузки с ООО «СКС» и внести дополнение в выданные технические условия.
3. Лицо, осуществляющее самовольное подключение объекта капитального строительства к сетям инженерно-технического обеспечения, привлекается к административной ответственности в виде штрафа, в соответствии с законодательством Российской Федерации.
В случае обнаружения факта самовольного подключения, без выполнения вышеописанных условий подключения, ООО «СКС» вправе, произвести отключение от системы хозяйственно-бытовой канализации без предупреждения и выставить счет на возмещение затрат понесенных при отключении.

Приложение:

«Схема расположения точек подключения к сети хозяйственно-бытовой канализации»

Технические условия действительны в течение 2 лет.

Должность	Ф.И.О.	Дата	Подпись
1. Инженер ПТО	Бакулина Т.В.	05.09.13	
2. и.о. Начальника ПТО	Чурсин М.А.	05.09.13	

Директор ООО «СКС» _____ А.В. Орлихин

Получатель _____ / _____ / _____

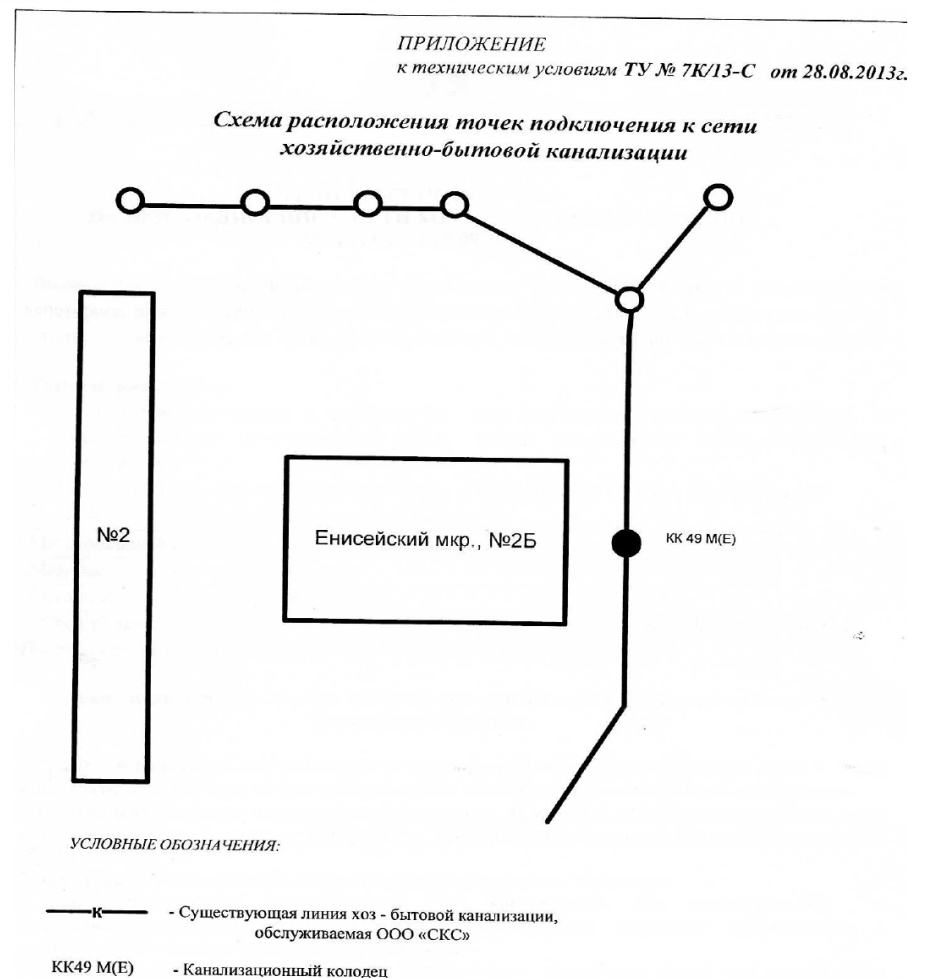

ТУ № 7К/13-С от 28.08.2013г.							
Схема подключения к сети хозяйственно - бытовой канализации							
Изм.	Кол.	Лист	№	Подпись	Дата		
				Орлихин А.В.			
				Казаченко В.Н.	05.09.13		
				Бакулина Т.В.	05.09.13		
Объект: г. Саяногорск, Енисейский мкр., №2Б					Стадия	Лист	Листов
Объект капитального строительства (многоквартирного жилого дома)						1	1
					ООО «СКС»		

СХЕМА
подключения системы теплоснабжения
объекта капитального строительства
г. Саяногорска, Енисейский мкр, 2Б

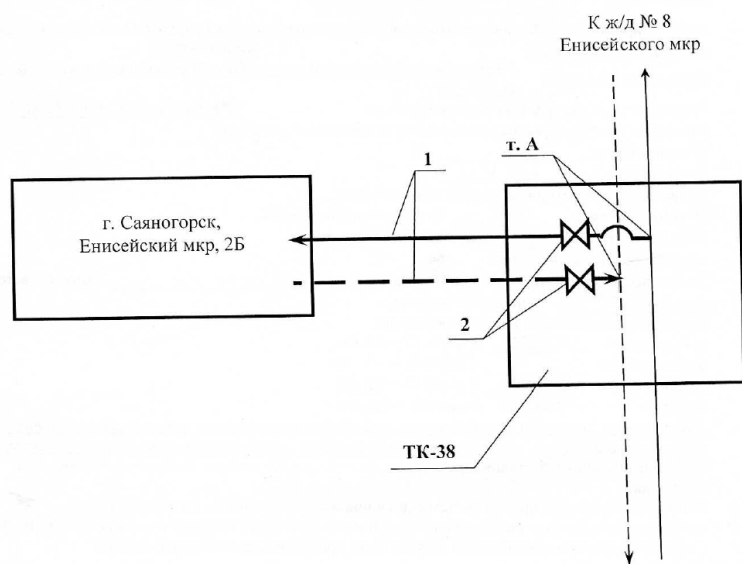

Условные обозначения:

- существующая тепловая сеть Ø 108 мм – подающий, обратный трубопровод
- проектируемая тепловая сеть Ø 76 мм
- существующая тепловая камера ТК – 38
- т. А - точка подключения

Спецификация:

- 1. – труба стальная Ø 76 мм
- 2. – задвижки D_y = 70 мм -2 шт

Департамент архитектуры, градостроительства и недвижимости г. Саяногорска информирует собственников жилых помещений по адресу РХ, г. Саяногорск, Заводской мкрн., дом 4, квартиры № № 18, 34,35,21, помещение 32Н о том, что квартира № 31 переводится из жилого помещения в нежилое, предполагаемое назначение помещения - офис.

Н.С.ПОТАПОВ

руководитель ДАГН г. Саяногорск

*Приложение № 1
к Инструкции о порядке формирования и расходования денежных средств
избирательных фондов кандидатов, избирательных объединений
при проведении выборов депутатов представительных
органов муниципальных образований в Республике Хакасия
от 28 ноября 2011 года № 22/180-6*

УЧЕТ
ПОСТУПЛЕНИЯ И РАСХОДОВАНИЯ ДЕНЕЖНЫХ СРЕДСТВ ИЗБИРАТЕЛЬНОГО ФОНДА
КАНДИДАТА, ИЗБИРАТЕЛЬНОГО ОБЪЕДИНЕНИЯ

Выборы депутатов Совета депутатов

муниципального образования

по мандатному избирательному округу

(наименование избирательной кампании,

(фамилия, имя и отчество кандидата, наименование избирательного объединения

№00000000000000000000
номер специального избирательного счета)

I. Поступило средств в избирательный фонд

Дата зачисления средств на счет	Источник поступления средств	Шифр строки финансового отчета	Сумма в рублях	Документ, подтверждающий поступление средств	Средства, поступившие с нарушением установленного порядка и подлежащие возврату
1	2	3	4	5	6
Пример заполнения формы					
		30			
		100			
		60			
		150			
		160			
		110			
		110			
		100			
		110			
		Итого			

II. Возвращено денежных средств в избирательный фонд (в т.ч. ошибочно перечисленных, неиспользованных)***

Дата возврата средств на счет	Кому перечислены средства	Шифр строки финансового отчета	Возвращено средств на счет	Основание возврата средств на счет	Документ, подтверждающий возврат средств
1	2	3	4	5	6
Пример заполнения формы					
		-			
ИТОГО					

III. Возвращено, перечислено в бюджет средств из избирательного фонда

Дата зачисления средств на счет	Дата возврата (перечисления) средств со счета	Источник поступления средств	Шифр строки финансового отчета	Возвращено, перечислено в бюджет средств	Основание возврата (перечисления) средств	Документ, подтверждающий возврат (перечисление) средств
1	2	3	4	5	6	7
Пример заполнения формы						
			200			
			180			
			Итого:			

IV. Израсходовано средств из избирательного фонда

Дата расходной операции	Кому перечислены средства	Шифр строки финансового отчета	Сумма в рублях	Виды расходов	Документ, подтверждающий расход	Основание для перечисления денежных средств	Сумма ошибочно перечисленных, неиспользованных средств, возвращенных в фонд	Сумма фактически израсходованных средств
1	2	3	4	5	6	7	8	9
		260						
		340						
		360						
		360						
		370						
		370						
		270						
		360						
		360						
		330						
		310						
		Итого						

Кандидат (уполномоченный представитель избирательного объединения по финансовым вопросам)

(подпись, дата)

И.И. Иванов

ИТОГОВЫЙ ФИНАНСОВЫЙ ОТЧЕТ*

о поступлении и расходовании средств избирательного фонда кандидата, избирательного объединения

Казанцева Наталья Владимировна
(фамилия, имя, отчество кандидата,
Муниципальное образование город Саяногорск
наименование муниципального образования,
№ 40810810471009000139/00
номер специального избирательного счета)

Строка финансового отчета		Шифр строки	Сумма, руб. ⁴⁾	Примечание
1		2	3	4
1	Поступило средств в избирательный фонд, всего⁵⁾	10	41725	
в том числе				
1.1	Поступило средств в установленном порядке для формирования избирательного фонда	20		
из них				
1.1.1	Собственные средства кандидата, избирательному объединению	30	41725	
1.1.2	Средства, выделенные кандидату выдвинувшим его избирательным объединением	40		
1.1.3	Добровольные пожертвования гражданина	50		
1.1.4	Добровольные пожертвования юридического лица	60		
1.2	Поступило в избирательный фонд денежных средств, подпадающих под действие п. 9 ст. 58 Федерального закона от 12.06.02 г., № 67-ФЗ	70		
из них				
1.2.1	Собственные средства кандидата, избирательному объединению	80		
1.2.2	Средства, выделенные кандидату выдвинувшим его избирательным объединением	90		
1.2.3	Средства гражданина	100		
1.2.4	Средства юридического лица	110		
2	Возвращено денежных средств из избирательного фонда, всего	120	41725	
в том числе				
2.1	Перечислено в доход бюджета	130		
2.2	Возвращено жертвователям денежных средств, поступивших с нарушением установленного порядка	140		
из них				
2.2.1	Гражданам, которым запрещено осуществлять пожертвования либо не указавшим обязательные сведения в платежном документе	150		
2.2.2	Юридическим лицам, которым запрещено осуществлять пожертвования либо не указавшим обязательные сведения в платежном документе	160		
2.2.3	Средств, превышающих предельный размер добровольных пожертвований	170		
2.3	Возвращено жертвователям денежных средств, поступивших в установленном порядке	180		
3	Израсходовано средств, всего	190	0	
в том числе				
3.1	На организацию сбора подписей избирателей	200		
3.1.1	Из них на оплату труда лиц, привлекаемых для сбора подписей избирателей	210		
3.2	На предвыборную агитацию через организации телерадиовещания	220		
3.3	На предвыборную агитацию через редакции периодических печатных изданий	230	0	
3.4	На выпуск и распространение печатных и иных агитационных материалов	240	27975	
3.5	На проведение публичных массовых мероприятий	250		
3.6	На оплату работ (услуг) информационного и консультационного характера	260		
3.7	На оплату других работ (услуг), выполненных (оказанных) юридическими лицами или гражданами РФ по договорам	270		
3.8	На оплату иных расходов, непосредственно связанных с проведением избирательной кампании	280	11713	
4	Распределено неизрасходованного остатка средств фонда	290	2037	

Строка финансового отчета		Шифр строки	Сумма, руб. ⁴⁾	Примечание
1		2	3	4
5	Остаток средств фонда на дату сдачи отчета (заверяется банковской справкой)	300	0	

Правильность сведений, указанных в настоящем финансовом отчете подтверждаю, других денежных средств, минуя избирательный фонд, на организацию и проведение избирательной кампании не привлекалось.

Кандидат (уполномоченный представитель избирательного объединения по финансовым вопросам) _____ 22 октября 2013г (подпись, дата)
Н.В.Казанцева (инициалы, фамилия)

Приложение № 6
к Инструкции о порядке формирования и расходования денежных средств избирательных фондов кандидатов, избирательных объединений при проведении выборов депутатов представительных органов муниципальных образований в Республике Хакасия от 28 ноября 2011 года № 22/180-6

**ПЕРЕЧЕНЬ
ПЕРВИЧНЫХ ФИНАНСОВЫХ ДОКУМЕНТОВ, ПРИЛАГАЕМЫХ К ИТОГОВОМУ ФИНАНСОВОМУ ОТЧЕТУ КАНДИДАТА, ИЗБИРАТЕЛЬНОГО ОБЪЕДИНЕНИЯ**

Выписки филиала Сбербанка России по специальному избирательному счету соответствующего избирательного фонда;
платежные поручения о перечислении добровольных пожертвований граждан, юридических лиц;
платежные документы на внесение собственных средств кандидата, избирательного объединения;
платежные документы о возвратах неиспользованных средств избирательного фонда;
договоры на выполнение (оказание), работ (услуг);
счета (счета-фактуры);
накладные на получение товаров;
акты о выполнении работ;
расходные и приходные кассовые ордера;
чеки контрольно-кассовых машин.

Приложение № 7
**ОПИСЬ
ДОКУМЕНТОВ И МАТЕРИАЛОВ, ПРИЛАГАЕМЫХ К ИТОГОВОМУ ФИНАНСОВОМУ ОТЧЕТУ КАНДИДАТА, ИЗБИРАТЕЛЬНОГО ОБЪЕДИНЕНИЯ**

Казанцева Наталья Владимировна
(ФИО кандидата, наименование избирательного объединения)
при проведении выборов депутатов Верховного Совета Республики Хакасия шестого созыва _____
(наименование МО)
по одномандатному избирательному округу № 11 (единому избирательному округу)

№ п/п	Наименование	Дата документа	Количество листов документа	Местонахождение документа (папка, том, страница)	Примечание
1	2	3	4	5	6
1	Итоговый финансовый отчет	22.10.2013	1	1	
2	Договор о вкладе	17.07.2013	2	2	
3	РКО	17.07.2013	1	3	
4	РКО	16.08.2013	1	4	
5	РКО	29.08.2013	1	5	
6	Договор с ООО «Среда»	27.08.2013	1	6-11	
7	Договор с ООО «Среда»	23.07.2013	1	7-15	
8	ООО «ТРК «Сибирь»	09.09.2013	1	16-18	
9	Счет на оплату ООО «Среда»	23.06.2013	1	19-22	
10	РКО	21.10.2013	1	23-25	
11	Письменное подтверждение, копия паспорта, заявление	22.10.2013	1	26-27	

Кандидат, уполномоченный представитель по финансовым вопросам кандидата (избирательного объединения) _____ 22.10.2013г. А.Н.Спиридонов (подпись) (дата)

ИТОГОВЫЙ ФИНАНСОВЫЙ ОТЧЕТ*

о поступлении и расходовании средств избирательного фонда кандидата, избирательного объединения

Белоусова Людмила Петровна
(фамилия, имя, отчество кандидата,
Муниципальное образование город Саяногорск
наименование муниципального образования,
№ 40810810071009000115/00
номер специального избирательного счета)

Строка финансового отчета		Шифр строки	Сумма, руб. ⁶⁾	Примечание
1		2	3	4
1	Поступило средств в избирательный фонд, всего⁷⁾	10	6700,00	
в том числе				
1.1	Поступило средств в установленном порядке для формирования избирательного фонда	20	6700,00	
из них				
1.1.1	Собственные средства кандидата, избирательному объединению	30	1700,00	
1.1.2	Средства, выделенные кандидату выдвинувшим его избирательным объединением	40	5000,00	
1.1.3	Добровольные пожертвования гражданина	50		
1.1.4	Добровольные пожертвования юридического лица	60		
1.2	Поступило в избирательный фонд денежных средств, подпадающих под действие п. 9 ст. 58 Федерального закона от 12.06.02 г., № 67-ФЗ	70		
из них				

Строка финансового отчета		Шифр строки	Сумма, руб. ⁶⁾	Примечание
1	2	3	4	
1.2.1	Собственные средства кандидата, избирательному объединению	80		
1.2.2	Средства, выделенные кандидату выдвинувшим его избирательным объединением	90		
1.2.3	Средства гражданина	100		
1.2.4	Средства юридического лица	110		
2	Возвращено денежных средств из избирательного фонда, всего	120		
в том числе				
2.1	Перечислено в доход бюджета	130		
2.2	Возвращено жертвователям денежных средств, поступивших с нарушением установленного порядка из них	140		
2.2.1	Гражданам, которым запрещено осуществлять пожертвования либо не указавшим обязательные сведения в платежном документе	150		
2.2.2	Юридическим лицам, которым запрещено осуществлять пожертвования либо не указавшим обязательные сведения в платежном документе	160		
2.2.3	Средств, превышающих предельный размер добровольных пожертвований	170		
2.3	Возвращено жертвователям денежных средств, поступивших в установленном порядке	180		
3	Израсходовано средств, всего	190	6450,00	
в том числе				
3.1	На организацию сбора подписей избирателей	200		
3.1.1	Из них на оплату труда лиц, привлекаемых для сбора подписей избирателей	210		
3.2	На предвыборную агитацию через организации телерадиовещания	220		
3.3	На предвыборную агитацию через редакции периодических печатных изданий	230	6450,00	
3.4	На выпуск и распространение печатных и иных агитационных материалов	240		
3.5	На проведение публичных массовых мероприятий	250		
3.6	На оплату работ (услуг) информационного и консультационного характера	260		
3.7	На оплату других работ (услуг), выполненных (оказанных) юридическими лицами или гражданами РФ по договорам	270		
3.8	На оплату иных расходов, непосредственно связанных с проведением избирательной кампании	280		
4	Распределено неизрасходованного остатка средств фонда	290		
5	Остаток средств фонда на дату сдачи отчета (заверяется банковской справкой)	300	250,00	

Правильность сведений, указанных в настоящем финансовом отчете подтверждаю, других денежных средств, минуя избирательный фонд, на организацию и проведение избирательной кампании не привлекалось.

Кандидат _____ 17 октября 2013г. Л.П.Белоусова.
(уполномоченный представитель избирательного объединения по финансовым вопросам) (подпись, дата) (инициалы, фамилия)

ИТОГОВЫЙ ФИНАНСОВЫЙ ОТЧЕТ*

о поступлении и расходовании средств избирательного фонда кандидата, избирательного объединения

Маратканов Василий Владимирович
(фамилия, имя, отчество кандидата, выборы главы муниципального образования город Саяногорск наименование муниципального образования, № 40810810371009000116/00 номер специального избирательного счета)

Строка финансового отчета		Шифр строки	Сумма, руб.	Примечание
1	2	3	4	
1	Поступило средств в избирательный фонд, всего⁹⁾	10	171700,00	
в том числе				
1.1	Поступило средств в установленном порядке для формирования избирательного фонда из них	20	171700,00	
1.1.1	Собственные средства кандидата, избирательному объединению	30	71700,00	
1.1.2	Средства, выделенные кандидату выдвинувшим его избирательным объединением	40	100000,00	
1.1.3	Добровольные пожертвования гражданина	50		
1.1.4	Добровольные пожертвования юридического лица	60		
1.2	Поступило в избирательный фонд денежных средств, подпадающих под действие п. 9 ст. 58 Федерального закона от 12.06.02 г., № 67-ФЗ из них	70		
1.2.1	Собственные средства кандидата, избирательному объединению	80		

Строка финансового отчета		Шифр строки	Сумма, руб.	Примечание
1	2	3	4	
1.2.2	Средства, выделенные кандидату выдвинувшим его избирательным объединением	90		
1.2.3	Средства гражданина	100		
1.2.4	Средства юридического лица	110		
2	Возвращено денежных средств из избирательного фонда, всего	120		
в том числе				
2.1	Перечислено в доход бюджета	130		
2.2	Возвращено жертвователям денежных средств, поступивших с нарушением установленного порядка из них	140		
2.2.1	Гражданам, которым запрещено осуществлять пожертвования либо не указавшим обязательные сведения в платежном документе	150		
2.2.2	Юридическим лицам, которым запрещено осуществлять пожертвования либо не указавшим обязательные сведения в платежном документе	160		
2.2.3	Средств, превышающих предельный размер добровольных пожертвований	170	171700,00	
2.3	Возвращено жертвователям денежных средств, поступивших в установленном порядке	180		
3	Израсходовано средств, всего	190		
в том числе				
3.1	На организацию сбора подписей избирателей	200		
3.1.1	Из них на оплату труда лиц, привлекаемых для сбора подписей избирателей	210		
3.2	На предвыборную агитацию через организации телерадиовещания	220	64030,00	
3.3	На предвыборную агитацию через редакции периодических печатных изданий	230	35664,00	
3.4	На выпуск и распространение печатных и иных агитационных материалов	240		
3.5	На проведение публичных массовых мероприятий	250	30561,84	
3.6	На оплату работ (услуг) информационного и консультационного характера	260		
3.7	На оплату других работ (услуг), выполненных (оказанных) юридическими лицами или гражданами РФ по договорам	270	41444,16	
3.8	На оплату иных расходов, непосредственно связанных с проведением избирательной кампании	280		
4	Распределено неизрасходованного остатка средств фонда	290		
5	Остаток средств фонда на дату сдачи отчета (заверяется банковской справкой)	300	0	

Правильность сведений, указанных в настоящем финансовом отчете подтверждаю, других денежных средств, минуя избирательный фонд, на организацию и проведение избирательной кампании не привлекалось.

Кандидат _____ 15 октября 2013г. В.В.Маратканов.
(уполномоченный представитель избирательного объединения по финансовым вопросам) (подпись, дата) (инициалы, фамилия)

Председатель окружной избирательной комиссии _____ 15 октября 2013г. Г.Я.Семкин.
(подпись, дата) (инициалы, фамилия)

ИТОГОВЫЙ ФИНАНСОВЫЙ ОТЧЕТ*

о поступлении и расходовании средств избирательного фонда кандидата, избирательного объединения

Стреколовский Владимир Петрович
(фамилия, имя, отчество кандидата, выборы главы муниципального образования город Саяногорск наименование муниципального образования, № 40810810771009000127/00 номер специального избирательного счета)

Строка финансового отчета		Шифр строки	Сумма, руб.)	Примечание
1	2	3	4	
1	Поступило средств в избирательный фонд, всего⁹⁾	10	300	
в том числе				
1.1	Поступило средств в установленном порядке для формирования избирательного фонда из них	20	300	
1.1.1	Собственные средства кандидата, избирательному объединению	30	300	
1.1.2	Средства, выделенные кандидату выдвинувшим его избирательным объединением	40		
1.1.3	Добровольные пожертвования гражданина	50		
1.1.4	Добровольные пожертвования юридического лица	60		

Строка финансового отчета	Шифр строки	Сумма, руб. ¹⁾	Примечание
1	2	3	4
1.2 Поступило в избирательный фонд денежных средств, подпадающих под действие п. 9 ст. 58 Федерального закона от 12.06.02 г., № 67-ФЗ из них	70		
1.2.1 Собственные средства кандидата, избирательному объединению	80		
1.2.2 Средства, выделенные кандидату выдвинувшим его избирательным объединением	90		
1.2.3 Средства гражданина	100		
1.2.4 Средства юридического лица	110		
2 Возвращено денежных средств из избирательного фонда, всего	120		
в том числе			
2.1 Перечислено в доход бюджета	130		
2.2 Возвращено жертвователям денежных средств, поступивших с нарушением установленного порядка из них	140		
2.2.1 Гражданам, которым запрещено осуществлять пожертвования либо не указавшим обязательные сведения в платежном документе	150		
2.2.2 Юридическим лицам, которым запрещено осуществлять пожертвования либо не указавшим обязательные сведения в платежном документе	160		
2.2.3 Средств, превышающих предельный размер добровольных пожертвований	170		
2.3 Возвращено жертвователям денежных средств, поступивших в установленном порядке	180		
3 Израсходовано средств, всего	190	300	
в том числе			
3.1 На организацию сбора подписей избирателей	200		
3.1.1 Из них на оплату труда лиц, привлекаемых для сбора подписей избирателей	210		
3.2 На предвыборную агитацию через организации телерадиовещания	220		
3.3 На предвыборную агитацию через редакции периодических печатных изданий	230	300	
3.4 На выпуск и распространение печатных и иных агитационных материалов	240		
3.5 На проведение публичных массовых мероприятий	250		

Строка финансового отчета	Шифр строки	Сумма, руб. ¹⁾	Примечание
1	2	3	4
3.6 На оплату работ (услуг) информационного и консультационного характера	260		
3.7 На оплату других работ (услуг), выполненных (оказанных) юридическими лицами или гражданами РФ по договорам	270		
3.8 На оплату иных расходов, непосредственно связанных с проведением избирательной кампании	280		
4 Распределено неизрасходованного остатка средств фонда	290		
5 Остаток средств фонда на дату сдачи отчета (заверяется банковской справкой)	300	0	

Правильность сведений, указанных в настоящем финансовом отчете подтверждаю, других денежных средств, минуя избирательный фонд, на организацию и проведение избирательной кампании не привлекалось.

Кандидат _____ 17 октября 2013г. **В.П.Стреколовский.**
 (уполномоченный представитель избирательного объединения по финансовым вопросам) (подпись, дата) (инициалы, фамилия)

Информационное сообщение

о продаже муниципального имущества на аукционе №ОА-8/2013

г.Саяногорск
23 октября 2013г.

1. Наименование органа местного самоуправления, принявшего решение об условиях приватизации муниципального имущества — Администрация муниципального образования г.Саяногорск.

Решение собственника:

- постановление Администрации МО г.Саяногорск №1288 от 13.08.2013г. «О продаже муниципального имущества и утверждении продавца»,
 - распоряжение ДАГН г.Саяногорска №1848 от 04.10.2013г. «Об утверждении протокола об итогах продажи муниципального имущества на открытом аукционе №ОА-6/2013 (Лот №2).

Продавец (организатор торгов) — Департамент архитектуры, градостроительства и недвижимости г.Саяногорска.

2. Наименование и характеристика имущества:

Наименование	Местонахождение	Характеристика	Начальная цена продажи, руб.	Величина повышения начальной цены («шаг аукциона»), руб.	Задаток — 10% от начальной цены, руб.
Транспортное средство УАЗ 2206, тип — автоб.прочие	Республика Хакасия, г.Саяногорск, ул.Транспортная, 1в	идентификационный номер (VIN) ХТ-T220600V0007336, год изготовления 1997, модель, № двигателя 417800 V0304126, шасси (рама) № V0389241, кузов (прицеп) № 0007336, мощность двигателя — свед.отсутств., рабочий объем двигателя — свед.отсутств., тип двигателя — бензиновый, разрешенная максимальная масса — свед.отсутств., масса без нагрузки — свед.отсутств., категория — D, паспорт транспортного средства 19 EP 091749 выдан РЭП ГИБДД г.Саяногорска 18.05.2001г. Техническое состояние ТС: кузов и внешнее состояние автомобиля: удовлетворительное. Неисправно, подлежит ремонту (замене): двигатель (в разобранном состоянии, отсутствует: карбюратор, стартер, карданный вал), задний мост, передний мост и подвеска, коробка переключения передач, сцепление, рулевое управление, эл.проводка, система питания, система охлаждения, приборы и система освещения. автомобильные шины. Аккумулятор отсутствует. Показание спидометра: 12039км. Общее техническое состояние — неисправное (непригодное к эксплуатации).	31440	1572	3144

3. Способ приватизации: аукцион открытый по составу участников.

4. Форма подачи предложений о цене имущества: открытая форма подачи предложений о цене муниципального имущества.

5. Срок и порядок внесения задатка, реквизиты счета, возврат задатка:

Задаток в сумме 10% от начальной цены объекта приватизации должен быть внесен на р/счет продавца не позднее даты и времени окончания приема заявок на участие в торгах. Данное сообщение является публичной офертой для заключения договора о задатке в соответствии со статьей 437 Гражданского Кодекса Российской Федерации, а подача претендентом заявки и перечисление задатка являются акцептом такой оферты, после чего договор о задатке считается заключенным в письменной форме.

Денежные средства (задаток) вносятся на расчетный счет Департамента архитектуры, градостроительства и недвижимости г.Саяногорска в УФК по Республике Хакасия (ДАГН г.Саяногорска л/с 05803004280), № 40302810200953000080 в ГРКЦ НБ Респ. Хакасия Банка России г.Абакан, ИНН 1902000378, БИК 049514001, ОКАТО 95408000000.

Назначение платежа (для задатка): «Задаток за участие в аукционе».

Подтверждением внесения претендентом соответствующих денежных средств (задатка) является платежный документ с отметкой банка об исполнении.

Документом, подтверждающим поступление соответствующих денежных средств (задатка) на счет продавца является выписка со счета Продавца (лицевого счета ДАГН г.Саяногорска).

Возвращение задатка:

Задаток возвращается участникам аукциона, за исключением его победителя, в течении 5 календарных дней с даты подведения итогов аукциона.

В случае отзыва претендентом заявки до даты окончания приема заявок поступивший от претендента задаток подлежит возврату в срок не позднее 5 календарных дней со дня поступления уведомления об отзыве заявки.

В случае отзыва претендентом заявки позднее даты окончания приема заявок, задаток возвращается в порядке, установленном для участников аукциона.

6. Порядок, место, даты начала и окончания подачи заявок:

Заявки на участие в аукционе принимаются по адресу: Республика Хакасия, г.Саяногорск, Заводской мкр., дом 58, Департамент архитектуры, градостроительства и недвижимости г.Саяногорска, второй этаж, кабинет № 14, в рабочие дни с 08-00час. до 17-00час. (обед с 12-

00час. до 13-00час.), телефон 8(39042) 6-79-71, контактное лицо — Дорошева Татьяна Юрьевна.

начало приема заявок - 25.10.2013г. 08.00час.,

окончание приема заявок — 18.11.2013г. 17.00час.

Выходные дни – суббота, воскресенье, праздничные.

7. Перечень предъявляемых претендентом документов и требования к их оформлению:

Для участия в аукционе претендент представляет организатору торгов (лично или через своего полномочного представителя) в установленный срок следующие документы:

- заявку по форме, утвержденной организатором торгов (один претендент вправе подать только одну заявку), с приложением реквизитов счета в банке для возврата задатка,

юридические лица одновременно с заявкой представляют следующие документы:

- заверенные копии учредительных документов;

- документ, содержащий сведения о доле Российской Федерации, субъекта Российской Федерации или муниципального образования в уставном капитале юридического лица (реестр владельцев акций либо выписка из него или заверенное печатно юридическое лица и подписанное его руководителем письмо);

- документ, который подтверждает полномочия руководителя юридического лица на осуществление действий от имени юридического лица (копия решения о назначении этого лица или о его избрании) и в соответствии с которым руководитель юридического лица обладает правом действовать от имени юридического лица без доверенности;

физические лица предъявляют документ, удостоверяющий личность, или представляют копии всех его листов.

В случае, если от имени претендента действует его представитель по доверенности, к заявке должна быть приложена доверенность на осуществление действий от имени претендента, оформленная в установленном порядке, или нотариально заверенная копия такой доверенности. В случае, если доверенность на осуществление действий от имени претендента подписана лицом, уполномоченным руководителем юридического лица, заявка должна содержать также документ, подтверждающий полномочия этого лица.

Все листы документов, представляемых одновременно с заявкой, либо отдельные тома данных документов должны быть прошиты, пронумерованы, скреплены печатью претендента (для юридического лица) и подписаны претендентом или его представителем.

К данным документам (в том числе к каждому тому) также прилагается их описание.

Заявка и такая опись составляются в двух экземплярах, один из которых остается у продавца, другой - у претендента.

Подача заявки на участие в аукционе в форме электронного документа не предусмотрена.

Претендент не допускается к участию в аукционе по следующим основаниям:

- представленные документы не подтверждают право претендента быть покупателем в соответствии с законодательством Российской Федерации;
- представлены не все документы в соответствии с перечнем указанным в информационном сообщении или оформление указанных документов не соответствует законодательству Российской Федерации;
- заявка подана лицом, не уполномоченным претендентом на осуществление таких действий;
- не подтверждено поступление в установленный срок задатка на счет продавца, указанный в информационном сообщении.

8. Срок заключения договора купли-продажи:

По результатам аукциона продавец и победитель аукциона (покупатель) не ранее 10 рабочих дней и не позднее 15 рабочих дней со дня подведения итогов аукциона заключают в соответствии с законодательством Российской Федерации договор купли-продажи имущества.

При уклонении или отказе победителя аукциона от заключения в установленный срок договора купли-продажи имущества он утрачивает право на заключение договора и задаток ему не возвращается.

9. Условия и сроки платежа, реквизиты счета:

Единовременным платежом в течение 10 календарных дней с даты подписания договора купли-продажи.

Задаток, уплаченный победителем аукциона, засчитывается в счет приобретаемого по договору купли-продажи имущества.

Остальная сумма перечисляется на расчетный счет Департамента архитектуры, градостроительства и недвижимости г.Саяногорска в УФК по Республике Хакасия (ДАГН г.Саяногорска л/с 05803004280), № 40302810200953000080 в ГРКЦ НБ Респ. Хакасия Банка России г.Абакан, ИНН 1902000378, БИК 049514001, ОКАТО 95408000000.

Назначение платежа (для покупателя): «Оплата по договору купли-продажи № ____ от ____ г. за муниципальное имущество».

В случае признания победителем торгов юридического лица или индивидуального предпринимателя победитель самостоятельно оплачивает НДС от цены продажи муниципального имущества в соответствии с действующим законодательством.

10. Порядок ознакомления с иной информацией, условиями договора купли-продажи муниципального имущества:

С иной информацией о продаже имущества не указанной в данном информационном сообщении можно ознакомиться по месту (и времени) приема заявок.

11. Ограничения участия отдельных категорий физических и юридических лиц в приватизации муниципального имущества:

Покупателями муниципального имущества могут быть любые физические и юридические лица, за исключением государственных и муниципальных унитарных предприятий, государственных и муниципальных учреждений, а также юридических лиц, в уставном капитале которых доля Российской Федерации, субъектов Российской Федерации и муниципальных образований превышает 25 процентов, кроме случаев, предусмотренных действующим законодательством.

12. Дата определения участников аукциона – 22.11.2013г.

13. Дата и место проведения аукциона — 09.12.2013г. 10.00час.

Департамент архитектуры, градостроительства и недвижимости г.Саяногорска по адресу: Республика Хакасия, г.Саяногорск, Заводской м/он, дом 58, второй этаж, кабинет руководителя.

1

4. Порядок определения победителя аукциона:

Право победителя присуждается претенденту, предложившему наиболее высокую цену за продаваемое имущество.

Аукцион, в котором принял участие только один участник, признается не состоявшимся.

Уведомление о признании участника аукциона победителем выдается ему или его полномочному представителю под расписку или высылается ему по почте заказным письмом в течение пяти дней с даты подведения итогов аукциона.

15. Место и срок подведения итогов продажи муниципального имущества:

Итоги аукциона подводятся в день и в месте его проведения по завершению аукциона.

16. Информация о предыдущих торгах:

- Аукцион открытый по составу участников, с подачей предложения о цене имущества в открытой форме №ОА-6/2013, назначенный на 04.10.2013г., был признан не состоявшимся в связи с явкой только одного участника. Сообщение об аукционе опубликовано в приложении №34 к газете «Саянские ведомости» №34 (853) от 22.08.2013г., размещено в сети Интернет на официальном сайте муниципального образования г.Саяногорск и официальном сайте Российской Федерации (извещение №190813/0061568/01). Сообщение о результате аукциона опубликовано в приложении №41 к газете «Саянские ведомости» №41 (859) от 10.10.2013г., размещено в сети Интернет на официальном сайте муниципального образования г.Саяногорск и официальном сайте Российской Федерации.

Н.С.ПОТАПОВ,
руководитель ДАГН г.Саяногорска

Приложение №1

ЗАЯВКА НА УЧАСТИЕ В АУКЦИОНЕ №ОА-8/2013 ПО ПРОДАЖЕ МУНИЦИПАЛЬНОГО ИМУЩЕСТВА

Претендент _____

(для юридических лиц полное наименование, организационно-правовая форма, для физических лиц- ф.и.о., паспортные данные, ИНН)

Адрес претендента _____

Телефон _____

действующего на основании _____

принимая решение об участии в аукционе по продаже имущества, находящегося в муниципальной собственности _____

(наименование имущества, его основные характеристики и местонахождение)

обязуюсь:

1. Соблюдать условия аукциона, содержащиеся в информационном сообщении о проведении аукциона, опубликованном в газете «Саянские Ведомости» приложение № _____ к газете № _____ от _____ 20____ г., на сайте в сети «Интернет», а также порядок проведения аукциона, в соответствии с действующим законодательством.

2. В случае признания победителем аукциона заключить с Продавцом договор купли-продажи муниципального имущества не ранее 10 рабочих дней и не позднее 15 рабочих дней со дня подведения итогов аукциона. Произвести оплату стоимости имущества единовременным платежом в течение 10 календарных дней с даты подписания договора купли-продажи путем перечисления денежных средств платежным документом на расчетный счет Продавца.

Подпись Претендента (его полномочного представителя) _____

_____ «_____» _____ 201__ г. М.П.

Заявка принята Продавцом:

Час. _____, мин. _____ «_____» _____ 201__ г. за № _____

_____ (подпись уполномоченного лица)

Приложение №2 **Договор купли-продажи №** **муниципального имущества**

Город Саяногорск Республики Хакасия _____ Дата
Департамент архитектуры, градостроительства и недвижимости г.Саяногорска, в лице руководителя Потапова Николая Сергеевича, действующего на основании Положения, юридический адрес: Россия, Республика Хакасия, город Саяногорск, Заводской м-он, дом 58, ИНН 1902000378, КПП 190201001, ОГРН 1021900674971, именуемый в дальнейшем «Продавец», с одной стороны, и _____ именуемый в дальнейшем «**Покупатель**», с другой стороны, заключили настоящий договор о нижеследующем:

1.Предмет и общие условия договора.

1.1. Предметом настоящего договора является сделка между сторонами договора, заключенная на основании протокола об итогах аукциона _____

1.2. Продавец продал на открытом аукционе, а Покупатель приобрел (купил) в собственность принадлежащее Продавцу на праве собственности муниципальное имущество: транспортное средство УАЗ 2206, тип — автоб.прочие, гос.№транзит НА 206 М 19, идентификационный номер (VIN) ХТТ220600V0007336, год изготовления 1997, модель, № двигателя 417800 V0304126, шасси (рама) № V0389241, кузов (прицеп) № 0007336, цвет — зеленый, мощность двигателя — свед.отсутств., рабочий объем двигателя — свед.отсутств., тип двигателя — бензиновый, разрешенная максимальная масса — свед.отсутств., масса без нагрузки — свед.отсутств., категория — D, паспорт транспортного средства 19 EP 091749 выдан РЭП ГИБДД г.Саяногорска 18.05.2001г.

1.3. Продавец гарантирует, что имущество, указанное в п. 1.1 настоящего договора не продано, не заложено, не является предметом спора, под арестом или запретом не состоит и свободно от любых прав третьих лиц.

2. Обязанности сторон.

2.1. Продавец обязуется:

2.1.1. Заключить с Покупателем договор купли-продажи не ранее 10 рабочих дней и не позднее 15 рабочих дней со дня подведения итогов аукциона.

2.1.2. Передать Покупателю продаваемое имущество в срок не позднее 30 дней после полной оплаты имущества, указанного в п.1.1 настоящего договора.

2.2 Покупатель обязуется:

2.2.1 Оплатить стоимость имущества в соответствии с условиями, изложенными в разд.3 настоящего договора.

2.2.2. Принять имущество, указанное в п.1.1. настоящего договора, по акту приема-передачи не позднее 30 дней после полной оплаты.

2.2.3. С момента подписания акта приема-передачи к Покупателю переходит риск случайной гибели или случайного повреждения имущества переданного Покупателю.

Имущество считается переданным от Продавца к Покупателю с момента подписания акта приема-передачи обеими сторонами.

3. Оплата имущества и порядок расчетов.

3.1. Стоимость продаваемого Покупателю муниципального имущества составляет _____ рублей, с учетом НДС.

3.2. Оплата за приобретаемое имущество производится Покупателем, в течение 10 календарных дней с момента заключения настоящего договора, путем перечисления денежных средств на расчетный счет Департамента архитектуры, градостроительства и недвижимости города Саяногорска в УФК по Республике Хакасия (ДАГН г.Саяногорска л/с 05803004280)

№ 40302810200953000080 в ГРКЦ НБ Респ. Хакасия Банка России г.Абакан

ИНН 1902000378, БИК 049514001, ОКАТО 95408000000.

Назначение платежа:

«Оплата по договору купли-продажи № ____ от ____ г. за муниципальное имущество».

В случае признания победителем торгов юридического лица или индивидуального предпринимателя победитель самостоятельно оплачивает НДС от цены продажи муниципального имущества в соответствии с действующим законодательством.

3.3. При уклонении или отказе Покупателя от оплаты муниципального имущества, указанного в п. 1.1 настоящего договора он обязан оплатить Продавцу неустойку в размере 1/300 ставки рефинансирования Центрального банка Российской Федерации за каждый день просрочки платежа стоимости имущества, указанной в п.3.1 настоящего договора.

4. Ответственность сторон.

4.1. В случае невыполнения или ненадлежащего выполнения одной из сторон обязательств по настоящему договору, виновная сторона обязана возместить другой стороне убытки, причиненные неисполнением или ненадлежащим исполнением обязательств в соответствии с действующим законодательством.

4.2. Ни одна из сторон настоящего договора не несет ответственности перед другой стороной за неисполнение обязательств по настоящему договору, обусловленное обстоятельствами, возникшими помимо воли сторон и которые стороны не могли предвидеть или избежать при разумной степени заботливости и осмотрительности.

4.3. Меры ответственности сторон, не предусмотренные условиями настоящего договора, применяются в соответствии с действующим законодательством.

5. Действие договора.

5.1. Настоящий договор вступает в действие с момента его подписания сторонами и действует до полного исполнения сторонами своих обязанностей по настоящему договору.

5.2. Право собственности на имущество, указанное в п.1.1. настоящего договора, переходит от Продавца к Покупателю с момента подписания сторонами акта приема-передачи данного имущества.

6. Порядок разрешения споров.

6.1. Споры и разногласия, возникшие у сторон при исполнении настоящего договора, разрешаются ими путем переговоров.

6.2. В случае невозможности разрешения споров путем переговоров, споры сторонами разрешаются в судебном порядке по месту нахождения продавца.

7. Иные условия договора.

7.1. Изменения и дополнения к настоящему договору считаются действительными, если они совершены в письменной форме и подписаны уполномоченными на то представителями сторон.

7.2. Отношения сторон, не урегулированные настоящим договором, регулируются действующим законодательством.

7.3. Настоящий договор составлен в трех экземплярах, имеющих одинаковую юридическую силу, по одному для каждой из сторон, третий в орган государственной регистрации.

8. Адреса и реквизиты сторон.

«Продавец»: юридический адрес: Россия, Республика Хакасия, город Саяногорск, Заводской м-он, дом 58, тел.(факс) 8 (39042) 6-79-70.

«Покупатель»:

Подписи сторон:

«Продавец»

ДАГН г.Саяногорска

Руководитель _____ Н.С.Потапов

м.п.

«Покупатель»

РОССИЙСКАЯ ФЕДЕРАЦИЯ РЕСПУБЛИКА ХАКАСИЯ МУНИЦИПАЛЬНОЕ ОБРАЗОВАНИЕ ГОРОД САЯНОГОРСК ПОСТАНОВЛЕНИЕ

от 08.10.2013 г. № 1613

О ВНЕСЕНИИ ИЗМЕНЕНИЙ В ПОСТАНОВЛЕНИЕ АДМИНИСТРАЦИИ МУНИЦИПАЛЬНОГО ОБРАЗОВАНИЯ Г.САЯНОГОРСК ОТ 29.03.2013 Г.№ 448 «ОБ УТВЕРЖДЕНИИ МУНИЦИПАЛЬНОЙ ЦЕЛЕВОЙ ПРОГРАММЫ «РАЗВИТИЕ МУНИЦИПАЛЬНОЙ СЛУЖБЫ В МУНИЦИПАЛЬНОМ ОБРАЗОВАНИИ Г.САЯНОГОРСК НА 2013-2015 ГОДЫ»

Руководствуясь решением Совета депутатов муниципального образования г.Саяногорск от 21.12.2012 г. № 81 «О бюджете муниципального образования город Саяногорск на 2013 год и на плановый период 2014 и 2015 годов» (с изменениями), ст.30, 32 Устава муниципального образования город Саяногорск, утвержденного решением Саяногорского городского Совета депутатов №35 от 31.05.2005 г.,

ПОСТАНОВЛЯЮ:

1. Внести изменения в приложение к постановлению Администрации муниципального образования г.Саяногорск от 29.03.2013 г. № 448 «Об утверждении муниципальной целевой программы «Развитие муниципальной службы в муниципальном образовании г.Саяногорск на 2013-2015 годы» (далее - Программа):

1.1. В паспорте Программы раздел «Показатели результативности (целевые индикаторы) по годам» изложить в следующей редакции:

Показатели результативности (целевые индикаторы)	- Количество публикаций о деятельности органов местного самоуправления и муниципальных служащих: 2013 год - 5, 2014 год - 0, 2015 год - 0; - количество муниципальных служащих, прошедших повышение квалификации, профессиональную переподготовку, обучение по профильным направлениям: не менее 6% среднесписочной численности: 2013 год - 10 чел., 2014 год - 0 чел., 2015 год - 0 чел.; - количество муниципальных служащих, включенных в кадровый резерв для замещения вакантной должности муниципальной службы в порядке должностного роста: 2013 год - 20 чел., 2014 год - 25 чел., 2015 год - 25 чел.;
	- количество муниципальных служащих, поощренных за добросовестную и безупречную муниципальную службу, - не менее 30% ежегодно; - доля муниципальных служащих, успешно прошедших аттестацию, от числа муниципальных служащих, подлежащих аттестации в соответствующем году, - не менее 100% ежегодно; - количество специалистов в возрасте до 30 лет: 2013 год - 12 чел., 2014 год - 13 чел., 2015 год - 14 чел.

1.2. В паспорте Программы раздел «Объемы и источники финансирования Программы» изложить в следующей редакции:

Объемы и источники финансирования Программы	Всего: 338500,0 руб. в т.ч.: бюджет Республики Хакасия - 242000,0 руб.; бюджет муниципального образования г. Саяногорск - 96500,0 руб., в том числе: - Администрация муниципального образования г.Саяногорск - 132000,0 руб. (МБ - 27000,0 руб., РХ - 105000,0 руб.); - Департамент архитектуры, градостроительства и недвижимости города Саяногорска - 55000,0 руб. (МБ - 20000,0 руб., РХ - 35000,0 руб.); - Совет депутатов муниципального образования г.Саяногорск - 67500,0 руб. (МБ - 47500,0 руб., РХ - 20000,0 руб.); - Комитет по жилищно-коммунальному хозяйству и транспорту г.Саяногорска - 50000,0 руб. (МБ - 0,0 руб., РХ - 50000,0 руб.); - Саяногорский городской отдел культуры - 34000,0 руб. (МБ - 2000,0 руб., РХ - 32000,0 руб.)
---	--

1.3. В пункте 4.1. раздела 4 Программы «Обоснование ресурсного обеспечения» слова «Финансирование мероприятий Программы осуществляется за счет средств местного бюджета.» заменить словами «Финансирование мероприятий Программы осуществляется за счет средств местного и республиканского бюджета.»

1.4. В разделе 4 Программы «Обоснование ресурсного обеспечения» таблицу изложить в следующей редакции:

Источник финансирования	Объем финансирования всего (руб.)	Объем финансирования, 2013 г. (руб.)	Объем финансирования, 2014 г. (руб.)	Объем финансирования, 2015 г. (руб.)
Всего	388500,0	388500,0	0,0	0,0
Бюджет муниципального образования г. Саяногорск	96500,0	96500,0	0,0	0,0
Республиканский бюджет	242000,0	242000,0	0,0	0,0

1.4. Пункт 6.1. раздела 6 Программы «Оценка результативности» изложить в следующей редакции:

«6.1. В результате реализации Программы установлены показатели результативности (целевые индикаторы):

- количество публикаций о деятельности органов местного самоуправления и муниципальных служащих: 2013 год - 5, 2014 год - 0, 2015 год - 0;

- количество муниципальных служащих, прошедших повышение квалификации, профессиональную переподготовку, обучение по профильным направлениям: не менее 6% среднесписочной численности: 2013 год - 10 чел., 2014 год - 0 чел., 2015 год - 0 чел.;

- количество муниципальных служащих, включенных в кадровый резерв для замещения вакантной должности муниципальной службы в порядке должностного роста: 2013 год - 20 чел., 2014 год - 25 чел., 2015 год - 25 чел.;

- количество муниципальных служащих, поощренных за добросовестную и безупречную муниципальную службу, - не менее 30% ежегодно;

- доля муниципальных служащих, успешно прошедших аттестацию, от числа муниципальных служащих, подлежащих аттестации в соответствующем году, - не менее 100% ежегодно;

- количество специалистов в возрасте до 30 лет: 2013 год - 12 чел., 2014 год - 13 чел., 2015 год - 14 чел.»

2. Настоящее постановление вступает в силу с момента его опубликования и распространяется на правоотношения, возникающие с 01.01.2013 г.

3. Информационно-аналитическому отделу Администрации муниципального образования город Саяногорск опубликовать настоящее постановление в средствах массовой информации и разместить на официальном сайте Администрации муниципального образования город Саяногорск.

4. Контроль над исполнением настоящего постановления возложить на первого заместителя Главы муниципального образования г.Саяногорск Чванову Н.М.

Н.М. ЧВАНОВА,
и.о. Главы муниципального образования
город Саяногорск

Саяногорская городская газета

Саянские ведомости

НАШ АДРЕС: 655600, г. Саяногорск, Заводской м-он, д. 31, а/я 181

Телефоны: (39042) 6-09-10 (основной)
6-77-33 (редактор)

http:// www.sy-gazeta.info
Email: Sayanskie@rambler.ru
Sayanskie@gmail.com

ПРИ ПЕРЕПЕЧАТКЕ ОБЯЗАТЕЛЬНА
ССЫЛКА НА ГАЗЕТУ «САЯНСКИЕ ВЕДОМОСТИ»

Мнение авторов не всегда совпадает с мнением редакции. За всю рекламу, приведенную в номере, ответственность несет рекламодатель

Цена свободная

Материалы под этим знаком публикуются на правах рекламы

УЧРЕДИТЕЛЬ:

администрация г. Саяногорска

Главный редактор
Людия ШМАКОВА

Газета зарегистрирована Министерством Российской Федерации по делам печати, телерадиовещания и средств массовой коммуникации Средне-Сибирского межрегионального территориального управления МПТР РФ 15 февраля 2002г.
Регистрационный номер ПИ №16-01-87

ОТПЕЧАТАНО
в ОАО «Типография «Хакасия»,
г. Абакан, ул. Щетинкина, 32

Заказ: 6041 Тираж: 500
Время подписания в печать
по графику: 16.30;
фактически: 16.30.